

# Stor-Elvdal kontrollutvalget 2019 - 2023

Dato: 21.03.2022 12:00

Sted: Besøkssenteret 2. etg.

Notat:

Eventuelle forfall meldes sekretæren på mobil evt.

på e-post .

Varamedlemmer skal ikke møte uten særskilt innkalling.

<Sted> 10.03.2022

For leder i Stor-Elvdal kontrollutvalget 2019 - 2023, Egil Rønning

# Saksliste

## Møteinnkalling

Møteinnkalling Stor-Elvdal kontrollutvalget 2019 - 2023 21.03.2022

3

## Saker til behandling

16/22 Sak Se-16/22 Godkjenning innkalling/sakliste

6

17/22 Sak Se-17/22 Godkjenning av protokoll

7

18/22 Sak Se-18/22 Orientering fra rådmann og ordfører

28

19/22 Sak Se-19/22 Kontrollutvalgets egenevaluering 2021

29

20/22 Sak Se-20/22 Kontrollutvalgets årsrapport 2021

30

21/22 Sak Se-21/22 Eventuelt

45

22/22 Sak Se-22/22 Referater og orienteringer

46

23/22 Sak Se-23/22 Referatsaker

52

# MØTEINNKALLING

## Stor-Elvdal kontrollutvalget 2019 - 2023

**Dato:** 21.03.2022 kl. 12:00  
**Sted:** Besøkssenteret 2. etg.  
**Arkivsak:** 21/00006

SAKSKART		
<a href="#">16/22</a>	21/00137-9	Sak Se-16/22 Godkjenning innkalling/sakliste
<a href="#">17/22</a>	21/00137-10	Sak Se-17/22 Godkjenning av protokoll
<a href="#">18/22</a>	21/00058-9	Sak Se-18/22 Orientering fra rådmann og ordfører
<a href="#">19/22</a>	21/00057-12	Sak Se-19/22 Kontrollutvalgets egnevaluering 2021
<a href="#">20/22</a>	21/00048-5	Sak Se-20/22 Kontrollutvalgets årsrapport 2021
<a href="#">21/22</a>	21/00052-11	Sak Se-21/22 Eventuelt
<a href="#">22/22</a>	21/00060-19	Sak Se-22/22 Referater og orienteringer
<a href="#">23/22</a>	21/00060-20	Sak Se-23/22 Referatsaker

,

## INNKALLING TIL MØTE I KONTROLLUTVALGET

<b>Sted:</b>	<b>Besøkssenteret, møterom 2. etg.</b>
<b>Tid:</b>	<b>Mandag 21.3.22 kl. 12.00.</b>

<b>Kontrollutvalgets medlemmer:</b>	Egil Rønning (A) – leder Jan Erik H. Lingjerde (A) – nestleder Kjell Øverby (SV) Synnøve S. Hjørnstad (A) Gry Falck (SP)
<b>Innkalt varamedlem</b>	
<b>Forfall:</b>	Forfall må meldes <b>så snart som mulig</b> til telefon 95 13 31 87 eller <a href="mailto:Kristin.moe@konsek-ost.no">Kristin.moe@konsek-ost.no</a>
<b>Ordfører:</b>	Ordfører Even Moen
<b>Revisor:</b>	Revisjon Øst IKS v./oppdr.ansv. RR Tommy Pettersen/Rolf Berg, oppdr.ansv.FR Lina Høgås-Olsen/Magnus Michalelsen/Jo Erik Skjeggstad
<b>Kopi av innkallingen sendes:</b>	Rådmann Leif H. Walle, ordfører Even Moen post@rev-ost.no
<b>Kopi av sakslisten sendes på e-post til:</b>	Varamedlemmene (til orientering). Varamedlemmene møter ikke uten nærmere innkalling.
<b>Sekretær:</b>	Utvalgssekretær Kristin Moe
<b>Invitert til sak:</b>	
	Rådmann Leif H. Walle og ordfører Even Moen sak 18/22

<b>Hele sakslisten med vedlegg legges på</b>	<a href="https://www.konsek-ost.no/kontrollutvalgene/Stor-Elvdal-kommune/">https://www.konsek-ost.no/kontrollutvalgene/Stor-Elvdal-kommune/</a> og på politikernettet
--	---

Egil Rønning (sign.)  
kontrollutvalgets leder

Rena, 10.3.22  
Kristin Moe  
utvalgssekretær





Arkivsak-dok. 21/00137-9  
Saksbehandler Gunvor Kristin Moe

Saksgang  
Stor-Elvdal kontrollutvalget 2019 - 2023

Møtedato  
21.03.2022

## **SAK SE-16/22 GODKJENNING INNKALLING/SAKLISTE**

### **Forslag til vedtak/innstilling:**

Innkalling og sakliste godkjennes

### **Vedlegg:**

Ingen

### **Saksframstilling:**

Arkivsak-dok. 21/00137-10  
Saksbehandler Gunvor Kristin Moe

Saksgang  
Stor-Elvdal kontrollutvalget 2019 - 2023

Møtedato  
21.03.2022

## **SAK SE-17/22 GODKJENNING AV PROTOKOLL**

### **Forslag til vedtak/innstilling:**

Protokoll fra 7.2.22 godkjennes

### **Vedlegg:**

Protokoll 7.2.22

### **Saksframstilling:**

## MØTEPROTOKOLL

### Stor-Elvdal kontrollutvalget 2019 - 2023

**Dato:** 07.02.2022 kl. 12:00  
**Sted:** Besøkssenteret 2. etg.  
**Arkivsak:** 21/00006

**Tilstede:** Egil Rønning (Ap), Jan Erik H. Lingjerde (Ap), Synnøve S. Hjermsstad (Ap), Kjell Øverby (Sosialistisk venstre parti), Gry Falck (Senterpartiet-KS)

**Møtende  
varamedlemmer:**

**Forfall:**

**Andre:** Økonomisjef Ann-Helen Rustad sak 3/22, rådmann Leif H. Walle sak 3/22, ordfører Even Moen, deler av 3/22 – 12/22, daglig leder Revisjon Øst IKS Morten A. Birkelid sak 4/22-7/22

**Protokollfører:** Utvalgssekretær Kristin Moe

SAKSKART			Side
<b>Saker til behandling</b>			
<a href="#">1/22</a>	21/00137-5	Sak Se-1/22 Godkjenning av innkalling/sakliste	3
<a href="#">2/22</a>	21/00137-6	Sak Se-2/22 Godkjenning av protokoll 22.11.21	4
<a href="#">3/22</a>	21/00058-7	Sak Se-3/22 Orientering fra rådmann og ordfører	5
<a href="#">4/22</a>	22/00003-2	Sak Se-4/22 Prosjektplan - "Barnefattigdom Stor-Elvdal kommune"	7
<a href="#">5/22</a>	21/00109-23	Sak Se-5/22 Interimrapport regnskapsrevisjon, regnskapsåret 2021	8
<a href="#">6/22</a>	21/00109-17	Sak Se-6/22 Statusrapport revisjon 2. halvår 2021	9
<a href="#">7/22</a>	21/00109-18	Sak Se-7/22 Benchmarking - Revisjon Øst IKS	10

<a href="#">8/22</a>	21/00047-3	Sak Se-8/22 Kontrollutvalgets årsplan - 2022	11
<a href="#">9/22</a>	21/00109-19	Sak Se-9/22 Vurdering av oppdragsansvarlig regnskapsrevisors (RR) uavhengighet	12
<a href="#">10/22</a>	21/00109-20	Sak Se-10/22 Vurdering av oppdragsansvarlig forvaltningsrevisors (FR) uavhengighet	13
<a href="#">11/22</a>	21/00109-21	Sak Se-11/22 Vurdering av KU's påseansvar for regnskaps- og forvaltningsrevisjon for 2021	14
<a href="#">12/22</a>	21/00052-9	Sal Se-12/22 Eventuelt	15
<a href="#">13/22</a>	21/00060-17	Sak Se-13/22 Referater, orienteringer og diskusjoner	17
<a href="#">14/22</a>	21/00057-9	Sak Se-14/22 Kontrollutvalgets egnevaluering 2021	18
<a href="#">15/22</a>	21/00057-10	Kontrollutvalgets egnevaluering 2021	19

, [Click here to enter a date.](#)

Egil Rønning

#### UNDERSKRIFTER:

**Vi bekrefter at møteboken, som vi har signert, er ført i samsvar med det som ble bestemt på møtet.**

_____	_____
_____	_____
_____	_____
_____	_____

#### UTSKRIFTER:

Møtebok er sendt til: Kontrollutvalget, ordfører, rådmann, Revisjon Øst IKS.  
Innkallinger og møtebøker ligger også på [www.gs-iks.no](http://www.gs-iks.no) under hvert kontrollutvalg/ «Møter».

## **Saker til behandling**

### **1/22 Sak Se-1/22 Godkjenning av innkalling/sakliste**

Behandlet av	Møtedato	Saknr
1 Stor-Elvdal kontrollutvalget 2019 - 2023	07.02.2022	1/22

### **Forslag til vedtak/innstilling:**

Innkalling og sakliste godkjennes

### **Møtebehandling**

#### **Votering**

Det ble ikke fremmet annet forslag til vedtak, vedtaket var enstemmig.

#### **Vedtak**

Innkalling og sakliste godkjennes

[Lagre]

**2/22 Sak Se-2/22 Godkjenning av protokoll 22.11.21**

Behandlet av	Møtedato	Saknr
1 Stor-Elvdal kontrollutvalget 2019 - 2023	07.02.2022	2/22

**Forslag til vedtak/innstilling:**

Protokoll fra 22.11.21 godkjennes

**Møtebehandling**

Forslag fra kontrollutvalget:

Kontrollutvalget ønsker for ettertiden at «saksframstilling» ikke legges inn i protokollen, bare møtebehandling, votering og vedtak.

**Votering**

Det ble ikke fremmet annet forslag til vedtak, vedtaket var enstemmig.

**Vedtak**

- Protokoll fra 22.11.21 godkjennes
- Kontrollutvalget ønsker for ettertiden at «saksframstilling» ikke legges inn i protokollen, bare møtebehandling, votering og vedtak

[Lagre]

### **3/22 Sak Se-3/22 Orientering fra rådmann og ordfører**

Behandlet av	Møtedato	Saknr
1 Stor-Elvdal kontrollutvalget 2019 - 2023	07.02.2022	3/22

### **Forslag til vedtak/innstilling:**

Kontrollutvalget tar rådmannens og ordførerens redegjørelse til orientering.

### **Møtebehandling**

Rådmannen og økonomisjef orienterte om:

- Årsavslutning regnskap 2021 – kommunen går i minus
- Kommunen sliter med å overholde frister da de ihht.loven må levere et konsolidert regnskap
- Sykefravær januar 2022 er 7,8%
- SÅTE IKT – Engerdal vil sende oppsigelse til SÅTE – 1 års oppsigelse. Mulig Stor-Elvdal vil gjøre det samme
- Det er stort tilsyn på gang fra Statsforvalteren innenfor oppvekst – ikke bare enkeltsaker, dette går også på Opplæringsloven § 9 A. Det er bare 70 % av Stor-Elvdølene som fullfører videregående skole
- Det ble stilt spørsmål om kommunen har rutiner for hvordan de behandler varsling i hht. Arbeidsmiljøloven – rådmannen kunne bekrefte at de har det
- Hvordan kommunen følger opp KS vedtak – Elements brukes men rådmannen ønsker også et annet system som viser saksbehandler og hvordan saken står. Dette er også en del av rådmannens internkontroll.
- KU leder har sendt en forespørsel til kommunen om sak fra 8.12.21 – tilskudd grendeutvalg, grendehus. SKO skulle komme med nye retningslinjer.

Ordfører orienterte om:

- Fiber:
- Kommunen jobber med Telenor og Telia om mobilmaster slik at en får mobil dekning i hele kommunen
- Kommunen har skrevet kontrakt med Eidsiva fiber fra Øvergård til Stai bru
- Det jobbes med Telenor og Eidsiva når det gjelder Steinvik
- Er et lite prosjekt Koppang nord, et lite område det ikke er fiber (østsiden)
  
- Det er fokus på skolemiljø
- IT-sikkerhet
- Ansettelse av fastleger
- Kommunen driver rådgivende virksomhet med tanke på folkeavstemning angående en eventuell oppløsning av Innlandet
- Bekymring angående sykefravær (covid)
- Dialogkonferanse i april, tenke nytt
- Formannskapet har jobbet mye med kraftstasjon på «Furuseth-sletta»
- Barnevernsreformen



- Det har blitt en avstand mellom Statsforvalter, Fylkeskommunen og kommunene

### **Votering**

Endringsforslag fra kontrollutvalget:

Kontrollutvalget tar rådmannens, økonomisjefens og ordførerens redegjørelse til orientering

Endringsforslag var enstemmig vedtatt.

### **Vedtak**

Kontrollutvalget tar rådmannens, økonomisjefens og ordførerens redegjørelse til orientering

[Lagre]

## **4/22 Sak Se-4/22 Prosjektplan - "Barnefattigdom Stor-Elvdal kommune"**

Behandlet av	Møtedato	Saknr
1 Stor-Elvdal kontrollutvalget 2019 - 2023	07.02.2022	4/22

### **Forslag til vedtak/innstilling:**

Kontrollutvalget vil på bakgrunn av vedlagte prosjektplan bestille gjennomføring av en forvaltningsrevisjon innenfor området «Tiltak for å forhindre barnefattigdom». Prosjektet gjennomføres innenfor en ramme på 300 timer og er ferdig til behandling i kontrollutvalget høsten 2022.

### **Møtebehandling**

Morten A. Birkelid presenterte planen og kontrollutvalgets medlemmer fikk komme med innspill og spørsmål.

Endringsforslag fra kontrollutvalget:

Kontrollutvalget vil på bakgrunn av vedlagte prosjektplan bestille gjennomføring av en forvaltningsrevisjon innenfor området «Tiltak for å forhindre barnefattigdom». Prosjektet gjennomføres innenfor en ramme på 300 timer og er ferdig til behandling våren 2023.

### **Votering**

Endringsforslag var enstemmig vedtatt.

### **Vedtak**

Kontrollutvalget vil på bakgrunn av vedlagte prosjektplan bestille gjennomføring av en forvaltningsrevisjon innenfor området «Tiltak for å forhindre barnefattigdom». Prosjektet gjennomføres innenfor en ramme på 300 timer og er ferdig til behandling våren 2023.

[Lagre]

## **5/22 Sak Se-5/22 Interimrapport regnskapsrevisjon, regnskapsåret 2021**

Behandlet av	Møtedato	Saknr
1 Stor-Elvdal kontrollutvalget 2019 - 2023	07.02.2022	5/22

### **Forslag til vedtak/innstilling:**

Kontrollutvalget tar revisjonens rapportering til orientering

### **Møtebehandling**

KU leder stilte daglig leder i Revisjon Øst IKS spørsmål om det er lovstridig at det er samme revisor i Stor-Elvdal kommune, Stor-Elvdal kommuneskoger KF og Stor-Elvdal kirkelig fellesråd. Dette er ikke lovstridig.

### **Votering**

Det ble ikke fremmet annet forslag til vedtak, vedtaket var enstemmig.

### **Vedtak**

Kontrollutvalget tar revisjonens rapportering til orientering

[Lagre]

## **6/22 Sak Se-6/22 Statusrapport revisjon 2. halvår 2021**

Behandlet av	Møtedato	Saknr
1 Stor-Elvdal kontrollutvalget 2019 - 2023	07.02.2022	6/22

### **Forslag til vedtak/innstilling:**

Kontrollutvalget tar statusrapport pr. 2. halvår 2021 til orientering.

### **Møtebehandling**

Morten A. Birkelid presenterte statusrapport 2. halvår 2021.

### **Votering**

Det ble ikke fremmet annet forslag til vedtak, vedtaket var enstemmig.

### **Vedtak**

Kontrollutvalget tar statusrapport pr. 2. halvår 2021 til orientering.

[Lagre]

## **7/22 Sak Se-7/22 Benchmarking - Revisjon Øst IKS**

Behandlet av	Møtedato	Saknr
1 Stor-Elvdal kontrollutvalget 2019 - 2023	07.02.2022	7/22

### **Forslag til vedtak/innstilling:**

Kontrollutvalget tar Revisjon Øst IKS sin presentasjon til orientering.

### **Møtebehandling**

Morten A. Birkelid presenterte benchmarking for 2020.

### **Votering**

Det ble ikke fremmet annet forslag til vedtak, vedtaket var enstemmig.

### **Vedtak**

Kontrollutvalget tar Revisjon Øst IKS sin presentasjon til orientering.

[Lagre]

## **8/22 Sak Se-8/22 Kontrollutvalgets årsplan - 2022**

Behandlet av	Møtedato	Saknr
1 Stor-Elvdal kontrollutvalget 2019 - 2023	07.02.2022	8/22

### **Forslag til vedtak/innstilling:**

Kontrollutvalget vedtar den foreslåtte årsplanen og sender den til kommunestyret for orientering.

### **Møtebehandling**

#### **Votering**

Det ble ikke fremmet annet forslag til vedtak, vedtaket var enstemmig.

#### **Vedtak**

Kontrollutvalget vedtar den foreslåtte årsplanen og sender den til kommunestyret for orientering.

[Lagre]

## **9/22 Sak Se-9/22 Vurdering av oppdragsansvarlig regnskapsrevisors (RR) uavhengighet**

Behandlet av	Møtedato	Saknr
1 Stor-Elvdal kontrollutvalget 2019 - 2023	07.02.2022	9/22

### **Forslag til vedtak/innstilling:**

Kontrollutvalget tar oppdragsansvarlig revisor egenvurdering av uavhengighet i revisjonsoppdraget for revisjonsåret 2022 til orientering.

### **Møtebehandling**

#### **Votering**

Det ble ikke fremmet annet forslag til vedtak, vedtaket var enstemmig.

#### **Vedtak**

Kontrollutvalget tar oppdragsansvarlig revisor egenvurdering av uavhengighet i revisjonsoppdraget for revisjonsåret 2022 til orientering.

[Lagre]

## **10/22 Sak Se-10/22 Vurdering av oppdragsansvarlig forvaltningsrevisors (FR) uavhengighet**

Behandlet av	Møtedato	Saknr
1 Stor-Elvdal kontrollutvalget 2019 - 2023	07.02.2022	10/22

### **Forslag til vedtak/innstilling:**

Kontrollutvalget tar oppdragsansvarlig revisor sin egenvurdering av uavhengighet i revisjonsoppdraget for revisjonsåret 2022 til orientering.

### **Møtebehandling**

#### **Votering**

Det ble ikke fremmet annet forslag til vedtak, vedtaket var enstemmig.

#### **Vedtak**

Kontrollutvalget tar oppdragsansvarlig revisor sin egenvurdering av uavhengighet i revisjonsoppdraget for revisjonsåret 2022 til orientering.

[Lagre]



## **11/22 Sak Se-11/22 Vurdering av KU's påseansvar for regnskaps- og forvaltningsrevisjon for 2021**

Behandlet av	Møtedato	Saknr
1 Stor-Elvdal kontrollutvalget 2019 - 2023	07.02.2022	11/22

### **Forslag til vedtak/innstilling:**

Kontrollutvalget slutter seg til vurderingene som går fram av vedlegg «Kontrollutvalgets påseansvar for regnskapsrevisjon og forvaltningsrevisjon pr. 31.12.2021»

### **Møtebehandling**

#### **Votering**

Det ble ikke fremmet annet forslag til vedtak, vedtaket var enstemmig.

#### **Vedtak**

Kontrollutvalget slutter seg til vurderingene som går fram av vedlegg «Kontrollutvalgets påseansvar for regnskapsrevisjon og forvaltningsrevisjon pr. 31.12.2021»

[Lagre]

## **12/22 Sak Se-12/22 Eventuelt**

Behandlet av	Møtedato	Saknr
1 Stor-Elvdal kontrollutvalget 2019 - 2023	07.02.2022	12/22

### **Forslag til vedtak/innstilling:**

Saken blir lagt fram uten forslag til vedtak

### **Møtebehandling**

Forslag fra kontrollutvalget:

- Kontrollutvalget sender en kort informasjon web ansvarlig i kommunen om at kontrollutvalget nå har bestilt en forvaltningsrevisjon innenfor «Tiltak for å forhindre barnefattigdom» i Stor-Elvdal kommune. Formålet med forvaltningsrevisjonen er å undersøke hvordan kommunen arbeider med å forebygge og bekjempe barnefattigdom. Forvaltningsrevisjonen ferdigstilles våren 2023.
- Kontrollutvalgets medlemmer har ved flere anledninger opplevd å måtte forlate utvalgsmøter når det har kommet saker som gjør at møtet lukkes for offentligheten. I henhold til kommuneloven § 23-2 har kontrollutvalget rett til å være til stede i lukkede møter i folkevalgte organer i kommunen eller fylkeskommunen. Kommunestyret og fylkestinget kan selv bestemme at denne retten ikke gjelder lukkede møter i kommunestyret og kommunerådet eller fylkestinget og fylkesrådet.

### **Votering**

Det ble ikke fremmet annet forslag til vedtak, vedtaket var enstemmig.

### **Vedtak**

- Kontrollutvalget sender en kort informasjon web ansvarlig i kommunen om at kontrollutvalget nå har bestilt en forvaltningsrevisjon innenfor «Tiltak for å forhindre barnefattigdom» i Stor-Elvdal kommune. Formålet med forvaltningsrevisjonen er å undersøke hvordan kommunen arbeider med å forebygge og bekjempe barnefattigdom. Forvaltningsrevisjonen ferdigstilles våren 2023.
- Kontrollutvalgets medlemmer har ved flere anledninger opplevd å måtte forlate utvalgsmøter når det har kommet saker som gjør at møtet lukkes for offentligheten. I henhold til kommuneloven § 23-2 har kontrollutvalget rett til å være til stede i lukkede møter i folkevalgte organer i kommunen eller fylkeskommunen. Kommunestyret og fylkestinget kan selv bestemme at denne retten ikke gjelder lukkede møter i kommunestyret og kommunerådet eller fylkestinget og fylkesrådet.

[Lagre]

## **13/22 Sak Se-13/22 Referater, orienteringer og diskusjoner**

Behandlet av	Møtedato	Saknr
1 Stor-Elvdal kontrollutvalget 2019 - 2023	07.02.2022	13/22

### **Forslag til vedtak/innstilling:**

- Kontrollutvalget tar referatene og informasjonen til orientering
- Kontrollutvalget tar vedlagte tiltaksplan med oppfølgingsliste til orientering

### **Møtebehandling**

Kontrollutvalget hadde en gjensidig orientering innenfor de råd og utvalg de har ansvar for å følge.

### **Votering**

Det ble ikke fremmet annet forslag til vedtak, vedtaket var enstemmig.

### **Vedtak**

- Kontrollutvalget tar referatene og informasjonen til orientering
- Kontrollutvalget tar vedlagte tiltaksplan med oppfølgingsliste til orientering

[Lagre]

## **14/22 Sak Se-14/22 Kontrollutvalgets egnevaluering 2021**

Behandlet av	Møtedato	Saknr
1 Stor-Elvdal kontrollutvalget 2019 - 2023	07.02.2022	14/22

### **Forslag til vedtak/innstilling:**

Kontrollutvalget tar egnevalueringen sin til etterretning.

### **Møtebehandling**

#### **Votering**

Forslag fra kontrollutvalget:  
Saken utsettes til neste møte.

Forslag fra kontrollutvalget enstemmig vedtatt.

#### **Vedtak**

Saken utsettes til neste møte.

[Lagre]

## **15/22 Kontrollutvalgets egnevaluering 2021**

Behandlet av	Møtedato	Saknr
1 Stor-Elvdal kontrollutvalget 2019 - 2023	07.02.2022	15/22

### **Forslag til vedtak/innstilling:**

Kontrollutvalget tar egnevalueringen sin til etterretning

### **Møtebehandling**

### **Votering**

### **Vedtak**

[Lagre]



Arkivsak-dok. 21/00058-9  
Saksbehandler Gunvor Kristin Moe

Saksgang  
Stor-Elvdal kontrollutvalget 2019 - 2023

Møtedato  
21.03.2022

## **SAK SE-18/22 ORIENTERING FRA RÅDMANN OG ORDFØRER**

### **Forslag til vedtak/innstilling:**

Kontrollutvalget tar redegjørelsen fra rådmann og ordfører til orientering.

### **Vedlegg:**

Ingen

### **Saksframstilling:**

Leder i kontrollutvalget har spurt om rådmannen har noen form for oversikt over hvordan energikostnaden vil slå ut for kommunen, dette bør i tilfelle komme som en melding til kommunestyret, som prognose (konsekvensanalyse).

Ellers er det ikke meldt inn noen spesielle temaer det ønskes orientering om.

Både rådmann og ordfører har bekreftet at de stiller kl 12:00.



Arkivsak-dok. 21/00057-12  
Saksbehandler Gunvor Kristin Moe

Saksgang  
Stor-Elvdal kontrollutvalget 2019 - 2023

Møtedato  
21.03.2022

## **SAK SE-19/22 KONTROLLUTVALGETS EGNEVALUERING 2021**

### **Forslag til vedtak/innstilling:**

Kontrollutvalget tar egnevalueringen sin til etterretning

### **Vedlegg:**

Ingen

### **Saksframstilling:**

Kontrollutvalget tar en evaluering av møtene som er gjennomført i 2021.

Hva var bra og hva kan eventuelt gjøres bedre? Er det saker/informasjon/endringer som skal inn i tiltaksplanen?

- Gjennomføres møtene på en effektiv og engasjerende måte?
- Er antall møter tilstrekkelig i forhold til saksmengde?
- Klarer kontrollutvalget å ivareta kontrollfunksjonen på en god måte?
- Hvordan oppfattes utvalget av andre sentrale aktører slik som kommunestyret og administrasjonen?
- Er roller og ansvarsdeling klar mellom kontrollutvalg, kommunestyret og administrasjonen?
- Hvordan fungerer samhandling med revisor?
- Hvordan fungerer samhandling med sekretariatet?

Kontrollutvalget valgte å utsette saken i sitt forrige møte 7.2., til dagens møte.

Arkivsak-dok. 21/00048-5  
Saksbehandler Gunvor Kristin Moe

Saksgang  
Stor-Elvdal kontrollutvalget 2019 - 2023

Møtedato  
21.03.2022

## **SAK SE-20/22 KONTROLLUTVALGETS ÅRSRAPPORT 2021**

### **Forslag til vedtak/innstilling:**

1. Kontrollutvalgets årsrapport for 2021 vedtas
2. Saken sendes kommunestyret med følgende forslag til vedtak:
  - Kommunestyret tar kontrollutvalgets årsrapport for 2021 til orientering.

### **Vedlegg:**

Årsrapport med oppfølgingsliste

### **Saksframstilling:**

Kontrollutvalgets årsplan for 2022, under pkt. 4.8, er det sagt følgende om kontrollutvalgets rapportering:

*Kontrollutvalgets årsrapport for 2021 behandles i det første møtet i 2022, og oversendes deretter kommunestyret til orientering. Kontrollutvalget rapporterer til kommunestyret resultatet av gjennomført forvaltningsrevisjon i årsrapporten. Eventuelle omprioriteringer av prosjekter skal også framgå av årsrapporten. Rapporter etter gjennomført forvaltningsrevisjon, selskapskontroller/eierskapskontroller, eventuelle andre bestillinger og eventuell oppfølging av nummererte brev sendes fortløpende til kommunestyret.*

Kontrollutvalget er kommunestyrets organ, og kontrollutvalget håper at årsrapporten vil være et godt hjelpemiddel for kommunestyret, til å få informasjon om kontrollutvalgets virksomhet i året.



KONTROLLUTVALGET I STOR-ELVDAL KOMMUNE

# ÅRSRAPPORT 2021

**KONTROLLUTVALGET I  
STOR-ELVAL KOMMUNE**



*Utarbeidet av Konsek Øst IKS  
Behandlet i kontrollutvalget 21.3.22, sak 20/22  
Behandlet i kommunestyret XX.X.22, sak 0XX/22*



## KONTROLLUTVALGET I STOR-ELVDAL KOMMUNE

# INNHALDSFORTEGNELSE

<b>1</b>	<b>INNLEDNING .....</b>	<b>3</b>
	<b>KONTROLLUTVALGETS VIRKSOMHET .....</b>	<b>3</b>
2.1	MEDLEMMER.....	3
2.2	MØTER OG SAKER.....	3
<b>3</b>	<b>KONTROLLUTVALGETS OPPGAVER.....</b>	<b>4</b>
3.1	KONTROLL MED FORVALTNINGEN.....	4
3.2	KONTROLLUTVALGETS OPPGAVER VED REGNSKAPSREVISJON .....	4
3.2.2	<i>Rapportering om forenklet etterlevelseskontroll .....</i>	<i>4</i>
3.3	KONTROLLUTVALGETS OPPGAVER VED FORVALTNINGSREVISJON .....	5
3.3.1	<i>Plan, bestilling og gjennomføring av forvaltningsrevisjon .....</i>	<i>5</i>
3.3.2	<i>Rapportering av resultat etter gjennomført forvaltningsrevisjon.....</i>	<i>5</i>
3.4	KONTROLLUTVALGETS OPPGAVER VED FORVALTNINGSREVISJON AV SELSKAPER.....	5
3.4.1	<i>Plan, bestilling og gjennomføring av forvaltningsrevisjon .....</i>	<i>5</i>
3.4.2	<i>Rapportering av resultat etter gjennomført forvaltningskontroll.....</i>	<i>5</i>
3.4.3	<i>KONTROLLUTVALGETS OPPFØLGING AV EIERSKAPSKONTROLL .....</i>	<i>5</i>
3.6	KONTROLLUTVALGETS PÅSEANSVAR MED REVISJONEN.....	5
3.7	BUDSJETT FOR KONTROLL- OG REVISJONSARBEIDET.....	6
3.7	KONTROLLUTVALGETS RAPPORTERING .....	7
3.8	ØVRIGE AKTIVITETER.....	7
<b>4</b>	<b>SEKRETÆRFUNKSJON .....</b>	<b>8</b>
<b>5</b>	<b>AVSLUTTENDE KOMMENTARER.....</b>	<b>9</b>



## KONTROLLUTVALGET I STOR-ELVDAL KOMMUNE

### 1 INNLEDNING

Kommunestyret har det øverste ansvaret for å kontrollere den kommunale forvaltningen. Kontrollutvalget er et sentralt hjelpeorgan for kommunestyret, og skal utøve sitt arbeid iht. kommuneloven og forskrift om kontrollutvalg. Kontrollutvalget rapporterer om sin virksomhet til kommunestyret.

Det er utarbeidet eget reglement for kontrollutvalgets virksomhet. Dette ble vedtatt i kontrollutvalget og kommunestyret i 2021.

Kontrollutvalgets årsrapport er basert på årsplanen for kontrollutvalget for 2021, som ble vedtatt i kontrollutvalgets møte 1.2.21. Årsplanen omtaler kontrollutvalgets ordinære oppgaver og hva kontrollutvalget planlegger på et mer overordnet nivå og blir oversendt kommunestyret til orientering. I tillegg er årsrapporten basert på kontrollutvalgets tiltaksplan, som er en mer detaljert plan for hva som planlegges for hvert møte. Denne benyttes som et internt arbeidsdokument for kontrollutvalget. *Oppfølgingsplanen for 2021* følger som vedlegg til årsrapporten. Denne viser møtedatoer med oversikt over alle saker behandlet i kontrollutvalget, samt om sakene eventuelt er behandlet i kommunestyret.

Alle sentrale dokumenter for hvert kontrollutvalg tilhørende sekretariatets eierkommuner – herunder årsplan og kontrollutvalgets reglement, innkallinger til møter og møteprotokoller, ligger på sekretariatets hjemmeside [www.konsek-ost.no/Kontrollutvalgene/](http://www.konsek-ost.no/Kontrollutvalgene/)

## KONTROLLUTVALGETS VIRKSOMHET

### 2.1 Medlemmer

Kontrollutvalget i Stor-Elvdal består av 5 medlemmer. Følgende medlemmer og varamedlemmer er pr. i dag valgt for perioden 2019-2023:

Medlem	Varamedlem
Egil Rønning (AP) - <b>leder</b>	Per O. Modal (AP)
Jan Erik H. Lingjerde – nestleder (AP)	Anne Herud (AP)
Kjell Øverby (SV)	Sigbjørn Mobekk (AP)
Synnøve S. Hjernstad (AP)	Olav Follstad (V)
Gry Falck (SP)	Einy Synniva Brænd

### 2.2 Møter og saker

Kontrollutvalget i 2021 hatt 5 ordinære møter og behandlet 47 saker. Hvilke saker som er behandlet, vedtakene i sakene og hvordan de er fulgt opp, går som nevnt frem av vedlegget til årsrapporten. Alle sakene er enten fulgt opp eller lagt inn i tiltaksplanen for oppfølging i 2022.

Kontrollutvalgets møter er åpne på lik linje med andre kommunale utvalg. Møtedeltakelsen går frem av de enkelte møteprotokollene.



## KONTROLLUTVALGET I STOR-ELVDAL KOMMUNE

Det har vært avholdt én felles fagdag for alle kontrollutvalgslederne i regionen i 2021.

### 3 KONTROLLUTVALGETS OPPGAVER

#### 3.1 Kontroll med forvaltningen

Kontrollutvalgets kontroll med forvaltningen har i 2021 bl.a. blitt gjennomført på følgende måter:

- Kontroll med politiske vedtak: Kontrollutvalget gjennomfører en gjensidig rapportering fra de ulike politiske utvalgene i hvert møte eller ved behov.
- Ordfører, som har generelt møte- og talerett i kontrollutvalgets møter, har vært invitert til å delta i en samtale med kontrollutvalget i hvert møte, så sant det er mulig. Kontrollutvalget anser at samtalen med ordfører er nyttig, som et ledd i kontrollutvalgets kontakt med kommunestyret.
- Kommunedirektøren har blitt invitert til hvert møte for å orientere kontrollutvalget om ulike saker. Det gis som regel noen faste orienteringer i hvert møte:
  - Økonomi (utvikling/budsjett og investeringer).
  - Sykefravær.
  - Eventuelle anmeldelser eller varslinger.
- Kontrollutvalget ønsker også orientering om kommunedirektørens system for oppfølging av KS-saker. Hvilke saker det ellers er orientert om, går frem av protokollen fra møtene.
- Statlige tilsynsrapporter: Kontrollutvalget ønsker at det blir lagt frem en oversikt for kontrollutvalget 2 ganger i året.
- I tillegg har kontrollutvalget fått informasjon i møtene fra ulike av kommunens enheter.

Sammen med revisjonens rapportering, danner ovennevnte grunnlag for det løpende tilsynet med kommunen.

#### 3.2 Kontrollutvalgets oppgaver ved regnskapsrevisjon

Kommuneregnskapet ble behandlet i juni. Kontrollutvalget ga sin uttalelse til kommuneregnskapet i henhold til forskrift om kontrollutvalg § 7.

Kontrollutvalget får vanligvis informasjon om revisjonsstrategien for året i løpet av høsten hvert år. Interimrapporten behandles normalt i årets første KU-møte.

Kontrollutvalget har ikke mottatt noen nummererte brev i 2021 og det er for øvrig ingen revisjonsmerknader som ikke er fulgt opp, jf. forskrift om kontrollutvalg § 8.

##### 3.2.2 Rapportering om forenklet etterlevelseskontroll

Kontrollutvalget behandlet rapportering om forenklet etterlevelseskontroll med økonomiforvaltningen for 2020 i september. Det ble gjennomført etterlevelseskontroll på området for selvkost.

Revisjon Øst IKS ga i november orientering om plan av etterlevelseskontroll for 2021. Revisjon har valgt temaet «driftstilskudd for private barnehager» for 2021. Rapport til kontrollutvalget avgis innen 30. juni 2022.



## KONTROLLUTVALGET I STOR-ELVDAL KOMMUNE

### **3.3 Kontrollutvalgets oppgaver ved forvaltningsrevisjon**

#### **3.3.1 Plan, bestilling og gjennomføring av forvaltningsrevisjon**

Kontrollutvalget bestilte i september 2021, sak 20/19, med bakgrunn i utarbeidet prosjektplan, at det skulle gjennomføres en forvaltningsrevisjon rettet mot kompetanse i kommunens organisasjon. Ferdig rapport ble behandlet i kontrollutvalgets møte 2.6.21, sak 23/21.

#### **3.3.2 Rapportering av resultat etter gjennomført forvaltningsrevisjon**

Anbefalingene som ble gitt av revisjonen i forvaltningsrevisjonen er ikke fulgt opp av kontrollutvalget, foreløpig. Det er satt opp som et punkt i kontrollutvalgets tiltaksplan for 2022 i møte 12.9.22.

Det er i 2021 gjennomført 2 «mindre undersøkelser» av Revisjon Øst IKS på bestilling fra kontrollutvalget. Den ene ble behandlet i kontrollutvalgets møte 2.6.21, jf. sak 27/21, den andre ble svart opp via mail.

### **3.4 Kontrollutvalgets oppgaver ved forvaltningsrevisjon av selskaper**

#### **3.4.1 Plan, bestilling og gjennomføring av forvaltningsrevisjon**

Risiko- og vesentlighetsvurdering og plan for forvaltningsrevisjon av selskaper for perioden 2021-2024 ble behandlet i kontrollutvalgets møte 23. november 2020 og kontrollutvalget foreslo en plan for mulige prosjekter for 2021-2022, jf. årsplan 2021.

Planen er vedtatt av kommunestyret 9. desember 2020. Det er ikke gjennomført noen eierskapskontroll i 2021.

#### **3.4.2 Rapportering av resultat etter gjennomført forvaltningskontroll**

Kontrollutvalget har ikke fulgt opp noen forvaltningsrevisjon i 2021.

#### **3.4.3 Kontrollutvalgets oppfølging av eierskapskontroll**

Kontrollutvalget skal minst én gang i valgperioden utarbeide en plan for hvilke eierskapskontroller som skal gjennomføres. Planen skal baseres på en risiko og vesentlighetsvurdering av kommunens eierskap, jf. kommuneloven § 23-4. I kontrollutvalgsmøte 23.11.20 ble Risiko- og vesentlighetsvurdering i forbindelse med plan for eierskapskontroll behandlet, der det ble bestemt hvilke selskaper som skal prioriteres i planen.

Det er ikke gjennomført noen eierskapskontroll i 2021.

### **3.6 Kontrollutvalgets påseansvar med revisjonen**

Kontrollutvalget skal vurdere om kommunen har en forsvarlig revisjonsordning. Regler for revisjon følger av kommuneloven kap. 24 og utfyllende bestemmelser i forskrift om kontrollutvalg og revisjon (FOR-2019-06-17-904).



## KONTROLLUTVALGET I STOR-ELVDAL KOMMUNE

Kommunens revisor er Revisjon Øst IKS, som er revisor for 16 kommuner i Innlandet. Kontrollutvalget har ingen grunn til å tro at Stor-Elvdal kommune ikke har en forsvarlig revisjonsordning. Revisjon Øst IKS er medlem av NKRF<sup>1</sup> og er underlagt NKRFs kvalitetskontroll.

Påseansvaret med revisjonen har blitt utøvd på flere måter, bl.a.:

- Gjennom revisjonens orientering om sitt årlige planverk (revisjonsstrategi) og rapportering i forhold til dette (interimrapportering), jf. pkt. 3.2.
- Gjennom daglig leders orientering om gjennomført benchmarking av revisjonstjenestene.
- Gjennom kontrollutvalgets behandling av revisjonsberetninger til reviderte regnskaper og andre rapporter med utgangspunkt i revisjonsarbeidet (jf. pkt. 3.2).
- Gjennom revisjonens muntlige rapporteringer om revisjonsarbeidet.
- Gjennom vurderinger av mottatte revisjonsrapporter.

**Dokumentasjonen av kontrollutvalgets oppfølging av dette påseansvaret** for 2021 blir behandlet i første møtet 2022. Dokumentasjonen for kontrollutvalgets påseansvar for 2020, ble tilsvarende behandlet i kontrollutvalgets første møte i 2021.

Oppdragsansvarlig revisor for både forvaltningsrevisjon og regnskapsrevisjon har lagt frem uavhengighetserklæringer og kontrollutvalget har behandlet oppdragsavtale med Revisjon Øst IKS, se vedlagt oppfølgingsliste. I denne avtalen går det frem hvilke oppgaver som planlegges ut fra de ressurser som er til rådighet.

Revisjonen arbeider bevisst med å bedre kompetansen og revisjonsarbeidets kvalitet, planleggingen og rapporteringen. Det er tre oppdragsansvarlige forvaltningsrevisorer og to oppdragsansvarlige regnskapsrevisorer knyttet til Stor-Elvdal kommune. Kravene til den obligatoriske etterutdanningen (i tråd med NKRFs retningslinjer) er oppfylt for alle ansatte. Selskapet har etablert rutine der revisor løpende vurderer sin uavhengighet pr prosjekt.

All forvaltningsrevisjon gjennomføres på bakgrunn av bestilling fra kontrollutvalget. På bakgrunn av bestillingen, lager revisjonen en prosjektplan. Små endringer i prosjektplan kan gjøres av sekretariatet, mens større endringer legges frem for kontrollutvalget. Oppdragsansvarlig revisor eller utførende revisor er til stede i kontrollutvalgets møte og presenterer rapporten og svarer på spørsmål.

Dersom en forvaltningsrevisjon behandles i kommunestyret er forvaltningsrevisor til stede i kommunestyrets møte. Dette følger av revisors møterett og -plikt i kommunel. § 24-3.

### 3.7 Budsjett for kontroll- og revisjonsarbeidet

Kontrollutvalget skal legge fram forslag til budsjett for kontroll- og revisjonsarbeidet i kommunen. Budsjettforslaget skal inneholde utgifter til kontrollutvalgets virksomhet, ramme for sekretariatets budsjett og ramme for revisjonens budsjett. Til sammen skal dette utgjøre funksjon 110 i KOSTRA-rapporteringen.

---

<sup>1</sup> Norges Kommunerevisorforbund





## KONTROLLUTVALGET I STOR-ELVDAL KOMMUNE

kontrollutvalgets budsjett ligger godtgjørelser, utgifter til reise, kurs, bevertning mv. Hva som ligger i sekretariatets virksomhet går fram av pkt. 4.

Kontrollutvalgets la i 2020 frem følgende forslag til budsjett for kontroll og revisjonsarbeidet for **2021**, som fordeler seg slik:

		<b>2021</b>
<b>Kontrollutvalget</b>	Sum	81 000
<b>Sekretariat</b>	Ramme for virksomheten	185 000
<b>Revisjonen</b>	Ramme for virksomheten	702 125
<b>Sum</b>		<b>968 125</b>

Kommunestyret vedtok kontrollutvalgets forslag til budsjett for 2021. Regnskap i forhold til budsjett for sekretariatet og revisjonen vil bli avregnet etter medgått tid i de respektive regnskapsavslutningene for 2021.

Kontrollutvalget har behandlet forslag til budsjett for **hele kontroll- og revisjonsarbeidet for 2022**. Tallene går fram av vedlegget til årsrapporten (Oppfølgingslisten). Forskrift om kontrollutvalg og revisjon § 2<sup>2</sup>, sier at kontrollutvalgets forslag skal følge med formannskapetets innstilling til kommunens budsjett ved kommunestyrebehandlingen. Kommunestyret har vedtatt kontrollutvalgets forslag til budsjett for 2022.

### 3.7 Kontrollutvalgets rapportering

Kontrollutvalget har i 2021 gjennomført følgende rapportering:

- Kontrollutvalgets **årsrapport for 2020** ble oversendt og vedtatt av kommunestyret
- Kontrollutvalgets **årsrapport for 2021** – her fremkommer resultatet av gjennomført forvaltningsrevisjon for dette året.
- **Årsplanen for 2022** ble behandlet i kontrollutvalget 29.11.21 og oversendt kommunestyret til orientering.
- Rapporter etter gjennomførte revisjoner og eierskapskontroller er for øvrig sendt fortløpende til kommunestyret til orientering/behandling.

### 3.8 Øvrige aktiviteter

Kontrollutvalgets oppgaver er mange og store og det er behov for en jevnlig oppdatering av kunnskap hos medlemmene, samt det å treffes og ha kontakt med andre kontrollutvalg. For å følge opp dette kan nevnes:

- Kontrollutvalget deltok på NKRFs digitale kontrollutvalgskonferanse i 2021.
- Sekretariatet har sendt ut kopier av en del fagartikler («Fagstoff») knyttet til kontroll og revisjon. Dette er et tiltak som kan være nyttig for å holde seg oppdatert.
- Kontrollutvalget vil fra 2022 gjennomføre en evaluering av kontrollutvalgsmøtene for bl.a. å vurdere hensiktsmessigheten av og effekten og kvaliteten på møtene.

<sup>2</sup> Forskrift (FOR-2019-06-17-904) iht. ny kommunelov.



## KONTROLLUTVALGET I STOR-ELVDAL KOMMUNE

- 2021 var et krevende år med tanke på pandemien. Det var ikke mulig å gjennomføre noen felles opplærings- eller fagdag. Det ble gjennomført en felles fagdag sammen med Revisjon Øst IKS for alle kontrollutvalgslederne i august 2021.

Kontrollutvalget er opptatt av å gjøre kontrollutvalgets virksomhet mer synlig. Kontrollutvalget er omtalt på kommunens hjemmeside. Alle sentrale dokumenter og møteprotokoller fra kontrollutvalget finnes også på sekretariatets hjemmeside. Kontrollutvalgets møter er åpne.

### 4 SEKRETÆRFUNKSJON

Kontrollutvalgene i Eidskog, Elverum, Engerdal, Grue, Kongsvinger, Nord-Odal, Stor-Elvdal, Sør-Odal, Trysil, Våler, Åmot og Åsnes har i 2021 hatt felles sekretariat gjennom det interkommunale selskapet Konsek Øst IKS. Selskapet har hatt 3 ansatte (2.8 årsverk).

Det meste av tiden i sekretariatet er brukt på de ulike kontrollutvalgene. I kontrollutvalget i Stor-Elvdal er det behandlet 47 saker i 2021.

Under den største oppgaven - saksbehandling til kontrollutvalget, ligger all saksforberedelse og forskjellige undersøkelser til kontrollutvalget, herunder årsplaner og årsrapporter, møteinnkallinger med tilhørende bestillinger og avtaler, referater og oversendelse av vedtak til videre behandling og oppfølging av vedtak.

Konsulenten gikk ut i permisjon 1. august 2021. Det ble ansatt vikar fra 1. juni og det var noe overlapping for nødvendig opplæring. Det har ellers ikke vært unormalt tidsbruk og kostnader sammenlignet med tidligere normalår (året 2020 var spesielt).

Den øvrige tidsbruken i sekretariatet har gått til saksbehandling og møter i styret og representantskapet, administrasjon/IT/kontor/arkiv, kurs og reiser til og fra møter i kommunene.



I henhold til selskapsavtalen blir 60 % av kommunenes betaling for sekretariatstjenesten fordelt etter tidsbruken i kontrollutvalgene i ettertid. De øvrige 40 % blir fordelt etter innbyggertall.



## KONTROLLUTVALGET I STOR-ELVDAL KOMMUNE

### **5 Avsluttende kommentarer**

Kontrollutvalget har en viktig oppgave med å kontrollere kommunens virksomhet, sammen med revisjonen og sekretariatet. Kontrollutvalget er avhengig av et samarbeid mellom sekretariatet og revisjonen, og dette samspillet har fungert bra også i 2021.

Kontakten mot kommunen, spesielt ordføreren og rådmannen, har også vært nyttig. Kontrollutvalget mener at samtalene som gjennomføres i kontrollutvalgsmøtene, bidrar positivt til felles nytte.

Rena, 21.3.22

Egil Rønning  
leder kontrollutvalget

Kristin Moe  
Avdelingsleder/sekretær

## Oppfølgingsliste

Møte	Saknr.	Sak	Vedtak	Sendes/ behandles	Behandlet	Oppfølging	Ferdig
5.2.21	2021/2	Orientering ordfører og kom.dir.	KU tar rådmannens og ordførerens redegjørelse til orientering		KU		x
	2021/3	Revisjonsrapport interim 2020	KU tar revisjonsrapport interim til orientering		KU		x
	2021/4	Statusrapport revisjon 30.12.20	KU tar statusrapporten 30.12.20 til orientering		KU		x
	2021/5	Benchmarking – Revisjon Øst IKS	KU tar Revisjon Øst IKS sin presentasjon til orientering		KU		x
	2021/6	Vurdering av RR uavhengighet	KU tar oppdragsansvarlig RR sin uavhengighet til orientering		KU		x
	2021/7	Kontrollutvalgets påseansvar for RR og FR	KU slutter seg til vurderingene som går fram av vedlegg «KU's påseansvar for RR og FR pr 31.12.20».		KU		x
	2021/8	Årsplan 2021	KU vedtar den foreslåtte planen, med endringer gjort i møtet, og sender saken til KS med forslag for vedtak: <ul style="list-style-type: none"> <li>KS tar KU's årsplan til orientering</li> </ul>	KS	KU		x
	2021/9	Eventuelt: Sekretær har mottatt invitasjon til deltakelse i eierskapskontroll med forvaltningsrevisjon i Abakus AS, fra Kontrollutvalg Fjell IKS	KU takker nei til invitasjon i deltakelse i eierskapskontroll med forvaltningsrevisjon i Abakus AS, fra Kontrollutvalg Fjell IKS		KU		x
	2021/10	Referatsaker	Referatsaker tas til orientering. KU ønsker å invitere ordfører til sitt neste møte 15. mars for å få en redegjørelse om økonomien i MHBR IKS, 4-årsplanen		KU		x
15.3.21	2021/11	Orientering	Kontrollutvalget tar administrasjonens redegjørelse til orientering		KU		x
	2021/12	Reglement-kontrollutvalget	Kontrollutvalget vedtar det vedlagte reglementet og oversender det til kom.styret med følgende forslag til vedtak: <ul style="list-style-type: none"> <li>Kom.styret vedtar det vedlagte reglementet for kontrollutvalget i Stor-Elvdal kommune</li> </ul>	KS	KU		x
	2021/13	KU Årsrapport og regnskap 2020	1. Kontrollutvalgets årsrapport for 2020 godkjennes. 2. Saken sendes til kom.styret med følgende forslag til vedtak: <ul style="list-style-type: none"> <li>Kom.styret tar KU's årsrapport for 2020 til orientering.</li> </ul>	KS	KU		x
	2021/14	Engasjementsbrev Stor-Elvdal kommune og Stor-Elvdal kom.skoger	KU tar engasjementsbrev for Stor-Elvdal kommune og Stor-Elvdal kom.skoger KF til orientering.		KU		x
	2021/15	Revisors uavhengighetserklæring FR	KU tar oppdragsansvarlig revisor sin egenvurdering av uavhengighet i revisjonsoppdraget for revisjonsåret 2021 til orientering.		KU		x



## KONTROLLUTVALGET I STOR-ELVDAL KOMMUNE

	2021/16	Eventuelt	Henvendelse fra innbygger, møtet ble lukket jf.kom.l. §11-5 off.l og fvl. § 13 første ledd nr. 1. Revisjon Øst IKS gjør en faktaundersøkelse.		KU		x
	2021/17	Referater og orienteringer	KU tar referatene og informasjonen til orientering.		KU		X
2.6.21	2021/18	Årsregnskap/årsberetning Stor-Elvdal kommuneskoger KF	<ul style="list-style-type: none"> <li>Kontrollutvalgets uttalelse til årsregnskap og årsberetning for Stor-Elvdal kommuneskoger KF for 2020, oversendes kommunestyret, med kopi til foretakets styre og formannskapet.</li> <li>Kontrollutvalget etterspør oppfølging av vedtak i Kommunestyret - 25.09.2019: Kommunestyret ber styreleder for KF Stor-Elvdal kommuneskoger gå i dialog med rådmann for å vurdere fremtidig organisering med fordeler og ulemper av KF Stor-Elvdal kommuneskoger opp mot andre organisasjonsformer.</li> </ul>	FM KS	KU		X
	2021/19	Årsavslutningsbrev Stor-Elvdal kommuneskoger KF	Kontrollutvalget tar saken årsavslutningsbrev fra Revisjon Øst IKS til orientering		KU		X
	2021/20	Årsregnskap/årsberetning Stor-Elvdal kommune	Kontrollutvalgets uttalelse til Stor-Elvdal kommunes årsregnskap og årsberetning for 2020, oversendes kommunestyret, med kopi til formannskapet.	FM KS	KU		X
	2021/21	Årsavslutningsbrev Stor-Elvdal kommune	Kontrollutvalget tar saken årsavslutningsbrev fra Revisjon Øst IKS til orientering og følger opp saken igjen i løpet av høsten 2021.		KU		X
	2021/22	Kontrollutvalgets reglement	Kontrollutvalget vedtar det vedlagte reglementet og oversender det til kommunestyret med følgende forslag til vedtak: <ul style="list-style-type: none"> <li>Kommunestyret godkjenner det vedlagte reglement for kontrollutvalget i Stor-Elvdal kommune</li> </ul>	KS	KU		X
	2021/23	Forvaltningsrevisjon – Kompetanse i Stor-Elvdal kommunes organisasjon	<ul style="list-style-type: none"> <li>Kommunestyret tar rapport «Kompetanse i Stor-Elvdal kommunes organisasjon» til etterretning.</li> <li>Kommunestyret ber rådmannen følge opp de anbefalingene som er gitt i rapporten.</li> </ul>	KS	KU		X
	2021/24	Referater, orienteringer og diskusjoner	Kontrollutvalget tar referatene og informasjonen til orientering.		KU		X
	2021/25	Referatsaker	Referatsaker tas til orientering.		KU		X
20.9.	2021/28	Orientering fra administrasjon	Kontrollutvalget tar redegjørelsen fra administrasjonen til orientering.		KU		X
	2021/29	Rapportering til KU FELK	Kontrollutvalget tar revisjonens rapportering til orientering		KU		X



## KONTROLLUTVALGET I STOR-ELVDAL KOMMUNE

	2021/30	Orientering om revisjonsstrategien 2021	<ul style="list-style-type: none"> <li>Møtet ble lukket under den del av saken som gjaldt presentasjon av vesentlighet, identifiserte risikofaktorer jf. offentlighetsloven § 24 og kommuneloven § 11-5 3. ledd.</li> <li>Kontrollutvalget tar orienteringen om revisjonsstrategien for revisjonsåret 2021 til orientering.</li> </ul>		KU		X
	2021/31	Statusrapport revisjon 1. halvår 2021	Kontrollutvalget tar statusrapport pr. 1. halvår 2021 til orientering.		KU		X
	2021/32	Oppdragsavtale med Revisjon Øst IKS 2022	Oppdragsavtale med Revisjon Øst IKS for 2022 godkjennes		KU		X
	2021/33	Budsjett kontroll og- revisjonsarbeidet 2022	<ul style="list-style-type: none"> <li>Vedlagt budsjett med en ramme på kr 946 000,- oversendes kommunestyret som kontrollutvalgets forslag til budsjett for kontroll og revisjonsarbeidet i Stor-Elvdal kommune 2022.</li> <li>Dette under forutsetning av representantskapets godkjenning av budsjett i Revisjon Øst IKS og Konsek Øst IKS.</li> <li>Forslaget følger formannskapets innstilling til kommunestyret vedrørende budsjettet for Stor-Elvdal kommune 2022.</li> </ul>	KS	KU		x
	2021/34	Eventuelt	<ul style="list-style-type: none"> <li>Kontrollutvalget diskuterte, sammen med Morten A. Birkelid, kritikk som ble fremlagt mot Revisjon Øst IKS og revisors arbeid i kommunestyret 17.6.21.</li> <li>Kontrollutvalget er uenig i det som rådmannen fremførte.</li> <li>Kontrollutvalget diskuterte kommunens faktureringsrutiner.</li> </ul>		KU		X
	2021/35	Referater, orienteringer og diskusjoner	Kontrollutvalget tar referater, orienteringer og diskusjoner til orientering		KU		X
	2021/36	Referatsaker	Referatsaker tas til orientering		KU		X
22.11.	2021/37	Godkjenning innkalling/saksliste	Innkalling/saksliste godkjennes		KU		X
	2021/38	Godkjenning av protokoll	Protokoll fra 20.9. godkjennes		KU		X
	2021/39	Orientering fra administrasjonen	Kontrollutvalget tar redegjørelsen fra rådmann til orientering		KU		X
	2021/40	NKRF Kontrollutvalgskonferanse Gardermoen	Egil Rønning, Kjell Øverby og Synnøve S. Hjermsstad deltar på kontrollutvalgskonferansen på Gardermoen 2. og 3. februar. Sekretær melder på.		KU		X
	2021/41	Plan for forenklet etterlevelseskontroll	Kontrollutvalget tar plan for etterlevelseskontroll, og revisjonens informasjon til orientering.		KU		X
	2021/42	Bestilling av prosjektplan for gjennomføring av forvaltningsrevisjon	Kontrollutvalget bestiller av Revisjon Øst IKS prosjektplan for gjennomføring av en forvaltningsrevisjon av prosjekt nr. 32 «Tiltak for å forhindre barnefattigdom». Prosjektplanen behandles på kontrollutvalgets neste møte 7. februar 2022.		KU		X
	2021/43	Kontrollutvalgets årsplan 2022	Kontrollutvalget vedtar den foreslåtte årsplanen, med endringer gjort i møtet, og tas opp til endelig behandling i neste møte.		KU		X



## KONTROLLUTVALGET I STOR-ELVDAL KOMMUNE

2021/44	Møtekalender 2022	Kontrollutvalget tar møtekalender for 2022 til orientering		KU		X
2021/45	Eventuelt	Leder i kontrollutvalget og sekretær formulerer et brev til rådmann, med kopi til ordfører, der kontrollutvalget forlanger at det blir lagt ut en link på hjemmesiden til kommunen, under politikk, til kontrollutvalgets møtedokumenter. Rådet for likestilling av Funksjonshemmede (RLF) ligger heller ikke inne på møtekalenderen på kommunens hjemmeside, eller på politikernettet. Dette har vært påpekt i en årrekke, kontrollutvalget finner det ikke akseptabelt. Dette er også et lovpålagt og politisk valgt utvalg som skal være oppført begge nevnte steder		KU		X
2021/46	Referater, orienteringer og diskusjoner	Kontrollutvalget tar referatene og informasjonen til orientering		KU		X
2021/47	Referatsaker	Referatsaker tas til orientering		KU		x

Forvaltningsrevisjoner/eierskapskontroller	Frist	Notater
Kompetanse i kommunens organisasjon	2021	Behandlet 2. juni 2021
Takket nei til invitasjon om deltakelse i eierskapskontroll i Abakus AS fra Kontrollutvalg Fjell IKS i møte 1.2.21.		
Bestilling av prosjektplan for gjennomføring av forvaltningsrevisjon «Tiltak for å forhindre barnefattigdom»		Bestilt i møte 22.11.22

	BUDSJETT	2022
Kontrollutvalget	Sum	75 000
Sekretariat	Ramme for virksomheten	188 000
Revisjonen	Ramme for virksomheten	682 500
<b>Sum</b>		<b>945 500</b>



KONTROLLUTVALGET I STOR-ELVDAL KOMMUNE



Arkivsak-dok. 21/00052-11  
Saksbehandler Gunvor Kristin Moe

Saksgang  
Stor-Elvdal kontrollutvalget 2019 - 2023

Møtedato  
21.03.2022

## **SAK SE-21/22 EVENTUELT**

### **Forslag til vedtak/innstilling:**

Saken blir lagt fram uten forslag til vedtak

### **Vedlegg:**

Ingen

### **Saksframstilling:**

Arkivsak-dok. 21/00060-19  
Saksbehandler Gunvor Kristin Moe

Saksgang  
Stor-Elvdal kontrollutvalget 2019 - 2023

Møtedato  
21.03.2022

## **SAK SE-22/22 REFERATER OG ORIENTERINGER**

### **Forslag til vedtak/innstilling:**

- Kontrollutvalget tar referatene og informasjonen til orientering
- Kontrollutvalget tar vedlagte tiltaksplan med oppfølgingsliste til orientering

### **Vedlegg:**

Tiltaksplan

### **Saksframstilling:**

Det er bestemt at kontrollutvalgsmedlemmene skal ha en gjensidig orientering fra de hovedutvalg de skal ha oppmerksomheten mot.

### ***Orienteringer/diskusjoner***

- Gjensidig orientering fra kontrollutvalgsmedlemmene (**hvert enkelt medlem forbereder en orientering til de øvrige**).
- Saker fra formannskapet og planutvalget: Kjell Øverby og Jan Erik H. Lingjerde
- Saker fra SKO: Gry Falck og Synnøve Solbakken Hjermsstad Kontrollutvalgets medlem i kommunestyre eventuelt kontrollutvalgets leder oppfordres til å orientere om sakene i møtet, spesielt kontrollutvalgets saker
- Eventuelle mediasaker
- Innspill fra kontrollutvalgsmedlemmene, tiltaksplanen og temaer



## KONTROLLUTVALGET I STOR-ELVDAL KOMMUNE

# Tiltaksplan og oppfølging av saker Stor-Elvdal kommune

Utgangspunktet for oppgaver knyttet til:

- regnskapsrevisjon er bl.a. relatert til § 3 i forskrift om kontrollutvalget og revisjon og koml. § 24-9.
- forvaltningsrevisjon er bl.a. relatert til koml. § 23-3, samt plan for forvaltningsrevisjon.
- eierskapskontroll er bl.a. relatert til koml. § 23-4, samt plan for eierskapskontroll.
- kontrollutvalgets påseansvar er bl.a. relatert til koml. § 23-2.
- budsjettbehandlingen er bl.a. bl.a. relatert til forskrift om kontrollutvalg og revisjon § 2. (Kontrollutvalget følger opp at kontrollutvalgets forslag følger med til kommunestyrets behandling av budsjettet (jf. reglement for kontrollutvalget § 4).)
- kontrollutvalgets rapportering er bl.a. relatert til koml. § 23-5.

Møte	Kontrollutvalgets saker 2022
Fortløpende rapportering	<ul style="list-style-type: none"> <li>• Samme økonomiske rapportering som formannskapet får.</li> <li>• Kontrollutvalgsmedlemmene skal ha tilgang til dokumenter fra alle politiske utvalg.</li> <li>• Kontrollutvalget har valgt å fordele følgende utvalg mellom seg (oppfølging):               <ul style="list-style-type: none"> <li>○ Saker fra formannskapet/planutvalg – Kjell Øverby og Jan Erik H. Lingjerde</li> <li>○ Saker fra SKO utvalget – Gry Falck og Synnøve Solbakken Hjermsstad</li> </ul> </li> <li>• Gry Falck er kommunestyrets representant i kontrollutvalget.</li> </ul>
I hvert møte eller når kontrollutvalget bestemmer det	<ul style="list-style-type: none"> <li>• Samtale med ordfører og kommunedirektør.</li> <li>• Orienteringer fra rådmannen:               <ul style="list-style-type: none"> <li>○ Økonomisk situasjon – inkludert byggeprosjekter.</li> <li>○ Anmeldelser og varsling (rutiner for varsling).</li> <li>○ Oppfølging av kommunestyrevedtak (hvert halvår)</li> <li>○ Sykefravær.</li> <li>○ Tilsynssaker.</li> </ul> </li> <li>• Informasjon fra enhetene/virksomhetene/tjenestene (<i>spesifisert under hvert enkelt møte</i>).</li> <li>• Sekretariatsleders oversikt over kontrollutvalgets saker med vedtak og oppfølgingen av disse.</li> <li>• Rapporter fra andre tilsynsorganer og kommunens svar/oppfølging</li> </ul>
Mandag 7.2.22	<ul style="list-style-type: none"> <li>• Godkjenning innkalling/sakliste</li> <li>• Godkjenning protokoll 22.11.21</li> <li>• Orientering – økonomi, sykefravær, oppfølging av KS vedtak, planlagte og gjennomførte statlige tilsyn</li> <li>• Prosjektplan forvaltningsrevisjon «Tiltak for å forhindre barnefattigdom»</li> <li>• Interimrapport 2021</li> <li>• Statusrapport revisjon for 2021, 2. halvår (31.12.21)</li> <li>• Informasjon om Revisjon Øst IKS sin interne kvalitetssikring (ISQC1) (benchmarking)</li> <li>• Kontrollutvalgets årsplan 2022 (tas opp til ny behandling fra forrige møte, med endringer)</li> <li>• Vurdering av oppdragsansvarlig RR (regnskapsrevisors) uavhengighet</li> <li>• Vurdering av oppdragsansvarlig FR (forvaltningsrevisors) uavhengighet</li> <li>• Vurdering av kontrollutvalgets påseansvar for regnskapsrevisjon og forvaltningsrevisjon for 2021, jf. NKRFs veiledere</li> <li>• Eventuelt</li> <li>• Referater og orienteringer</li> <li>• Referatsaker</li> </ul>

### Konsek Øst IKS

Kontrollutvalgssekretariat for kommunene Eidskog, Grue, Kongsvinger, Nord-Odal, Sør-Odal, Våler, Åsnes, Åmot, Engerdal, Trysil, Stor-Elvdal og Elverum



## Kontrollutvalget i Stor-Elvdal kommune

Møte	Kontrollutvalgets saker 2022
	<ul style="list-style-type: none"> <li>• Evaluering av møte</li> </ul>
Mandag 21.3.22	<ul style="list-style-type: none"> <li>• Godkjenning innkalling/sakliste</li> <li>• Godkjenning protokoll 7.2.22</li> <li>• Orientering – hvordan vil energikostnaden slå ut for kommunen?</li> <li>• Evaluering av møte 2021</li> <li>• Kontrollutvalgets årsrapport for 2021 behandles og oversendes deretter kommunestyret for orientering</li> <li>• Eventuelt</li> <li>• Referater og orienteringer</li> <li>• Referatsaker</li> </ul>
Mandag 31.5.22	<ul style="list-style-type: none"> <li>• Godkjenning innkalling/sakliste</li> <li>• Godkjenning protokoll 21.3.22</li> <li>• Orientering - Orientering fra rådmann om planlagte og gjennomførte statlige tilsyn</li> <li>• Kontrollutvalgets uttalelse til årsregnskapet for 2021 (+revisjonsberetning og årsavslutningsbrev for revisjonsåret 2021)</li> <li>• Kontrollutvalgets uttalelse til KF Stor-Elvdal kommuneskoger sitt regnskap 2021</li> <li>• Eventuelt</li> <li>• Referater og orienteringer</li> <li>• Referatsaker</li> </ul>
Mandag 12.9.22	<ul style="list-style-type: none"> <li>• Godkjenning innkalling/sakliste</li> <li>• Godkjenning protokoll 31.5.22</li> <li>• Orientering - hva har rådmannen gjort ifm. Anbefalinger i forvaltningsrevisjonsrapport «Kompetanse i Stor-Elvdal kommunes organisasjon»?</li> <li>• Rapportering til kontrollutvalget om "Forenklet etterlevelseskontroll med økonomiforvaltningen" (FELK)</li> <li>• Orientering om revisjonsstrategien for revisjonsåret 2022</li> <li>• Statusrapport oppdragsavtale 1. halvår 2022 (30.6.22)</li> <li>• Oppdragsavtale 2023 med Revisjon Øst IKS</li> <li>• Forslag til budsjett for kontroll- og revisjonsarbeidet for 2023</li> <li>• Eventuelt</li> <li>• Referater og orienteringer</li> <li>• Referatsaker</li> </ul>
Mandag 28.11.22	<ul style="list-style-type: none"> <li>• Godkjenning innkalling/sakliste</li> <li>• Godkjenning protokoll 12.9.22</li> <li>• Orientering (iflg. KU årsplan – oppfølging av KS saker fra rådmann ½ årig) <ul style="list-style-type: none"> <li>✓ Planlagte og gjennomførte statlige tilsyn</li> </ul> </li> <li>• Plan for forenklet etterlevelseskontroll</li> <li>• Kontrollutvalgets årsplan for 2023 vedtas og oversendes deretter til kommunestyret til orientering</li> <li>• Kontrollutvalgets møtekalender 2023</li> <li>• Eventuelt</li> <li>• Referater og orienteringer</li> <li>• Referatsaker</li> <li>• Evaluering av møte</li> </ul>

**KONTROLLUTVALGET I STOR-ELVDAL KOMMUNE**
**Oppfølgingsliste**

Møte	Saknr.	Sak	Vedtak	Sendes/ behandles	Behandlet	Oppfølging	Ferdig
7.2.22	1/22	Godkjenning av innkalling/sakliste	Innkalling og sakliste godkjennes		KU		X
	2/22	Godkjenning av protokoll fra 22.11.	Protokollen fra 22.11. godkjennes		KU		X
	3/22	Orientering fra rådmann og ordfører	Kontrollutvalget tar rådmannens, økonomisjefens og ordførerens redegjørelse til orientering		KU		X
	4/22	Prosjektplan Barnefattigdom i Stor-Elvdal	Kontrollutvalget vil på bakgrunn av vedlagte prosjektplan bestille gjennomføring av en forvaltningsrevisjon innenfor området «Tiltak for å forhindre barnefattigdom». Prosjektet gjennomføres innenfor en ramme på 300 timer og er ferdig til behandling våren 2023.		KU		X
	5/22	Interimrapport, regnskapsrevisjon, 2021	Kontrollutvalget tar revisjonens rapportering til orientering		KU		X
	6/22	Statusrapport revisjon 2. halvår 2021	Kontrollutvalget tar statusrapport pr. 2. halvår til orientering		KU		X
	7/22	Benchmarking – Revisjon Øst IKS	Kontrollutvalget tar revisjonens presentasjon til orientering		KU		X
	8/22	Kontrollutvalgets årsplan – 2022	Kontrollutvalget vedtar den foreslåtte årsplanen og sender den til kommunestyret for orientering		KU		X
	9/22	Vurdering av oppdragsansvarlig regnskapsrevisor sin uavhengighet	Kontrollutvalget tar oppdragsansvarlig revisor egenvurdering av uavhengighet i revisjonsoppdraget for revisjonsåret 2022 til orientering		KU		X
	10/22	Vurdering av oppdragsansvarlig forvaltningsrevisor sin uavhengighet	Kontrollutvalget tar oppdragsansvarlig revisor egenvurdering av uavhengighet i revisjonsoppdraget for revisjonsåret 2022 til orientering		KU		X
	11/22	Vurdering av KU's påseansvar for regnskaps- og forvaltningsrevisjon 2021	Kontrollutvalget slutter seg til vurderingene som går fram av vedlegg «Kontrollutvalgets påseansvar for regnskapsrevisjon og forvaltningsrevisjon pr. 31.12.2021»		KU		X
	12/22	Eventuelt	Kontrollutvalget sender en kort informasjon web ansvarlig i kommunen om at kontrollutvalget nå har bestilt en forvaltningsrevisjon innenfor «Tiltak for å forhindre barnefattigdom» i Stor-Elvdal kommune. Formålet med forvaltningsrevisjonen er å undersøke hvordan kommunen arbeider med å forebygge og bekjempe barnefattigdom. Forvaltningsrevisjonen ferdigstilles våren 2023. Kontrollutvalgets medlemmer har ved flere anledninger opplevd å måtte forlate utvalgsmøter når det har kommet saker som gjør at møtet lukkes for offentligheten. I henhold til kommuneloven § 23-2 har kontrollutvalget rett til å være til stede i lukkede møter i folkevalgte organer i kommunen		KU	Det er sendt mail til web-ansvarlig 21.2. ikke mottatt svar	X

**Konsek Øst IKS**

Kontrollutvalgssekretariat for kommunene Eidskog, Grue, Kongsvinger, Nord-Odal, Sør-Odal, Våler, Åsnes, Åmot, Engerdal, Trysil, Stor-Elvdal og Elverum



**Kontrollutvalget i Stor-Elvdal kommune**

---

<b>Forvaltningsrevisjoner/eierskapskontroller</b>	<b>Frist</b>	<b>Notater</b>
Kompetanse i kommunens organisasjon	2021	Behandlet 2. juni 2021 – følge opp anbefalinger i 2022
Behandler prosjektplan «Tiltak for å forhindre barnefattigdom» i møte 7.2.22		

Arkivsak-dok. 21/00060-20  
Saksbehandler Gunvor Kristin Moe

Saksgang  
Stor-Elvdal kontrollutvalget 2019 - 2023

Møtedato  
21.03.2022

## **SAK SE-23/22 REFERATSAKER**

### **Forslag til vedtak/innstilling:**

Referatsaker tas til orientering

### **Vedlegg:**

1. MHBR IKS – innkalling representantskapsmøte 15.11.21
2. MHBR IKS – representantskapsprotokoll 15.11.21
3. MHBR IKS – Innkalling styremøte 6.12.21
4. MHBR IKS – protokoll fra styremøte 6.12.21
5. MHBR IKS – virksomhetsplan 2022
6. MHBR IKS – innkalling styremøte 14.3.22

### **Saksframstilling:**

1. MHBR IKS – innkalling representantskapsmøte 15.11.21
2. MHBR IKS – representantskapsprotokoll 15.11.21
3. MHBR IKS – Innkalling styremøte 6.12.21
4. MHBR IKS – protokoll fra styremøte 6.12.21
5. MHBR IKS – virksomhetsplan 2022
6. MHBR IKS – innkalling styremøte 14.3.22





**MIDT-HEDMARK BRANN- OG REDNINGSVESEN IKS**

Kirkevegen 75, 2413 Elverum  
Telefon: 62 43 32 30  
Faks: 62 41 12 34  
Bank: 1822 42 07197  
Org.nr.: 988 353 299  
E-post: [post@mhbr.no](mailto:post@mhbr.no)

Til representantskapets medlemmer og varamedlemmer

**Administrasjon**

Vår dato: 18.10.2021  
Vår referanse: 2020000041-12  
Arkiv: 20/41/  
Deres dato:  
Deres referanse:  
Vår saksbehandler: Eldri Svisdal

**Representantskapsmøte 15. november 2021 kl. 10:00**

Vedlagt ligger sakspapirene til representantskapsmøte mandag den 15. november 2021 kl. 10:00 på Tavernaen i Alvdal.

Eventuelle forfall meldes til Lena Lundby på tlf. 974 19 786 eller mail: [lena.lundby@mhbr.no](mailto:lena.lundby@mhbr.no)  
Varamedlemmer blir innkalt ved forfall.

Med hilsen

Eldri Svisdal  
Representantskapets  
ordfører



# MØTEINNKALLING

**Utvalg:** Representantskapsmøte  
**Møtested:** Taverna, Alvdal  
**Møtedato:** Mandag 15. november 2021 kl. 10:00

## SAKSLISTE

Saksnummer Innhold

---

Saksliste:

- |              |  |
|--------------|--|
| <b>15/21</b> | <b>Åpning og godkjenning av innkalling</b>                       |
| <b>16/21</b> | <b>Valg av 2 representanter til å underskrive protokollen</b>    |
| <b>17/21</b> | <b>Økonomi og investeringsplan 2022-2025</b>                     |
| <b>18/21</b> | <b>Driftsramme 2022</b>  |
| <b>19/21</b> | <b>Gebyrregulativ 2022</b>                                       |
| <b>20/21</b> | <b>Brannsjefens prioriteringer for 2022</b>                      |
| <b>21/21</b> | <b>Opprettelse av særskilt klagenemd</b>                         |
| <b>22/21</b> | <b>Prosess Åsnes medeierskap – status og valg av styremedlem</b> |
| <b>23/21</b> | <b>Orientering fra virksomheten</b>                              |

**Representantskapsmøte**
**Møtedato**
**15.11.21**
**OPPROP**
**Medlemmer:**

Alvdal	Mona Murud
Alvdal	Johnny Hagen
Elverum	Eldri Svisdal, ordfører
Elverum	Dag Martin Bakken
Elverum	Ida Kristin Teien
Engerdal	Snorre Lillebo
Engerdal	Linda Nathalie Foss
Folldal	Kristin Langtjernet
Folldal	Øyvind Øien
Rendalen	Linda Døsen
Rendalen	Jørn Heiberg
Stor-Elvdal	Even Moen
Stor-Elvdal	Ketil Øien
Tolga	Einar Hilmarsen
Tolga	Ann Kristin L. Sandvik
Trysil	Erik Sletten
Trysil	Liz Bjørseth
Tynset	Merete M. Moen
Tynset	Nils P. Hagen
Våler	May-Liss Sæterdalen
Våler	Hans Robert Morønning

**Vara:**

Alvdal	Leif Langodden
Alvdal	Tirill Langleite
Elverum	Bente Irene Aaland
Elverum	Frank Ophus
Elverum	Vigdis Osbak
Engerdal	Per Olav Opgård
Engerdal	Jon Inge Tollefsen
Folldal	Egil Eide
Folldal	Marina Pettersen
Rendalen	Henning Dalbakk
Rendalen	Hanne Didriksen
Stor-Elvdal	Ingeborg Mellgren Mathiesen
Stor-Elvdal	Øyvind Lien
Tolga	Ingeborg Kirkbakk
Tolga	Åsmund Nymoen
Trysil	Stine Akre
Trysil	Even Eriksen
Tynset	Britt Sæter Grue
Tynset	Bjørn Reidar Nordmoen
Våler	Elin Østeberg
Våler	Kjell Ivar Berget



**Representantskapsmøte**

**Møtedato**

**15.11.21**

---

**SAK 15/21**

**GODKJENNING AV MØTEINNKALLING OG SAKLISTE**

**Forslag til vedtak:**

**Innkalling og sakliste av 18. oktober 2021 ble godkjent, og ordføreren erklærte møtet for lovlig satt.**

Saksopplysninger:



**Representantskapsmøte**

**Møtedato**

**15.11.21**

**SAK 16/21**

**VALG AV TO REPRESENTANTER TIL Å UNDERTEGNE PROTOKOLLEN**

**Forslag til vedtak:**

.....

.....

**Saksopplysninger:**

Det velges to representanter til å undertegne protokollen sammen med ordfører.



Representantskapsmøte

Møtedato

15.11.21

SAK 17/21

**ØKONOMI OG INVESTERINGSPLAN 2022-2025****Styrets forslag til vedtak:**

**Representantskapet vedtar forslaget til investerings- og økonomiplan 2022-2025 for Midt-Hedmark brann- og redningsvesen IKS.**

**Saksopplysninger:**

**Økonomiplanen** bygger på budsjettet for 2022. På inntektsiden foreligger det en økning som følge av økt tilskudd fra eierne jf. tidligere vedtak i styremøte 18.05.2020 og i representantskapsmøte 09.06.2020.

Økningen er i henhold til planen om å komme i balanse etter flere års planlagt bruk av egenkapital. Det er lagt inn ekstra tilskudd i 2022 for å kompensere for økte kostnader til 110 og lokal særavtale på lønn til deltidsansatte uten vaktordning. Tilskuddet i årene fremover blir gjenstand for en prosess med tanke på utviklingen av selskapet. Det er noe reduksjon i variabel inntekt, mens ABA-inntektene øker. Gebyr for feiing og tilsyn øker med pris- og lønnsvekst.

Det er lagt inn økte inntekter fra og med 2022 med tanke på at Åsnes blir ny medeier i MHBR IKS. Det er lagt inn i form av tilskudd fra eiere og gebyr for feiing og tilsyn.

På kostnadssiden foreligger det en betydelig økning i brukerbetalingen til 110-Innlandet i 2022. Økningen reduseres noe fra og med 2023. Særavtalen som regulerer vakttillegg for deltidsansatte på beredskap medfører økte lønnsutgifter. Det blir økte avskrivninger fra og med 2022 når ny lift er på plass. Det foreligger også en økning i ulike kostnader med tanke på at Åsnes innlemmes i 2022. Økning av kostnader utover Åsnes er marginal.

Fra og med 2023 er det lagt inn 3% i pris- og lønnsvekst.

Låneforpliktelser er lagt inn med opptak av lån jf. investeringsplan, og det er beregnet avdrag og renter.

**Investeringsplanen** viser alle investeringer som skal aktiveres i balansen. Det betyr at de bokføres som en eiendel og avskrives over antatt levetid.

**Beredskap:** Høydeberedskap Elverum (lift) anskaffes i 2021/2022. Ny mannskapsbil i 2023 og tankbiler må skiftes ut. Andre investeringer er røykdykkerbil, kjipp bil, vakt bil/ledelse, bytte av ATV og transporthengere, båt, skogbrannutstyr, frigjøringsverktøy, kompressorer, røykvifter, løfteputer og trykktester.

**Feiing:** Det foretas utkjøp av leasing bil.

**Særskilte forhold økonomiplan:**

Det er to forhold som gjør at MHBR IKS ber om en særskilt økning i vår ramme, og som vil påvirke innbetalinger fra våre eierkommuner ut over den planlagte økningen som er avtalt.

For det første gjelder det en ekstraordinær økning for 110 i 2023. For det andre er det fremforhandlet en nasjonal Særavtale som påfører ekstra kostnader for deltidsansatte uten vaktordning. Saken blir ytterligere belyst under.



### Alarmsentralen 110 Innlandet – brukerbetaling:

Det er gjennomført en oppgradering nasjonalt av et nytt oppdragshåndteringsverktøy for 110-sentralene. I forbindelse med prosjektet er det opprettet et nytt IKS, Nasjonalt Kommunesamarbeid 110-sentralene (NKS 110 IKS). Hensikten er å drifte de teknologiske løsningene for alle 110-sentralene i landet. Investeringene i nytt verktøy vil påvirke brukerbetalingene til eierkommunene både i 2021 og 2022. For 2021 vil MHBR IKS dekke utgiftene gjennom selskapet, men ber om en ekstra-bevilgning når det gjelder 2022.

Tabellen under viser hva dette utgjør for den enkelte kommune:

Kommune	Innbyggertall	Ekstrakostnad kr 10,50
Elverum		223 566,-
Åsnes		75 884,-
Tynset		58 139,-
Trysil		69 090,-
Alvdal		25 253,-
Rendalen		18 281,-
Stor-Elvdal		24 969,-
Folldal		15 939,-
Engerdal		13 125,-
Tolga		16 412,-
Våler		37 664,-

Oversikten under viser hva de totale ekstrakostnadene utgjør for henholdsvis 2021 og 2022.

<b>2021</b>	Budsjettert kr 65,50 pr. innbygger ( x 47 851)	Sum = kr 3 134 241,-
	Faktisk kostnad kr 80,19 pr. innbygger (x47 851)	Sum = kr 3 837 172,-
	<b>Differanse</b>	<b>kr 702 931,-</b>

Merkostnaden over dekker MHBR IKS uten å be om ekstra bevilgning.

<b>2022</b>	Budsjettert kr 65,50 pr. innbygger ( x 55 078)	Sum = kr 3 607 609,-
	Faktisk kostnad kr 76,- pr. innbygger ( x 55 078)	Sum = kr 4 185 928,-
	<b>Differanse</b>	<b>kr 578 319,-</b>

Under vises forklaring på hvilke utgifter som er årsaken til den økte kostnaden.

Hva	Kostnad (Innlandet 110)	
Investering oppdragshåndteringsverktøy *)	4 795 000,-	Nytt ohv 2021
Teknisk installasjon ohv *)	1 500 000,- (anslått)	Nytt ohv 2021
Egenkapital NKS 110 IKS **)	105 000,-	Opprettelse av IKS
Oppgradering ICCS ***)	1 047 000,-	Utført april 2021
Merforbruk drift 2020	219 907,20	2020
<b>Totalt</b>	<b>Ca. 7 666 907,-</b>	



### Kompensasjon for deltidsansatte uten vaktordning:

Ny nasjonal Særavtale for brann og redning i 2021 (SFS 2404) ble fremforhandlet i vårens lønnsoppgjør. Forhandlingene medførte et nytt punkt, som ikke har eksistert tidligere.

Særavtalen gjelder for perioden 01.01.2021 – 31.12.2022.

«3.3 Deltidspersonell i beredskap uten vaktordning.

*Deltidspersonell i beredskap uten vaktordning gis en fast årlig godtgjøring, som fastsettes i lokal særavtale.»*

Det er ikke gjennomført forhandlinger med de tillitsvalgte i MHBR IKS ennå, men de er berammet høsten 2021, med sluttforhandlinger i desember 2021. Det vil si at selskapet ikke kjenner til hvilken sats eller vilkår som blir fastsatt. En undersøkelse gjort blant flere brann- og redningsvesen i landet viser ulik tilnærming, og tidsestimater for det nye punktet i særavtalen.

MHBR IKS har arbeidet med å samle alle lokale særavtaler i ett dokument i 2021, og den forventes å ligge klar ved årsskiftet 21/22. Det er planlagt at nytt punkt skal innlemmes i denne.

MHBR IKS har gjennom sine forundersøkelser og innledende vurderinger anslått at en slik kompensasjon vil kunne ligge mellom 9 000,- og 12 000,- pr. år pr. ansatt.

På bakgrunn av situasjonen over er det krevende å være eksakt med hensyn til hvor høy den endelige satsen vil være for MHBR IKS. Det som derimot er klart er at dette punktet gjelder svært mange av våre ansatte på deltidsstasjonene (83 ansatte).

Kommuner som i dag dekker vaktordninger gjennom sin brannordning og derigjennom sitt eiertilskudd blir ikke berammet av det nye punktet. Det vil derfor være ulikt hvordan den nye kompensasjonen vil slå ut for den enkelte eierkommune.

MHBR IKS har satt opp en oversikt over hvordan en slik kompensasjonsordning vil kunne slå ut for våre eierkommuner. Her har vi benyttet det vi mener er maksimum nivå for kompensasjonen.

Kommune	Antall ansatte uten vakt	Eksisterende lokal særavtale – kompensasjon(MHBR)	Ny særavtale kr 12 000,- pr. år pr. ansatt
Elverum			
Åsnes			
Tynset	5		60 000,-
Trysil			
Alvdal	12		144 000,-
Rendalen	12		144 000,-
Stor-Elvdal	12		144 000,-
Folldal	16	36 000,-	156 000,-
Engerdal	13	117 000,-	39 000,-
Tolga	10		120 000,-
Våler	8		96 000,-
<b>Antall/kostnad</b>	<b>83</b>	<b>153 000,-</b>	<b>903 000,-</b>

Personellet som i dag går i en vaktordning med kompensasjon vil ikke berøres av det nye punktet i særavtalen. Det gjelder kommunene Elverum, Åsnes, Tynset og Trysil. Når det gjelder kommunene Alvdal, Rendalen, Stor-Elvdal er det i dag kun utrykningsleder som går i vaktordning (4 ansatte på rullerende vakt). I Våler er det 2 på vakt, utrykningsleder og sjåfør (totalt 8 på rullerende vakt).





I Folldal er det ikke vaktordning, men det er fremforhandlet en allerede lokal kompensasjon for de 4 utrykningslederne på kr 9 000,- pr. år.

I Engerdal er det ingen vaktordning, men det er fremforhandlet en allerede lokal kompensasjon på kr 9 000,- pr. deltidsansatt, først og fremst med hensyn til rekruttering.

Utgiftene til de ulike ordningene (vakt/kompensasjoner) er bakt inn i de respektive kommuners eiertilskudd.

MHBR IKS anbefaler at den økte merkostnaden som følge av kompensasjonsordningen dekkes ved økt tilskudd fra de eierkommuner som ordningen vil omfatte.

De enkelte summene fremgår av tabell over, med en total sum på ca. kr 843 000,-.

Som beskrevet over er forhandlingene IKKE gjennomført, slik at det er noe usikkerhet ved endelig nivå for kompensasjonen. Beregnet sum er derfor basert på det vi anser som en maksimumsgrense.

#### Oppsummert særskilte forhold:

Tabellen under viser fordeling på den enkelte kommune de tillegg som MHBR IKS har beskrevet over. Det er verdt å merke seg at saken med 110 brukerbetaling er en engangs ekstrakostnad som gjelder for 2022. Kompensasjon for deltid vil bli en fast økning i årene fremover. Tillegget vil mest sannsynlig bli gjenstand for indeksregulering i årene som kommer.

Økningen i tilskudd for eierkommunene i henhold til tabell under er bakt inn i økonomi- og investeringsplanen 2022-2025 som legges frem for styret.

Kommune	110-kostnader		Ny kompensasjonsordning deltid			Totalt pr kommune
	Innbyggertall	Ekstra 110 kr 10,50	Antall ansatte uten vaktordning	Eksisterende lokal særavtale MHBR - kompensasjon	Ny Særavtale 12 000,- pr. år pr. ansatt	
Elverum	21 292	223 566	0		0	223 566
Åsnes	7 227	75 884	0		0	75 884
Tynset	5 537	58 139	5		60 000	118 139
Trysil	6 580	69 090	0		0	69 090
Alvdal	2 405	25 253	12		144 000	169 253
Rendalen	1 741	18 281	12		144 000	162 281
Stor-Elvdal	2 378	24 969	12		144 000	168 969
Folldal	1 518	15 939	16	36 000,-	156 000	171 939
Engerdal	1 250	13 125	13	117 000,-	39 000	52 125
Tolga	1 563	16 412	10		120 000	136 412
Våler	3 587	37 664	8		96 000	133 664
	55 078	578 322			903 000	
		<b>Ekstra i 2022</b>			<b>Fast tillegg pr år</b>	

Vedlegg: Foreløpig budsjett 2022  
Økonomi- og investeringsplan 2022-2025



<b>MIDT-HEDMARK BRANN- OG REDNINGSVESEN IKS BUDSJETT 2022</b>			
<b>TEKST</b>	<b>2020</b>	<b>2021</b>	<b>2022</b>
GEBYR FOR FEIING OG TILSYN	-13 577 000	-13 946 000	-17 219 000
ANDRE SALGSINNTEKTER AVG.PL.	-5 412 000	-5 487 000	-5 613 000
SALGSINNTEKTER AVG.FRITT	-990 000	-530 000	-490 000
BRUK AV FOND (FEIING)	483 000	619 000	560 400
<b>SUM SALGSINNTEKT</b>	<b>-19 496 000</b>	<b>-19 344 000</b>	<b>-22 761 600</b>
TILSKUDD FRA EIERE	-43 030 500	-46 683 200	-59 231 800
ANNEN DRIFTSRELATERT INNTEKT	-550 000	-550 000	-330 000
<b>SUM ANNEN DRIFTSINNTEKT</b>	<b>-43 580 500</b>	<b>-47 233 200</b>	<b>-59 561 800</b>
<b>SUM DRIFTSINNTEKTER</b>	<b>-63 076 500</b>	<b>-66 577 200</b>	<b>-82 323 400</b>
VAREKOSTNADER	5 445 000	5 510 000	6 300 200
LØNSKOSTNAD	51 791 800	52 930 300	61 565 500
AVSKRIVNING	2 049 000	2 148 000	2 737 000
ANNEN DRIFTSKOSTNAD	12 025 700	11 914 100	13 338 200
<b>SUM DRIFTSKOSTNADER</b>	<b>71 311 500</b>	<b>72 502 400</b>	<b>83 940 900</b>
<b>DRIFTSRESULTAT</b>	<b>8 235 000</b>	<b>5 925 200</b>	<b>1 617 500</b>
RENTEINNTEKT	-700 000	-700 000	-500 000
ANNEN FINANSINNTEKT	0	0	0
<b>SUM FINANSINNTEKT</b>	<b>-700 000</b>	<b>-700 000</b>	<b>-500 000</b>
RENTEKOSTNAD	120 300	61 000	234 600
ANNEN FINANSKOSTNAD	0	0	0
<b>SUM FINANSKOSTNAD</b>	<b>120 300</b>	<b>61 000</b>	<b>234 600</b>
<b>RESULTAT AV FINANSPOSTER</b>	<b>-579 700</b>	<b>-639 000</b>	<b>-265 400</b>
<b>ÅRSRESULTAT</b>	<b>7 655 300</b>	<b>5 286 200</b>	<b>1 352 100</b>



**MIDT-HEDMARK BRANN- OG REDNINGSVESEN IKS**  
**ØKONOMIPLAN 2022 - 2025**

<b>BUDSJETT</b>	<b>2022</b>	<b>2023</b>	<b>2024</b>	<b>2025</b>
TILSKUDD FRA EIERE	-59 231 800	-61 402 700	-63 244 800	-65 142 100
GEBYR FOR FEIING OG TILSYN	-17 219 000	-17 735 600	-18 267 700	-18 815 700
SALG AV TJENESTER	-6 103 000	-6 286 100	-6 474 700	-6 668 900
ØVRIGE INNTEKTER	-330 000	-339 900	-350 100	-360 600
BRUK AV FOND	560 400	577 200	594 500	612 300
<b>SUM DRIFTSINTEKTER</b>	<b>-82 323 400</b>	<b>-85 187 100</b>	<b>-87 742 800</b>	<b>-90 375 000</b>
VAREKOSTNADER	6 300 200	5 917 200	6 094 700	6 277 500
LØNNKOSTNADER	61 565 500	63 412 500	65 314 900	67 274 300
AVSKRIVNINGER	2 737 000	3 269 100	3 592 200	3 700 000
ANDRE DRIFTSKOSTNADER	13 338 200	13 738 300	14 150 400	14 574 900
<b>SUM DRIFTSKOSTNADER</b>	<b>83 940 900</b>	<b>86 337 100</b>	<b>89 152 200</b>	<b>91 826 700</b>
<b>DRIFTSRESULTAT</b>	<b>1 617 500</b>	<b>1 150 000</b>	<b>1 409 400</b>	<b>1 451 700</b>
RENTEINTEKTER	-500 000	-500 000	-500 000	-500 000
RENTEKOSTNADER	234 600	309 200	289 300	369 400
<b>NETTO FINANSPOSTER</b>	<b>-265 400</b>	<b>-190 800</b>	<b>-210 700</b>	<b>-130 600</b>
<b>ÅRSRESULTAT</b>	<b>1 352 100</b>	<b>959 200</b>	<b>1 198 700</b>	<b>1 321 100</b>

<b>LÅNEFORPLIKTELSER</b>	<b>2022</b>	<b>2023</b>	<b>2024</b>	<b>2025</b>
AVDRAG	770 000	995 000	995 000	1 245 000
SALDO PR 31.12.	10 960 000	14 465 000	13 470 000	17 225 000



MIDT-HEDMARK BRANN- OG REDNINGSVESEN IKS									
INVESTERINGSPLAN 2022 - 2025									
INVESTERINGER	2022		2023		2024		2025		SUM TOT
	Finansiering		Finansiering		Finansiering		Finansiering		
	Disp. midl	Lån	Disp. midl	Lån	Disp. midl	Lån	Disp. midl	Lån	
Lift		9 000 000							9 000 000
Mannskapsbil				4 500 000				5 000 000	9 500 000
Tankbil	900 000				1 000 000				1 900 000
Rødykkerbil			800 000						800 000
Kjøppbil					500 000				500 000
Vaktbil/adm. bil ledelse	500 000								500 000
Utkjøp leasingbil - feiing	239 000								239 000
ATV	100 000		100 000				100 000		300 000
Transporthenger for ATV	60 000		60 000		60 000				180 000
Båt med henger	250 000								250 000
Skogbrannhenger	90 000		90 000		90 000		90 000		360 000
Skogbrannpumper	150 000		250 000		150 000		150 000		700 000
Frigjøringsverktøy	200 000		200 000		200 000		200 000		800 000
Kompressor					100 000				100 000
Røykvifte					60 000				60 000
Løfteputer			40 000						40 000
Trykktester for pusteluftutstyr	50 000								50 000
<b>Sum</b>	<b>2 539 000</b>	<b>9 000 000</b>	<b>1 540 000</b>	<b>4 500 000</b>	<b>2 160 000</b>	<b>0</b>	<b>540 000</b>	<b>5 000 000</b>	<b>25 279 000</b>
<b>SUM DISP. MIDLER</b>	<b>2 539 000</b>		<b>1 540 000</b>		<b>2 160 000</b>		<b>540 000</b>		<b>6 779 000</b>
<b>SUM LÅN</b>		<b>9 000 000</b>		<b>4 500 000</b>		<b>0</b>	<b>5 000 000</b>		<b>18 500 000</b>





Representantskapsmøte

Møtedato

15.11.21

SAK 18/21  
DRIFTSRAMME 2022

Styrets forslag til vedtak:  
Representantskapet vedtar forslaget til driftsramme for 2022

Saksopplysninger:

Det er for 2022 en rammeøkning jf. vedtak i styremøte fra 18.05.2020 sak 10/20 og i representantskapsmøte 09.06.2020 sak 12/20. Åsnes kommune innlemmes fra og med 2022.

Det er gjort et tillegg for merkostnader som følge av 110 innlandet og særavtale vakttillegg for deltidsansatte uten vaktordning.

Det er gjort en vurdering sammen med revisor angående egenkapital-nivå. Forsvarlig egenkapital må sees opp mot langsiktig drift, risiko, investeringsbehov og likviditeten i selskapet. Egenkapitalprosenten bør ikke komme under 25%. Likviditetsgraden bør ikke komme under verdien 2.

Både en egenkapital prosent på 25 og en likviditetsgrad på 2 er minimumskrav. Det vil si at jo nærmere vi er minimumskravene, jo mindre spillerom har vi til uforutsette utgifter og investeringer.

MIDT-HEDMARK BRANN- OG REDNINGSVESEN IKS								
RAMME 2022								
Kommuner	Ramme 2019	Ramme 2020	Ramme 2021	Ramme 2022	Ramme 2022 110	Ramme 2022 Særavtale	Ramme 2022 Totalt	Fordelings- nøkkel
Våler	3 689 458	3 689 458	4 020 970	4 416 722	37 664	96 000	4 550 386	7,64 %
Engerdal	1 778 842	1 778 842	1 915 750	2 104 302	13 125	39 000	2 156 427	3,64 %
Trysil	5 422 018	5 422 018	5 889 353	6 468 995	69 090	0	6 538 085	11,19 %
Elverum	16 109 733	16 109 733	17 483 852	19 204 648	223 566	0	19 428 214	33,22 %
Stor-Elvdal	2 638 088	2 638 088	2 847 310	3 127 548	24 969	144 000	3 296 517	5,41 %
Alvdal	2 398 057	2 398 057	2 615 736	2 873 182	25 253	144 000	3 042 435	4,97 %
Rendalen	2 604 319	2 604 319	2 799 943	3 075 519	18 281	144 000	3 237 800	5,32 %
Folldal	1 695 350	1 695 350	1 868 383	2 052 273	15 939	156 000	2 224 212	3,55 %
Tynset	5 300 762	5 300 762	5 747 251	6 312 907	58 139	60 000	6 431 046	10,92 %
Tolga	1 393 918	1 393 918	1 494 706	1 641 818	16 412	120 000	1 778 230	2,84 %
Åsnes				6 532 586	75 884	0	6 608 470	11,30 %
Sum	43 030 545	43 030 545	46 683 254	57 810 500	578 322	903 000	59 291 822	100,00 %

Vedlegg: Ingen



Representantskapsmøte

Møtedato

15.11.21

**SAK 19/21**

**GEBYRREGULATIV 2022**

**Styrets forslag til vedtak:**

**Representantskapet vedtar forslaget til gebyrregulativ 2022 for Midt-Hedmark brann- og redningsvesen IKS.**

Saksopplysninger:

En pris- og lønnsvekst er lagt til grunn for økningen av gebyrene på 3,0 %. Feie-/tilsynsgebyret er justert opp tilsvarende prosent slik at vi skal få et resultat som skal gå i null, som selvkostområdet er lagt opp til. Vi har slått sammen tilsyn og feiing på fritidseiendommer til et og samme gebyr fra 2022.

Vedlegg: Gebyrregulativ 2022 og gebyr for abonnement på alarmer for 2022

## Saknr. 19/21

	2021	2022
Med virkning fra 01.01.22 fastsettes følgende betalingsregulativ i Midt-Hedmark brann- og redningsvesen IKS. Samtlige satser er ekskl. merverdiavgift.		
<b>A. Leie av bil og mannskap</b>		
Leie av utrykningskjøretøy pr. time (iht. KS satser)	kr 616,-	kr 616,-
Mannskap pr. time pr. stk. (iht. KS satser)	kr 899,-	kr 899,-
<b>B. Unødvige brannalarmer utover 1, grunnet manglende vedlikehold/uaktsomhet</b>	kr 7580,-	kr 7810,-
Unødvige brannalarmer utover 3, grunnet manglende vedlikehold/uaktsomhet	kr 777,-	kr 800,-
<b>C. Kursavgift for kurs arrangert av brann- og feiervesenet fastsettes i forhold til det enkelte kurs</b> <i>Fritatt for merverdiavgift</i>		
<b>D. Gebyr for behandling av søknad om fyrverkeri og tilsyn av utsalgssted</b>	kr 3510,-	kr 3615,-
<i>Fritatt for merverdiavgift</i>		

**Feie- og tilsynsgebyr**

Med virkning fra 01.01.22 fastsettes følgende betalingsregulativ for feiing og tilsyn i Midt-Hedmark brann- og redningsvesen IKS. Samtlige satser er ekskl. merverdiavgift.

Midt-Hedmark brann- og redningsvesen IKS (MHBR) innkrever feie- og tilsynsgebyrer på vegne av kommunen, og representerer ved innfordring av kravene ..... kommune hva gjelder bruk av legalpant i eiendommer.

1. For vanlige røykpiper i bolig- og forretningsbygg inntil 3 etasjer, ekskl. kjeller og uinnredet loft pr. pipe (røykløp) pr. år Det foretas ikke feiing av piper (røykløp) dersom ildsted ikke er tilkoblet, eller i særskilte tilfeller, ildstedet (ene) er plombert av feiervesenet. <b>NB! I disse tilfellene kan det søkes fritak for feie-/tilsynsgebyr.</b>	kr 504,-	kr 520,-
2. For bygninger med flere etasjer enn nevnt under punkt 1 betales et tillegg pr. etasje pr. år på	kr 86,-	kr 89,-
3. For større røykpiper betales for medgått tid etter sats pr. time på (iht. KS satser)	kr 899,-	kr 899,-
4. Mannskap pr. time, fyrkjele feiing (iht. KS satser)	kr 899,-	kr 899,-
5. Gebyr for ferdigbefaring/trykkprøving/videofilming/fresing av skorstein og fjerning av kaieir (iht. KS satser)	kr 899,-	kr 899,-
6a. Tilsyn/kontroll/feiing fritidsbolig, faktureres etterskuddsvis etter varsling (ny fra 2018). Feiing inkludert i gebyret fra 2022. NB! Gjelder pr. eiendom på samme adresse inntil 1 time.	kr 1200,-	kr 1450,-
6b. Tilsyn/kontroll som går over 1 time faktureres pr. time	kr 600,-	kr 600,-
6c. Dersom feier ved 2. gang varsel møter «stengt dør», ikke klargjort faktureres det tilleggsgebyr for admin.kostnader	kr 600,-	kr 600,-

**Saknr. 19/21**

	<b>2021</b>	<b>2022</b>
6d. Feiing av vanlig pipeløp på fritidsbolig samtidig med tilsyn/kontroll, når feier ser det nødvendig. Pris pr. pipeløp	kr 250,-	-
6e. Feiing av vanlig pipeløp på fritidsbolig på forespørsel faktureres for medgått tid etter sats pr. time (iht. KS satser)	kr 899,-	kr 899,-



	<b>2021</b>	<b>2022</b>
<p><b>Gebyr for tilknytning til Midt-Hedmark brann- og redningsvesen IKS/ Alarmsentral Brann Innlandet (110) automatiske alarmmottakere</b></p> <p>Det fastsettes følgende satser for tilknytning til brannvesenets automatiske alarmmottaker ekskl. merverdiavgift, med unntak av noen som er inkl. merverdiavgift som er merket.</p> <p>Ikke avgiftspliktige ytelser er merket særskilt.</p>		
1.	<p><b>Brannalarm, Kvartalsavgift prisgruppe 1</b></p> <p>Gjelder bruk av inntil 7 innganger på alarmsender for brann/sprinkler o.l.</p> <ul style="list-style-type: none"> <li>• Bygg med bruksareal (BRA) på inntil 300 m<sup>2</sup></li> </ul>	<p>kr 929,-</p> <p>kr 957,-</p>
2.	<p><b>Brannalarm, Kvartalsavgift prisgruppe 2</b></p> <p>Gjelder bruk av inntil 7 innganger på alarmsender for brann/sprinkler o.l.</p> <ul style="list-style-type: none"> <li>• Bygg med bruksareal (BRA) på 300 m<sup>2</sup>-500 m<sup>2</sup></li> <li>• Kirkebygg, barnehage, privateide samfunnshus/ forsamlingslokaler</li> <li>• Skoler med samlet bruksareal (BRA) under 5000 m<sup>2</sup></li> <li>• Sykehjem/institusjon med mindre enn 100 senger</li> <li>• Næringsbygg med overnatting med mindre enn 50 senger</li> <li>• Leilighetsbygg/blokker med bruksareal (BRA) inntil 1200 m<sup>2</sup>, gjelder ved detekterte fellesarealer</li> <li>• Politi-/ambulanse-/brannstasjoner, Rådhus/kommunehus og Tinghus/rettsbygninger</li> <li>• Omsorgsboliger med mindre enn 20 leiligheter</li> </ul>	<p>kr 1852,-</p> <p>kr 1910,-</p>
3.	<p><b>Brannalarm, Kvartalsavgift prisgruppe 3</b></p> <p>Gjelder bruk av inntil 7 innganger på alarmsender for brann/sprinkler o.l.</p> <ul style="list-style-type: none"> <li>• Bygg med bruksareal (BRA) på 500 m<sup>2</sup>-1200 m<sup>2</sup></li> <li>• Inntil 2 bygg på samme adresse med samlet bruksareal (BRA) inntil 1200 m<sup>2</sup></li> <li>• Skoler med samlet bruksareal (BRA) over 5000 m<sup>2</sup></li> <li>• Sykehjem/institusjon med mer enn 100 senger</li> <li>• Næringsbygg med overnatting med 50 senger eller mer</li> <li>• Leilighetsbygg/blokker med bruksareal (BRA) på 1200 m<sup>2</sup>-7500 m<sup>2</sup>, gjelder ved detekterte fellesarealer</li> <li>• Idrettshaller</li> <li>• Omsorgsboliger med 20-50 leiligheter</li> <li>• Private leilighetsbygg i kombinasjon med enkel næringsvirksomhet med mindre enn 20 leiligheter</li> <li>• Garasjeanlegg inntil 5000 m<sup>2</sup></li> </ul>	<p>kr 2781,-</p> <p>kr 2865,-</p>
4.	<p><b>Brannalarm, Kvartalsavgift prisgruppe 4</b></p> <p>Gjelder bruk av inntil 15 innganger på alarmsender for brann/sprinkler o.l.</p> <ul style="list-style-type: none"> <li>• Bygg med bruksareal (BRA) på 1200 m<sup>2</sup>-7500 m<sup>2</sup></li> <li>• Inntil 3 bygg på samme adresse med samlet bruksareal (BRA) inntil 7500 m<sup>2</sup></li> <li>• Omsorgsboliger med mer enn 50 leiligheter</li> <li>• Private leilighetsbygg i kombinasjon med enkel næringsvirksomhet med 20-50 leiligheter</li> <li>• Garasjeanlegg over 5000 m<sup>2</sup></li> </ul>	<p>kr 3710,-</p> <p>kr 3820,-</p>

5.	<b>Brannalarm, Kvartalsavgift prisgruppe 5</b> Gjelder bruk av inntil 15 innganger på alarmsender for brann/sprinkler o.l. <ul style="list-style-type: none"> <li>• Kjøpesenter, mer enn 20 butikker</li> <li>• Storindustri med bruksareal (BRA) over 7500 m<sup>2</sup></li> <li>• Sykehus</li> <li>• Inntil 4 bygg på samme adresse med samlet bruksareal (BRA) inntil 7500 m<sup>2</sup></li> <li>• Bolighus/blokker med næring sammen med mer enn 20 leiligheter, gjelder ved detekterte fellesarealer</li> <li>• Private leilighetsbygg i kombinasjon med enkel næringsvirksomhet med mer enn 50 leiligheter</li> </ul>	kr 4640,-	kr 4780,-
6.	<b>Brannalarm, Privatbolig/leilighet, Kvartalsavgift pris gruppe 6</b> <ul style="list-style-type: none"> <li>• Brannalarm inkl. en tilleggsalarm</li> </ul> Alle abonnement er avsluttet i 2021.	Kr 1304,- inkl. mva	
7.	<b>Brannalarm, Gårdsbruk/landbrukseiendommer, Kvartalsavgift prisgruppe 7</b> Gjelder bruk av inntil 7 innganger på alarmsender for brann/sprinkler o.l. <ul style="list-style-type: none"> <li>• Brannalarm</li> </ul>	kr 1044,-	kr 1075,-
8.	<b>Innbrudd, Kvartalsavgift prisgruppe 8</b> <ul style="list-style-type: none"> <li>• Kunden må ha brannalarm fra før, og selv ha system for å rykke ut på alarmer</li> <li>• Prisen gjelder pr. bygg</li> </ul>	kr 467,-	kr 481,-
	<b>Innbrudd, Kvartalsavgift - innbrudd avtaler inngått før 01.01.2016</b>	Etter avtale	
9.	<b>Heisalarm, Kvartalsavgift prisgruppe 9</b> <ul style="list-style-type: none"> <li>• Gjelder bygg som ikke har andre alarmer til 110-sentralen</li> <li>• Prisen gjelder for første heis</li> </ul>	kr 929,-	kr 957,-
10.	<b>Heisalarm, Kvartalsavgift prisgruppe 10</b> <ul style="list-style-type: none"> <li>• Gjelder bygg der det er overført andre alarmer til 110-sentralen</li> <li>• Prisen gjelder pr. heis</li> </ul>	kr 467,-	kr 481,-
11.	<b>Teknisk alarm, Kvartalsavgift prisgruppe 11</b> <ul style="list-style-type: none"> <li>• Gjelder bygg som har andre alarmer til 110-sentralen</li> </ul>	kr 467,-	kr 481,-
12.	<b>Teknisk alarm, Kvartalsavgift prisgruppe 12</b> <ul style="list-style-type: none"> <li>• Gjelder bygg som ikke har andre alarmer til 110-sentralen</li> </ul>	kr 929,-	kr 957,-

**Rabattsatser for storkunder:**

**Kunder med 5 objekt adresser eller mer      15 % rabatt**



7 Representantskapsmøte

Møtedato

15.11.21

**SAK 20/21****BRANNSJEFENS PRIORITERINGER FOR 2022****Styrets forslag til vedtak:**

**Representantskapet stiller seg bak de fremlagte prioriteringene for 2022, og ber selskapet innarbeide de i sin Virksomhetsplan.**

**Saksopplysninger:**

Virksomhetsplan 2022 bygger på Strategisk Plan MHBR IKS 2020-2024. Normalt har MHBR IKS lagt frem sin Virksomhetsplan for kommende år for Representantskapet i November. Selskapet ønsker å kunne justere prosessen med kommende virksomhetsplaner fremover.

Bakgrunnen for forslaget om å endre praksis er først og fremst et ønske om å kvalitetsheve produktet, samt å etablere en mere synkron prosess rundt arbeidet.

Selskapet anbefaler at arbeidet med virksomhetsplanen følger følgende modell:

	2021			2022
	SEPTEMBER	NOVEMBER	DESEMBER	APRIL
<b>Styret</b>	<b>Prioriteter 2022</b>		<b>VP 2022</b>	
<b>Rep.skap</b>		<b>Prioriteter 2022</b>		<b>VP 2022</b>

Virksomhetsplanen for selskapet er selskapets styringsdokument for å omsette den allerede vedtatte strategiske planen. Selskapet vil med ny behandlingsmodell legge opp til at styret og representantskapet er med på å beslutte de prioriteringer som skal legges for kommende år, før virksomhetsplanen endelig utarbeides. På den måten blir det etter vår mening en bedre dialog og diskusjon rundt overordnet styring og retning for selskapet.

Prioritetene ligger fastlagt i Strategisk Plan, og styringen handler om implementeringen og detaljering om når de enkelte målene skal iverksettes og slutføres.

Brannsjefens oversikt over prioritetene som ligger i vår Strategiske Plan, samt hvilke som skal påstartes i 2022 går frem av vedlegg til styresaken.

Av de 15 prioritetene som er satt opp i strategisk plan er det 6 tiltak som er pågående, og som vil være det i hele planperioden.

De 6 er som følger:

<b>Utvikling av UL</b>	<b>Utrykningsledere i MHBR skal føle seg trygge på å stå i situasjonene inntil Overordnet vakt ankommer, samt beherske bruk av Systematisk ledelse og 7-trinnsmodell.</b>
<b>Innsatsledelse Systematisk Ledelse</b>	<b>MHBR skal ha implementert og beherske bruk av Systematisk ledelse ved håndtering av alle hendelser i selskapet. Gjelder både Overordnet vakt (01) og alle Utrykningsledere. Mannskaper skal kjenne til modellen.</b>



Samhandling eierkommuner	Eierkommuner med både politisk og administrativ ledelse skal oppleve en tidsriktig og kvalitativ god informasjon om MHBR både med hensyn til drift og utvikling av selskapet. MHBR skal underbygge en god eierstyring.
Utvikling av kompetanseavdelingen	Ansatte i MHBR skal inneha nødvendig kompetanse i henhold til lovpålagte krav, samt tilfredsstillende nivå på aktuelle fagområder til å kunne håndtere sannsynlige hendelser.
Fokus på brannforebyggende arbeid	Brannforebyggende avdeling skal oppleves som en kvalitativ samarbeidspart opp mot aktuelle målgrupper og kommuner spesielt. MHBR skal kjennetegnes med sømløs samhandling med beredskap.
Håndtering av skogbranner	MHBR skal både kompetansemessig og ressursmessig være ledende på håndtering av skogbrann både i regionen og være med å prege utviklingen nasjonalt.

Følgende 5 prioriteter planlegges med oppstart i 2022:

Øvingsanlegg MHBR IKS	Etablere et nytt øvingsanlegg for MHBR som ivaretar fremtidens behov for trening og øving innen både brannrelaterte hendelser og redningsoppdrag. Deler av anlegget bør være mobilt, slik at det kan benyttes på våre deltidsstasjoner. Det skal utredes samhandling med andre aktører i nærområdet.
Vedlikeholdstrening utrykning (Kode 160)	Krav til både vedlikeholdstrening utrykning og gjennomføring av Kode 160 innarbeidet i selskapet. Det bør utredes muligheten for å utdanne og etablere egen instruktør. Salg av tjenester til andre etater og nabobrannvesen vurderes.
Videokonferanse-utstyr Kommunikasjon	MHBR med sin utstrakte geografi må i større grad utnytte teknologi med hensyn til egen øvings/kompetanse-utvikling, samt dialog og kommunikasjon med eierkommuner. Målsetting om effektivisering både mht tid, reiser og ressurser for øvrig.
Rekruttering inkl Mangfold	MHBR skal fremstå som en attraktiv arbeidsplass for begge kjønn, og selskapet skal videre tiltrekke seg tilstrekkelig antall søkere ved utlysninger i alle våre kommuner.
Utvikling av feiertjenesten	Feiertjenesten i MHBR skal til enhver tid gjenspeile de oppgaver og aktiviteter som gjelder. Tjenesten skal preges av kvalitet, effektivitet, innovative og tjenesteytende overfor våre innbyggere.

Vedlegg: Prioriteter MHBR IKS i perioden 2021-2024





Representantskapsmøte

Møtedato

15.11.21

## SAK 21/21

## OPPRETTELSE AV SÆRSKILT KLAGENEMD

## Forslag til vedtak:

Representantskapet vedtar sammensetning av særskilt klagenemd MHBR IKS i tråd med valgkomiteens anbefaling.

## Saksopplysninger:

Representantskapet besluttet på sitt møte i april 2021 at det opprettes en særskilt klagenemd for selskapet, som består av 3 medlemmer blant eierkommunene. Det ble videre vedtatt at det rulleres mellom eierkommunene med samme intervall som for Representantskapet (4 år). Det pekes ut hvilken kommune som innehar leder av nemden.

Under vises vedtatt rullering mellom eierkommuner i selskapet:

Klagenemd MHBR IKS				
Eierkommuner	Perioder			
	2021-2023	2024-2027	2027-2030	2030-2033
Åsnes				x Leder
Våler		x		
Elverum	x Leder			
Trysil			x Leder	
Engerdal		x		
Stor-Elvdal	x			x
Rendalen			x	
Alvdal				x
Folldal			x	
Tynset		x Leder		
Tolga	x			

Valgkomite for denne perioden består av Elverum v/Eldri Svisdal, Rendalen v/Linda Døsen og Stor-Elvdal v/Even Moen. På grunn av forsinket innmelding til MHBR IKS på kandidater til klagenemd, ettersendes valgkomiteens innstilling i egen forsendelse.

Innstilling til sammensetning av Særskilt klagenemd for Midt-Hedmark brann- og redningsvesen IKS for perioden 2021-2023:

**Innstilling ettersendes.**





Representantskapsmøte

Møtedato

15.11.21

**SAK 22/21****PROSESS ÅSNES MEDEIERSKAP – STATUS OG VALG AV STYREMEDLEM****Forslag til vedtak:**

**Representantskapet tar orientering om status til etterretning, og vedtar valgkomiteens forslag til innstilling til styremedlem fra Åsnes kommune.**

**Saksopplysninger:**

Ny selskapsavtale basert på nye forhandlinger ble presentert og godkjent av forrige representantskapsmøte i april 2021. Saken ble av selskapet fremsendt til de respektive eierkommuner med forslag til saksfremlegg i eget skriv juni 2021. Det har fra brannsjef blitt sendt ut påminnelse direkte til kommunedirektører om saken i august, samt en ekstra påminnelse for noen kommuner også etter den tid.

Status på behandling i saken fremgår i tabell under.

Kommune	Behandlet i kommunestyre	Vedtak
Åsnes	Behandlet 25.mai	Godkjent
Våler	Behandlet 4.okt	Godkjent
Elverum	Behandlet 24.aug	Godkjent
Trysil	Behandlet 21.sept	Godkjent
Engerdal	Behandlet 8.sept	Godkjent
Stor-Elvdal	Behandles 27.okt	
Rendalen	Ikke satt på agenda	
Alvdal	Behandlet 26.aug	Godkjent
Folldal	Behandlet 10.sep	Godkjent
Tynset	Behandlet 31.aug	Godkjent
Tolga	Behandlet 2.sep	Godkjent

Midt-Hedmark brann og redningsvesen IKS planlegger for nytt medeierskap, og er i rute med hensyn til implementering og planer for opplæring i rutiner for mannskapene i Åsnes.

Som et ledd i nytt medeierskap skal det videre innlemmes medlemmer fra Åsnes i både representantskapet og i styret. Nye medlemmer i representantskapet blir invitert til dette møtet som observatører, for å sikre en god overgang. I henhold til gjeldende selskapsavtale er det valgkomiteen i MHBR som skal gi en anbefaling til representantskapet om sammensetning og medlemmer til styret. Nytt styremedlem fra Åsnes skal gjelde fra 1. januar 2022, så derfor legger valgkomiteen frem sin anbefaling om styremedlem fra Åsnes i dette representantskapsmøte. Valgkomite for denne perioden består av Elverum v/Eldri Svisdal, Rendalen v/Linda Døsen og Stor-Elvdal v/Even Moen. Valgkomiteen gjennomfører sitt møte 29. oktober, så innstilling ettersendes på lik linje med sak 21/21.

Innstilling til styremedlem fra Åsnes kommune for Midt-Hedmark brann- og redningsvesen IKS for perioden 2021-2023:

**Innstilling ettersendes.**

Vedlegg: Ingen



Representantskapsmøte

Møtedato

15.11.21

## SAK 23/21

### ORIENTERING FRA VIRKSOMHETEN

#### Forslag til vedtak:

**Representantskapet tar orienteringssakene til etterretning.**

Følgende orienteringssaker blir presentert:

- Status leveranser MHBR IKS
- Status Våler brannstasjon
- Status omorganisering MHBR IKS
- Trygg Hjemme-avtalen med eierkommunene
- Generell informasjon om aktivitet

Vedlegg: Ingen

**Neste møte mandag 25. april 2022 i Stor-Elvdal.**



**REISEREGNING****Representantskapsmøte 15.11.21**

NAVN: .....

Personnr.: (11 siffer).....

ADRESSE: .....

Skattekort (kryss av)

Skatte  
kommune: ..... Vedlagt Tidligere innsendt

Bankkonto nr: .....

REISESPESIFIKASJON						REISEUTLEGG	
DATO	FRA STED	TIL STED	KL.	ANT. KM	ANTALL PASS. KM	UTLEGG, TOG, BUSS, MV.	BELØP
KM. DENNE REISEN				SUM		SUM	

ARTS- KODE	ARTSTEKST	ENHETSTEKST	PRIS/BELØP	ANMERKNINGER
4200	Bilgodtgjørelse	Antall km:	4,03	
4210	Passasjertillegg	Antall km:	1,00	
4101	Utlegg, tog, buss mv.	Beløp utlegg	kr	Vedlagt kvittering
2135	Tapt arbeidsfortjeneste	Antall timer/dag	kr	

Ansvarlig for møteinnkalling: Representantskapets ordfører

....., den.....20.....

Attestert, dato/sign:.....

..... (sign.)

Anvist, dato/sign:.....

## Representantskapsprotokoll

### Midt-Hedmark brann- og redningsvesen IKS

**Sted/dato:** Representantskapsmøte på Tavernaen i Alvdal mandag 15. november 2021 kl. 10:00

**Tilstede:**

<b>Repr. skapets ordfører:</b>	<b>Eldri Svisdal</b>
<b>Representanter:</b>	<b>Dag Martin Bakken</b>
	<b>Mona Murud</b>
	<b>Johnny Hagen</b>
	<b>Snorre Lillebo</b>
	<b>Kristin Langtjernet</b>
	<b>Øyvind Øien</b>
	<b>Linda Døsen</b>
	<b>Jørn Heiberg</b>
	<b>Even Moen</b>
	<b>Ketil Øien</b>
	<b>Einar Hilmarsen</b>
	<b>Ann Kristin L. Sandvik</b>
	<b>Merete M. Moen</b>
	<b>Nils P. Hagen</b>
<b>Repr.tanter fra Åsnes</b>	<b>Marianne Kjellgren</b>
	<b>Jon Arne Borg Engø</b>
<b>Vararepresentanter:</b>	<b>Elin Østeberg</b>
<b>Brannsjef:</b>	<b>Trond Joar Kjenstadbakk</b>
<b>Varabranssjef:</b>	<b>Knut Bjørnseth</b>
<b>Styrets leder:</b>	<b>Sven Inge Sunde</b>
<b>Referent:</b>	<b>Lena Lundby</b>
<b>Økonomirådgiver:</b>	<b>Linda Alette Løkken</b>
<b>Stabssjef:</b>	<b>Øystein Aamodt</b>

**Forfall:** Ida Kristine Teien, Liz Bjørseth, Hans Robert Morønning, May-Liss Sæterdalen og Linda Nathalie Foss

**Ikke møtt:** Erik Sletten

Eldri Svisdal ønsket alle velkommen til representantskapsmøte.

Saksnr. Sak

15/21	<p><b>GODKJENNING AV MØTEINNKALLING OG SAKLISTE</b></p> <p><b>Vedtak:</b> Innkalling og sakliste av 18. oktober 2021 ble godkjent, og ordføreren erklærte møtet for lovlig satt.</p> <p>Saksopplysninger: Ordføreren refererte til innkalling av 18.10.21, med spørsmål om forsamlingen hadde innvendinger mot innkalling og sakliste.</p>
16/21	<p><b>VALG AV 2 REPRESENTANTER TIL Å UNDERTEGNE PROTOKOLLEN</b></p> <p>Forslag: Snorre Lillebo og Merete M. Moen.</p>

	<p><b>Vedtak: Snorre Lillebo og Merete M. Moen ble valgt til å undertegne protokollen sammen med ordfører.</b></p>
17/21	<p><b>ØKONOMI OG INVESTERINGSPLAN 2022-2025</b></p> <p><b>Styrets forslag til vedtak: Representantskapet vedtar forslaget til investerings- og økonomiplan 2022-2025 for Midt-Hedmark brann- og redningsvesen IKS.</b></p> <p><b>Saksopplysninger: Økonomiplanen</b> bygger på budsjettet for 2022. På <u>inntektssiden</u> foreligger det en økning som følge av økt tilskudd fra eierne jf. tidligere vedtak i styremøte 18.05.2020 og i representantskapsmøte 09.06.2020. Økningen er i henhold til planen om å komme i balanse etter flere års planlagt bruk av egenkapital. Det er lagt inn ekstra tilskudd i 2022 for å kompensere for økte kostnader til 110 og lokal særavtale på lønn til deltidsansatte uten vaktordning. Tilskuddet i årene fremover blir gjenstand for en prosess med tanke på utviklingen av selskapet. Det er noe reduksjon i variabel inntekt, mens ABA-inntektene øker. Gebyr for feiing og tilsyn øker med pris- og lønnsvekst.</p> <p>Det er lagt inn økte inntekter fra og med 2022 med tanke på at Åsnes blir ny medeier i MHBR IKS. Det er lagt inn i form av tilskudd fra eiere og gebyr for feiing og tilsyn.</p> <p>På <u>kostnadssiden</u> foreligger det en betydelig økning i brukerbetalingen til 110-Innlandet i 2022. Økningen reduseres noe fra og med 2023. Særavtalen som regulerer vakttillegg for deltidsansatte på beredskap medfører økte lønnsutgifter. Det blir økte avskrivninger fra og med 2022 når ny lift er på plass. Det foreligger også en økning i ulike kostnader med tanke på at Åsnes innlemmes i 2022. Økning av kostnader utover Åsnes er marginal.</p> <p>Fra og med 2023 er det lagt inn 3% i pris- og lønnsvekst.</p> <p>Låneforpliktelser er lagt inn med opptak av lån jf. investeringsplan, og det er beregnet avdrag og renter.</p> <p><b>Investeringsplanen</b> viser alle investeringer som skal aktiveres i balansen. Det betyr at de bokføres som en eiendel og avskrives over antatt levetid.</p> <p><u>Beredskap:</u> Høydeberedskap Elverum (lift) anskaffes i 2021/2022. Ny mannskapsbil i 2023 og tankbiler må skiftes ut. Andre investeringer er røykdykkerbil, kjipp bil, vakt bil/ledelse, bytte av ATV og transporthengere, båt, skogbrannutstyr, frigjøringsverktøy, kompressorer, røykvifter, løfteputer og trykktester.</p> <p><u>Feiing:</u> Det foretas utkjøp av leasing bil.</p> <p><b>Særskilte forhold økonomiplan:</b></p> <p>Det er to forhold som gjør at MHBR IKS ber om en særskilt økning i vår ramme, og som vil påvirke innbetalinger fra våre eierkommuner ut over den planlagte økningen som er avtalt. For det første gjelder det en ekstraordinær økning for 110 i 2023. For det andre er det fremforhandlet en nasjonal Særavtale som påfører ekstra kostnader for deltidsansatte uten vaktordning. Saken blir ytterligere belyst under.</p> <p><u>Alarmsentralen 110 Innlandet – brukerbetaling:</u></p> <p>Det er gjennomført en oppgradering nasjonalt av et nytt oppdragshåndteringsverktøy for 110-sentralene. I forbindelse med prosjektet er det opprettet et nytt IKS, Nasjonalt Kommunesamarbeid 110-sentralene (NKS 110 IKS). Hensikten er å drifte de teknologiske løsningene for alle 110-sentralene i landet.</p>

Investeringene i nytt verktøy vil påvirke brukerbetalingene til eierkommunene både i 2021 og 2022. For 2021 vil MHBR IKS dekke utgiftene gjennom selskapet, men ber om en ekstra-bevilgning når det gjelder 2022.

Tabellen under viser hva dette utgjør for den enkelte kommune:

Kommune	Innbyggertall	Ekstrakostnad kr 10,50
Elverum		223 566,-
Åsnes		75 884,-
Tynset		58 139,-
Trysil		69 090,-
Alvdal		25 253,-
Rendalen		18 281,-
Stor-Elvdal		24 969,-
Folldal		15 939,-
Engerdal		13 125,-
Tolga		16 412,-
Våler		37 664,-

Oversikten under viser hva de totale ekstrakostnadene utgjør for henholdsvis 2021 og 2022.

<b>2021</b>	Budsjettert kr 65,50 pr. innbygger ( x 47 851)	Sum = kr 3 134 241,-
	Faktisk kostnad kr 80,19 pr. innbygger (x47 851)	Sum = kr 3 837 172,-
	<b>Differanse</b>	<b>kr 702 931,-</b>

Merkostnaden over dekker MHBR IKS uten å be om ekstra bevilgning.

<b>2022</b>	Budsjettert kr 65,50 pr. innbygger ( x 55 078)	Sum = kr 3 607 609,-
	Faktisk kostnad kr 76,- pr. innbygger ( x 55 078)	Sum = kr 4 185 928,-
	<b>Differanse</b>	<b>kr 578 319,-</b>

Under vises forklaring på hvilke utgifter som er årsaken til den økte kostnaden.

Hva	Kostnad (Innlandet 110)	
Investering oppdragshåndteringsverktøy *)	4 795 000,-	Nytt ohv 2021
Teknisk installasjon ohv *)	1 500 000,- (anslått)	Nytt ohv 2021
Egenkapital NKS 110 IKS **)	105 000,-	Opprettelse av IKS
Oppgradering ICCS ***)	1 047 000,-	Utført april 2021
Merforbruk drift 2020	219 907,20	2020
<b>Totalt</b>	<b>Ca. 7 666 907,-</b>	

Kompensasjon for deltidsansatte uten vaktordning:

Ny nasjonal Særavtale for brann og redning i 2021 (SFS 2404) ble fremforhandlet i vårens lønnsoppgjør. Forhandlingene medførte et nytt punkt, som ikke har eksistert tidligere.

Særavtalen gjelder for perioden 01.01.2021 – 31.12.2022.

«3.3 Deltidspersonell i beredskap uten vaktordning.

Deltidspersonell i beredskap uten vaktordning gis en fast årlig godtgjøring, som fastsettes i lokal særavtale.»

Det er ikke gjennomført forhandlinger med de tillitsvalgte i MHBR IKS ennå, men de er berammet høsten 2021, med sluttforhandlinger i desember 2021. Det vil si at selskapet ikke kjenner til hvilken sats eller vilkår som blir fastsatt. En undersøkelse gjort blant flere brann- og redningsvesen i landet viser ulik tilnærming, og tidsestimater for det nye punktet i særavtalen.

MHBR IKS har arbeidet med å samle alle lokale særavtaler i ett dokument i 2021, og den forventes å ligge klar ved årsskiftet 21/22. Det er planlagt at nytt punkt skal innlemmes i denne.

MHBR IKS har gjennom sine forundersøkelser og innledende vurderinger anslått at en slik kompensasjon vil kunne ligge mellom 9 000,- og 12 000,- pr. år pr. ansatt.

På bakgrunn av situasjonen over er det krevende å være eksakt med hensyn til hvor høy den endelige satsen vil være for MHBR IKS. Det som derimot er klart er at dette punktet gjelder svært mange av våre ansatte på deltidsstasjonene (83 ansatte).

Kommuner som i dag dekker vaktordninger gjennom sin brannordning og derigjennom sitt eiertilskudd blir ikke berammet av det nye punktet. Det vil derfor være ulikt hvordan den nye kompensasjonen vil slå ut for den enkelte eierkommune.

MHBR IKS har satt opp en oversikt over hvordan en slik kompensasjonsordning vil kunne slå ut for våre eierkommuner. Her har vi benyttet det vi mener er maksimum nivå for kompensasjonen.

Kommune	Antall ansatte uten vakt	Eksisterende lokal særavtale – kompensasjon(MHBR)	Ny særavtale kr 12 000,- pr. år pr. ansatt
Elverum			
Åsnes			
Tynset	5		60 000,-
Trysil			
Alvdal	12		144 000,-
Rendalen	12		144 000,-
Stor-Elvdal	12		144 000,-
Folldal	16	36 000,-	156 000,-
Engerdal	13	117 000,-	39 000,-
Tolga	10		120 000,-
Våler	8		96 000,-
<b>Antall/kostnad</b>	<b>83</b>	<b>153 000,-</b>	<b>903 000,-</b>

Personellet som i dag går i en vaktordning med kompensasjon vil ikke berøres av det nye punktet i særavtalen. Det gjelder kommunene Elverum, Åsnes, Tynset og Trysil. Når det gjelder kommunene Alvdal, Rendalen, Stor-Elvdal er det i dag kun utrykningsleder som går i vaktordning (4 ansatte på rullerende vakt). I Våler er det 2 på vakt, utrykningsleder og sjåfør (totalt 8 på rullerende vakt).

I Folldal er det ikke vaktordning, men det er fremforhandlet en allerede lokal kompensasjon for de 4 utrykningslederne på kr 9 000,- pr. år.

I Engerdal er det ingen vaktordning, men det er fremforhandlet en allerede lokal kompensasjon på kr 9 000,- pr. deltidsansatt, først og fremst med hensyn til rekruttering.

Utgiftene til de ulike ordningene (vakt/kompensasjoner) er bakt inn i de respektive kommuners eiertilskudd.

MHBR IKS anbefaler at den økte merkostnaden som følge av kompensasjonsordningen dekkes ved økt tilskudd fra de eierkommuner som ordningen vil omfatte.

De enkelte summene fremgår av tabell over, med en total sum på ca. kr 903 000,-.

Som beskrevet over er forhandlingene IKKE gjennomført, slik at det er noe usikkerhet ved endelig nivå for kompensasjonen. Beregnet sum er derfor basert på det vi anser som en

maksimumsgrense.

Oppsummert særskilte forhold:

Tabellen under viser fordeling på den enkelte kommune de tillegg som MHBR IKS har beskrevet over. Det er verdt å merke seg at saken med 110 brukerbetaling er en engangs ekstrakostnad som gjelder for 2022. Kompensasjon for deltid vil bli en fast økning i årene fremover. Tillegget vil mest sannsynlig bli gjenstand for indeksregulering i årene som kommer.

Økningen i tilskudd for eierkommunene i henhold til tabell under er bakt inn i Økonomi- og investeringsplanen 2022-2025 som legges frem for styret.

Kommune	110-kostnader		Ny kompensasjonsordning deltid			Totalt pr kommune
	Innbyggertall	Ekstra 110 kr 10,50	Antall ansatte uten vaktordning	Eksisterende lokal særavtale MHBR - kompensasjon	Ny Særavtale 12 000,- pr. år pr. ansatt	
Elverum	21 292	223 566	0		0	223 566
Åsnes	7 227	75 884	0		0	75 884
Tynset	5 537	58 139	5		60 000	118 139
Trysil	6 580	69 090	0		0	69 090
Alvdal	2 405	25 253	12		144 000	169 253
Rendalen	1 741	18 281	12		144 000	162 281
Stor-Elvdal	2 378	24 969	12		144 000	168 969
Folldal	1 518	15 939	16	36 000,-	156 000	171 939
Engerdal	1 250	13 125	13	117 000,-	39 000	52 125
Tolga	1 563	16 412	10		120 000	136 412
Våler	3 587	37 664	8		96 000	133 664
	55 078	578 322			903 000	
		Ekstra i 2022			Fast tillegg pr år	

Økonomirådgiver ga en utfyllende info om økonomi- og investeringsplan. Brannsjefen informerte om bakgrunnen for ekstrakostnadene fra 110 og ifbm. ny Særavtale for brann. Det er nå fremforhandlet kr 9.000,- pr. år for ansatte uten vaktordning i MHBR IKS med virkning fra 01.01.2022.

**Vedtak: Forslag til vedtak enstemmig vedtatt.**

18/21 **DRIFTSRAMME 2022**

**Styrets forslag til vedtak: Representantskapet vedtar forslaget til driftsramme for 2022.**

Saksopplysninger: Det er for 2022 en rammeøkning jf. vedtak i styremøte fra 18.05.2020 sak 10/20 og i representantskapsmøte 09.06.2020 sak 12/20. Åsnes kommune innlemmes fra og med 2022.

Det er gjort et tillegg for merkostnader som følge av 110 innlandet og særavtale vakttillegg for deltidsansatte uten vaktordning.

Det er gjort en vurdering sammen med revisor angående egenkapital-nivå. Forsvarlig egenkapital må sees opp mot langsiktig drift, risiko, investeringsbehov og likviditeten i selskapet. Egenkapitalprosenten bør ikke komme under 25%. Likviditetsgraden bør ikke komme under verdien 2. Både en egenkapital prosent på 25 og en likviditetsgrad på 2 er minimumskrav. Det vil si at jo nærmere vi er minimumskravene, jo mindre spillerom har vi til uforutsette utgifter og investeringer.



MIDT-HEDMARK BRANN- OG REDNINGSVESEN IKS								
RAMME 2022								
Kommuner	Ramme 2019	Ramme 2020	Ramme 2021	Ramme 2022	Ramme 2022 110	Ramme 2022 Særavtale	Ramme 2022 Totalt	Fordelingsnøkkel
Våler	3 689 458	3 689 458	4 020 970	4 416 722	37 664	96 000	4 550 386	7,64 %
Engerdal	1 778 842	1 778 842	1 915 750	2 104 302	13 125	39 000	2 156 427	3,64 %
Trysil	5 422 018	5 422 018	5 889 353	6 468 995	69 090	0	6 538 085	11,19 %
Elverum	16 109 733	16 109 733	17 483 852	19 204 648	223 566	0	19 428 214	33,22 %
Stor-Elvdal	2 638 088	2 638 088	2 847 310	3 127 548	24 969	144 000	3 296 517	5,41 %
Alvdal	2 398 057	2 398 057	2 615 736	2 873 182	25 253	144 000	3 042 435	4,97 %
Rendalen	2 604 319	2 604 319	2 799 943	3 075 519	18 281	144 000	3 237 800	5,32 %
Folldal	1 695 350	1 695 350	1 868 383	2 052 273	15 939	156 000	2 224 212	3,55 %
Tynset	5 300 762	5 300 762	5 747 251	6 312 907	58 139	60 000	6 431 046	10,92 %
Tolga	1 393 918	1 393 918	1 494 706	1 641 818	16 412	120 000	1 778 230	2,84 %
Åsnes				6 532 586	75 884	0	6 608 470	11,30 %
Sum	43 030 545	43 030 545	46 683 254	57 810 500	578 322	903 000	59 291 822	100,00 %

*Økonomirådgiver ga en utfyllende info om driftsramme for 2022.*

**Vedtak: Forslag til vedtak enstemmig vedtatt.**

#### 19/21 GEBYRREGULATIV 2022

**Styrets forslag til vedtak: Representantskapet vedtar forslaget til gebyrregulativ 2022 for Midt-Hedmark brann- og redningsvesen IKS.**

Saksopplysninger: En pris- og lønnsvekst er lagt til grunn for økningen av gebyrene på 3,0 %. Feie-/tilsynsgebyret er justert opp tilsvarende prosent slik at vi skal få et resultat som skal gå i null, som selvkostområdet er lagt opp til. Vi har slått sammen tilsyn og feiing på fritidseiendommer til et og samme gebyr fra 2022.

*Brannsjefen ga en kort info om gebyrregulativet for 2022.*

**Vedtak: Forslag til vedtak enstemmig vedtatt.**

#### 20/21 BRANNSJEFENS PRIORITERINGER FOR 2022

**Styrets forslag til vedtak: Representantskapet stiller seg bak de fremlagte prioriteringene for 2022, og ber selskapet innarbeide de i sin Virksomhetsplan.**

Saksopplysninger: Virksomhetsplan 2022 bygger på Strategisk Plan MHBR IKS 2020-2024. Normalt har MHBR IKS lagt frem sin Virksomhetsplan for kommende år for representantskapet i november. Selskapet ønsker å kunne justere prosessen med kommende virksomhetsplaner fremover.

Bakgrunnen for forslaget om å endre praksis er først og fremst et ønske om å kvalitetsheve produktet, samt å etablere en mere synkron prosess rundt arbeidet.

Selskapet anbefaler at arbeidet med virksomhetsplanen følger følgende modell:

	2021			2022
	SEPTEMBER	NOVEMBER	DESEMBER	APRIL
<b>Styret</b>	<b>Prioriteter 2022</b>		<b>VP 2022</b>	
<b>Rep.skap</b>		<b>Prioriteter 2022</b>		<b>VP 2022</b>

Virksomhetsplanen for selskapet er selskapets styringsdokument for å omsette den allerede vedtatte strategiske planen. Selskapet vil med ny behandlingsmodell legge opp til at styret og representantskapet er med på å beslutte de prioriteringer som skal legges for kommende år, før virksomhetsplanen endelig utarbeides. På den måten blir det etter vår mening en bedre dialog og diskusjon rundt overordnet styring og retning for selskapet.

Prioritetene ligger fastlagt i Strategisk Plan, og styringen handler om implementeringen og detaljering om når de enkelte målene skal iverksettes og slutføres.

Brannsjefens oversikt over prioritetene som ligger i vår Strategiske Plan, samt hvilke som skal påstartes i 2022 går frem av vedlegg til styresaken.

Av de 15 prioritetene som er satt opp i strategisk plan er det 6 tiltak som er pågående, og som vil være det i hele planperioden.

De 6 er som følger:

<b>Utvikling av UL</b>	<b>Utrykningsledere i MHBR skal føle seg trygge på å stå i situasjonene inntil Overordnet vakt ankommer, samt beherske bruk av Systematisk ledelse og 7-trinnsmodell.</b>
<b>Innsatsledelse Systematisk Ledelse</b>	<b>MHBR skal ha implementert og beherske bruk av Systematisk ledelse ved håndtering av alle hendelser i selskapet. Gjelder både Overordnet vakt (01) og alle Utrykningsledere. Mannskaper skal kjenne til modellen.</b>
<b>Samhandling eierkommuner</b>	<b>Eierkommuner med både politisk og administrativ ledelse skal oppleve en tidsriktig og kvalitativ god informasjon om MHBR både med hensyn til drift og utvikling av selskapet. MHBR skal underbygge en god eierstyring.</b>
<b>Utvikling av kompetanseavdelingen</b>	<b>Ansatte i MHBR skal inneha nødvendig kompetanse i henhold til lovpålagte krav, samt tilfredsstillende nivå på aktuelle fagområder til å kunne håndtere sannsynlige hendelser.</b>
<b>Fokus på brannforebyggende arbeid</b>	<b>Brannforebyggende avdeling skal oppleves som en kvalitativ samarbeidspart opp mot aktuelle målgrupper og kommuner spesielt. MHBR skal kjennetegnes med sømløs samhandling med beredskap.</b>
<b>Håndtering av skogbranner</b>	<b>MHBR skal både kompetansemessig og ressursmessig være ledende på håndtering av skogbrann både i regionen og være med å prege utviklingen nasjonalt.</b>

Følgende 5 prioriteter planlegges med oppstart i 2022:



Øvingsanlegg MHBR IKS	<p>Etablere et nytt øvingsanlegg for MHBR som ivaretar fremtidens behov for trening og øving innen både brannrelaterte hendelser og redningsoppdrag.</p> <p>Deler av anlegget bør være mobilt, slik at det kan benyttes på våre deltidsstasjoner. Det skal utredes samhandling med andre aktører i nærområdet.</p>
Vedlikeholdstrening utrykning (Kode 160)	<p>Krav til både vedlikeholdstrening utrykning og gjennomføring av Kode 160 innarbeidet i selskapet. Det bør utredes muligheten for å utdanne og etablere egen instruktør. Salg av tjenester til andre etater og nabobrannvesen vurderes.</p>
Videokonferanse-utstyr Kommunikasjon	<p>MHBR med sin utstrakte geografi må i større grad utnytte teknologi med hensyn til egen øvings/kompetanse-utvikling, samt dialog og kommunikasjon med eierkommuner.</p> <p>Målsetting om effektivisering både mht tid, reiser og ressurser for øvrig.</p>
Rekruttering inkl Mangfold	<p>MHBR skal fremstå som en attraktiv arbeidsplass for begge kjønn, og selskapet skal videre tiltrekke seg tilstrekkelig antall søkere ved utlysninger i alle våre kommuner.</p>
Utvikling av feiertjenesten	<p>Feiertjenesten i MHBR skal til enhver tid gjenspeile de oppgaver og aktiviteter som gjelder. Tjenesten skal preges av kvalitet, effektivitet, innovative og tjenesteytende overfor våre innbyggere.</p>
<p><i>Brannsjefen ga en utfyllende info om prioriteringene ifht. virksomhetsplan.</i></p> <p><b>Vedtak: Forslag til vedtak enstemmig vedtatt.</b></p>	
21/21	<p><b>OPPRETTELSE AV SÆRSKILT KLAGENEMD</b></p> <p><b>Forslag til vedtak: Representantskapet vedtar sammensetning av særskilt klagenemd MHBR IKS i tråd med valgkomiteens anbefaling.</b></p> <p>Saksopplysninger: Representantskapet besluttet på sitt møte i april 2021 at det opprettes en særskilt klagenemd for selskapet, som består av 3 medlemmer blant eierkommunene. Det ble videre vedtatt at det rulleres mellom eierkommunene med samme intervall som for Representantskapet (4 år). Det pekes ut hvilken kommune som innehar leder av nemden. Under vises vedtatt rullering mellom eierkommuner i selskapet:</p>

Klagenemd MHBR IKS				
	Perioder			
Eierkommuner	2021-2023	2024-2027	2027-2030	2030-2033
Åsnes				<b>x Leder</b>
Våler		<b>x</b>		
Elverum	<b>x Leder</b>			
Trysil			<b>x Leder</b>	
Engerdal		<b>x</b>		
Stor-Elvdal	<b>x</b>			<b>x</b>
Rendalen			<b>x</b>	
Alvdal				<b>x</b>
Følldal			<b>x</b>	
Tynset		<b>x Leder</b>		
Tolga	<b>x</b>			

Valgkomite for denne perioden består av Elverum v/Eldri Svisdal, Rendalen v/Linda Døsen og Stor-Elvdal v/Even Moen. På grunn av forsinket innmelding til MHBR IKS på kandidater til klagenemd, ettersendes valgkomiteens innstilling i egen forsendelse.

Innstilling til sammensetning av Særskilt klagenemd for Midt-Hedmark brann- og redningsvesen IKS for perioden 2021-2023:

Kommune	Navn	Funksjon
Elverum kommune	Trude Seland Nyberg	Leder
Tolga kommune	Kjell Dalløkken	Medlem
Stor-Elvdal kommune	Gry Falck	Medlem

Valgkomiteen stiller seg bak kommunenes innmelding, og har hensyntatt blant annet kjønnsbalanse i gruppen. Litt komplisert å hensynta kompetanse, da innmeldingene fra kommunene ikke har inneholdt beskrivelser med unntak av Elverum kommune som har meldt inn jurist i gruppen.

Således fremstår klagenemden robust sett opp mot sine oppgaver de skal utøve på vegne av eierkommunene.

Anbefaling fremsendes representantskapet for endelig beslutning.

Innstilling fra valgkomiteen er enstemmig.

Medlemmer i klagenemden anbefales å godtgjøres på samme nivå som tilsvarende klagenemder i området. SØIR IKS har nettopp etablert en tilsvarende klagenemd, med tilhørende satser. MHBR IKS anbefaler at vi legger oss på samme nivå som den. Det vurderes videre at godtgjøring for å sitte i den særskilte klagenemden blir pr. møte, og ikke godtgjort med en fast sats i tillegg. Årsaken er at mengden klagesaker kan variere stort fra ingen saker til noen få.

Anbefalt godtgjøring blir dermed:

*Leder klagenemd MHBR IKS: 1.778 kr/møte*

*Klagenemds medlem MHBR IKS: 1.245 kr/møte*

Godtgjørelsen justeres årlig med iht. pris- og lønnsvekst, og behandles etter samme modell som honorar for styret og representantskap.

*Brannsjefen ga en kort utfyllende info om opprettelse av klagenemd for MHBR IKS.*

**Vedtak: Forslag til vedtak enstemmig vedtatt.**

22/21 **PROSESS ÅSNES MEDEIERSKAP – STATUS OG VALG AV STYREMEDLEM**

**Forslag til vedtak: Representantskapet tar orientering om status til etterretning, og vedtar valgkomiteens forslag til innstilling til styremedlem fra Åsnes kommune.**

Saksopplysninger: Ny selskapsavtale basert på nye forhandlinger ble presentert og godkjent av forrige representantskapsmøte i april 2021. Saken ble av selskapet fremsendt til de respektive eierkommuner med forslag til saksfremlegg i eget skriv i juni 2021. Det har fra brannsjef blitt sendt ut påminnelse direkte til kommunedirektører om saken i august, samt en ekstra påminnelse for noen kommuner også etter den tid.

Status på behandling i saken fremgår i tabell under.

Kommune	Behandlet i kommunestyre	Vedtak
Åsnes	Behandlet 25.mai	Godkjent
Våler	Behandlet 4.okt	Godkjent
Elverum	Behandlet 24.aug	Godkjent
Trysil	Behandlet 21.sept	Godkjent
Engerdal	Behandlet 8.sept	Godkjent
Stor-Elvdal	Behandlet 27.okt	Godkjent
Rendalen	<b>Behandles 25.nov</b>	
Alvdal	Behandlet 26.aug	Godkjent
Folldal	Behandlet 10.sep	Godkjent
Tynset	Behandlet 31.aug	Godkjent
Tolga	Behandlet 2.sep	Godkjent

Midt-Hedmark brann og redningsvesen IKS planlegger for nytt medeierskap, og er i rute med hensyn til implementering og planer for opplæring i rutiner for mannskapene i Åsnes.

Som et ledd i nytt medeierskap skal det videre innlemmes medlemmer fra Åsnes i både representantskapet og i styret. Nye medlemmer i representantskapet blir invitert til dette møtet som observatører, for å sikre en god overgang. I henhold til gjeldende selskapsavtale er det valgkomiteen i MHBR som skal gi en anbefaling til representantskapet om sammensetning og medlemmer til styret. Nytt styremedlem fra Åsnes skal gjelde fra 1. januar 2022, så derfor legger valgkomiteen frem sin anbefaling om styremedlem fra Åsnes i dette representantskapsmøte. Valgkomite for denne perioden består av Elverum v/Eldri Svisdal, Rendalen v/Linda Døsen og Stor-Elvdal v/Even Moen. Valgkomiteen gjennomførte sitt møte 29. oktober, så innstillingen ble ettersendt på lik linje med sak 21/21.

Innstilling til styremedlem fra Åsnes kommune for Midt-Hedmark brann- og redningsvesen IKS for perioden 2021-2023:

**Tove Lisbeth Finstad – styremedlem**

**Håvard Knashaug – varemédlem**

**Se innslaget til Trond Joar.**

*Brannsjefen ga en utfyllende info om prosessen som pågår nå mot 01.01.2022.*

**Vedtak: Forslag til vedtak enstemmig vedtatt.**

23/21 **ORIENTERING FRA VIRKSOMHETEN****Forslag til vedtak: Representantskapet tar saken til orientering.**

Saksopplysninger: Brannsjefen orienterte om følgende saker:

- Leveranser og overordnede mål MHBR IKS 3 kvartal 2021.

Beredskap:

- Spesielle hendelser fra de forskjellige eierkommunene ble vist fram som bl.a. husbranner dyreredning, trafikkulykker og skogbranner.
- Personell er det endringer på framover både i Elverum, Folldal, Trysil, Tolga og Folldal.
- Materieell jobbes det med å bli ferdig med bl.a. tankbilen til Engerdal, nye brannhjelmer til Alvdal er kommet og Rendalen står også for tur med hjelmer. Liftene er forventet å komme i første kvartal 2022.
- Etablering av dyreredning jobbes det med og vi har fått tildelt kr 104.000,- i midler fra Statsforvalteren. Presentasjon sammen med Statsforvalteren i Innlandet blir gjennomført 15. november.
- Gjennomført nasjonalt skogbrannkurs 14.-15. juni, som var veldig vellykket både værmessig og kursinnhold.
- Etablering av aspirant deltid med oppstart 11. januar 2022. Det ivaretar en lovpålagt grunnopplæring som gir forutsigbarhet, blir kvalitativt og innovativt for den ansatte.

Forebyggende:

- Parkeringskjellere jobbes det med nå fremover både i Trysil og Tynset.
- Tilsyn §13 objekter i år er B.1.1. Større næringsbygg som er prioritert ut 2021.
- Deltar i brannetterforskning med anmodning fra politiet med 2 ansatte fra MHBR IKS.
- Bekymringsmeldinger har økt og er tidkrevende, men en viktig jobb å engasjere seg i. Resultatene viser at det nytter å bry seg.
- Brannvesenets julekalender rettet mot 4. kl. blir gjennomført i slutten av november. Og så lenge smittesituasjonen tilsier det, så vil det bli gjennomført besøk rundt om på skolene.
- Trygg Hjemme avtalen med gjeldende intervaller på 4 år. Dette ble innført i 2015 og utløp 31.12.2020. Den ble revidert og sendt ut igjen på nytt til våre eierkommuner i april 2021. Mangler tilbakemelding fra 5 eierkommune som fremdeles ikke har signert avtalen.

Feierseksjon:

- Det gjenstår fremdeles noe feiing i 2021. Tilsyn er det startet opp igjen med på bolighus.
- Fritidseiendommer har vi oppnådd våre mål i 2021 med å gjennomføre ca. 1500 tilsyn.
- Vi lyste ut 2 lærlingstillinger, men har kun fått ansatt en i Elverum. Trysil må lyses ut på nytt våren 2022.

Omorganisering 2021:

- Har gjennomgått en omorganisering i 2021 på beredskap hvor det er sett på ledelsesstruktur, kompetanseavd. som er prosjekt ut 2021, hatt ulike modeller for rollen som stasjonsansvarlig, utvikling og forbedring av samhandling mellom forebyggende/beredskap. Omorganiseringen trer i kraft for fullt fra 01.01.2022.

Status Våler brannstasjon:

- Prosjekt med ny brannstasjon og fremdrift ligger hos Plan1 for kostnadsvurdering.
- Dagens stasjon har avvik fra tidligere, og det er fortsatt ikke i orden.
- Nye avvik på grunn av brann og restaurering pågår på dagens stasjon.
- Alternativ lokasjon for feieren er etablert.
- Midlertidig brakkerigg for møterom, dusj og garderobe er etablert, men ikke tatt i bruk pr. d.d.

Status Trysil brannstasjon:

- Pågående prosjekt pga. ambulansetjenesten har behov for nye lokaler.
- Dialog mellom Trysil kommune og MHBR IKS vedr. utvikling av dagens stasjon.

**Status Elverum beredskapssenter:**

- Forprosjektet er godkjent av Elverum kommune.
- Vi må ha på plass ren/uren som.
- Ambulansen har behov for utbygging.
- Har gjennomført oppstartsmøte mellom kommunen, EKI, MHBR, Ambulansetjenesten og arkitekt.

**Diverse:**

- Særavtaler arbeides det med å etablere/samle alt av det vi har i dag i en Lokal Særavtale.
- Landax er det innført personlig pålogging for alle ansatte. Hatt en kraftsamling om å utvikler ny utgave av vårt internkontrollsystem.
- Ny forskrift «Dimensjonering av brann og redning» er vedtatt og trer i kraft fra 1. mars 2022. Den stiller krav om to tunge analyser som Forebyggende- og Beredskapsanalyse.

Møtet ble avsluttet med spørsmål og diskusjon før styreleder ga en kort info om styrets målsetning ifht. økonomien.

Møtet hevet kl. 12:25

Neste representantskapsmøte avholdes mandag 25. april 2022 kl. 10:00 i Stor-Elvdal.

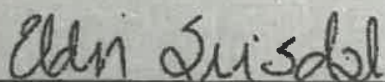

Eldri Svisdal

Representantskapets ordfører

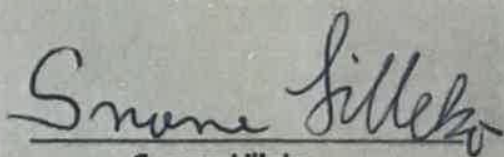

Snorre Lillebo

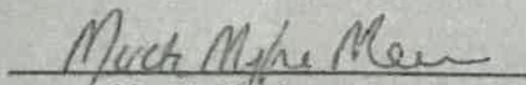

Merete M. Moen

Kopi til: Representantskapets varamedlemmer

Styrets medlemmer og varamedlemmer

EY AS

Kontrollutvalgene i Sør-Østerdal v/Kristin Moe

Økonomiavd.

Ordfører og rådmann/kommunedirektør i eierkommunene

Avdelingsledere i MHBR



**MIDT-HEDMARK BRANN- OG REDNINGSVESEN IKS**

Kirkevegen 75, 2413 Elverum  
Telefon: 62 43 32 30  
Faks: 62 41 12 34  
Bank: 1822 42 07197  
Org.nr.: 988 353 299  
E-post: [post@mhbr.no](mailto:post@mhbr.no)

Til styrets medlemmer og varamedlemmer

**Administrasjon**

Vår dato: 29.11.2021  
Vår referanse: 2020000021-13  
Arkiv: 20/21/  
Deres dato:  
Deres referanse:  
Vår saksbehandler: Trond Joar  
Kjenstadbakk

**Innkalling til styremøte mandag 6. desember 2021 kl. 10:00**

Oversender sakspapirer til styremøte den 6. desember 2021 kl. 10:00 på Hotell Scandic Central i Elverum. Eventuelle forfall meldes til Lena Lundby på tlf. 974 19 786 eller undertegnede på tlf. 479 77 161 eller på mail: [post@mhbr.no](mailto:post@mhbr.no)

Varamedlemmer møter kun ved forfall.

Med hilsen

  
Trond Joar Kjenstadbakk  
brannsjef





# MØTEINNKALLING

**Utvalg:** Styremøte  
**Møtested:** Hotell Scandic Central, Elverum  
**Møtedato:** Mandag 6. desember 2021 kl. 10:00

## SAKLISTE

Saksnummer Innhold

---

Saksliste:

<b>26/21</b>	<b>Åpning og godkjenning av innkalling</b>
<b>27/21</b>	<b>Økonomisk rapport pr. oktober 2021</b>
<b>28/21</b>	<b>Detaljbudsjett 2022</b>
<b>29/21</b>	<b>Virksomhetsplan 2022</b>
<b>30/21</b>	<b>Orienteringssaker</b>
<b>31/21</b>	<b>Styrets egentid</b>
<b>32/21</b>	<b>Eventuelt</b>



Styremøte

Møtedato

06.12.21

**OPPROP****Medlemmer:**

Styreleder	Sven Inge Sunde	Elverum
Nestleder	Jorunn Graff Bjørnensen	Trysil
Styremedlem	Helen M. Schjelderup	Alvdal
	Lage Trangsrud	Engerdal
	Arne Hagestrø	Rendalen
	Bjørn Thomas Berget	Våler
	John Olav Sundli	Stor-Elvdal
	Tone Hagen	Tynset
	Tommy Kristoffersen	Folldal
	Eva Nyhus	Tolga
	Terje Haugland	Ansattes repr.

Brannsjef Trond Joar Kjenstadbakk

Varabrannsjef Knut Bjørnseth

Stabssjef Øystein Aamodt

Økonomirådg. Linda Alette Løkken

Referent: Lena Lundby

Forfall: Anders Øverby (ans. repr.)

Vara: Frode Nergård (ans. repr.)





**Styremøte**

**Møtedato**

**06.12.21**

**SAK 26/21**

**GODKJENNING AV MØTEINNKALLING, SAKLISTE OG REFERAT FRA FORRIGE MØTE**

**Forslag til vedtak:**

**Innkalling, sakliste av 6. desember 2021 og referat fra forrige møte ble godkjent, og styreleder erklærte møtet for lovlig satt.**

**Saksopplysninger:**



Styremøte

Møtedato

06.12.21

## SAK 27/21

## ØKONOMISK RAPPORT PR. OKTOBER 2021

## Forslag til vedtak:

Styret tar den fremlagte økonomiske rapporten pr. oktober 2021 til etterretning.

## Saksopplysninger:

Resultat for Midt-Hedmark brann- og redningsvesen IKS pr. 31.10.2021 viser et underskudd på kr 339 774,- mot et budsjettet underskudd på kr 2 028 912,-. Prognosen viser at vi vil gå med et underskudd i 2021 jf. budsjett.

## Resultatene pr. avdeling:

Netto pr. avdeling	Hittil i år 2021 (Januar tom oktober)		
	Regnskap	Budsjett	Avvik
Administrasjon	-1 546 697	-1 934 135	387 438
Beredskap	2 968 064	3 377 178	-409 114
Forebyggende	-736 030	214 845	-950 875
Kompetanse	419 795	633 570	-213 775
<b>Netto sum drift</b>	<b>1 105 132</b>	<b>2 291 458</b>	<b>-1 186 326</b>
Feiing	-765 358	-262 545	-502 813
<b>Netto sum</b>	<b>339 774</b>	<b>2 028 913</b>	<b>-1 689 139</b>

\*minustegn er lik overskudd

Sum drift viser et underskudd og ligger foran budsjett. Vi har mottatt tilskudd til skogbrannutstyr fra en eierkommune, som vil bli benyttet til innkjøp av utstyr til kommunen. Tilsvarende innkjøp gjøres til de andre eierkommunene som har innvilget tilskudd til dette. Vi har også mottatt tilskudd fra Gjensidigestiftelsen for prosjektet hverdagsløftet. Her vil noe av overskuddet fra hverdagsløftet gå til innkjøp av røykvarslere og informasjonsfilmer.

På kostnadssiden har vi nå fått den siste fakturaen fra 110-sentralen som gjelder ekstrakostnadene for 2021. Fakturaen kom på kr 700 000,- mot tidligere opplysninger på kr 645 000,-. For innkjøp av bildekk har det meste av ekstrakostnaden kommet inn. Kostnadene på forsikring av kjøretøy har økt pga betydelig prisøkning. Ellers ingen store avvik.

Selvkostområdet feiing viser et overskudd og ligger foran budsjett. Gebyr for feiing og tilsyn ble fakturert i april. Inntektene for fritidsboliger ble fakturert i juni og nå i november. Totalt kommer det rett under budsjett på kr 1 750 000,-. På kostnadssiden er det ingen store avvik.

Prognosen for selskapet viser at vi sannsynlig vil gå over budsjett. Som vi har nevnt tidligere så ser vi at ekstrakostnaden til 110-sentralen skal vi klare å dekke med innsparte kostnader og ekstra inntekter. Prognosen vil gå ca. en halv million over budsjett ut fra dagens forutsetninger. Det er merking av vinterdekk på større kjøretøy som vil stå for overforbruket. Vi har også fått signaler om at årets pensjonskostnader vil bli høye, men etter samtaler med aktuar og EKP så har vi funnet en løsning som gjør at vi får normale pensjonskostnader i år.

Vedlegg: Økonomisk rapport



MIDT-HEDMARK BRANN- OG REDNINGSVESEN IKS							
ØKONOMISK RAPPORTERING PR. 31.10.2021							
Kontobeskrivelse	Hittil i år			2020	2021		
	Regnskap	Budsjett	Avvik		Regnskap	Budsjett	Prognose
SALGSINNEKTER AVG. PL	(15 358 782)	(14 959 167)	(399 615)	(20 114 535)	(19 433 000)	(18 945 000)	512 000
SALGSINNEKTER AVG. FRITT	(406 604)	(441 667)	35 063	(738 094)	(530 000)	(430 000)	(100 000)
<b>SUM SALGSINNEKTER</b>	<b>(15 765 385)</b>	<b>(15 400 833)</b>	<b>(364 552)</b>	<b>(20 852 629)</b>	<b>(19 963 000)</b>	<b>(20 375 000)</b>	<b>412 000</b>
OFFENTLIG TILSKUDD/REFUSJONER	(38 902 710)	(38 902 712)	2	(43 030 548)	(46 683 255)	(46 683 255)	-
ANDRE DRIFTSRELATERTE INNEKTER	(472 832)	(208 333)	(264 499)	(1 223 056)	(250 000)	(682 000)	412 000
<b>SUM ANDRE DRIFTSINNEKTER</b>	<b>(39 375 542)</b>	<b>(39 111 046)</b>	<b>(264 496)</b>	<b>(44 253 604)</b>	<b>(46 933 255)</b>	<b>(47 345 255)</b>	<b>412 000</b>
<b>SUM DRIFTSINNEKTER</b>	<b>(55 140 927)</b>	<b>(54 511 879)</b>	<b>(629 048)</b>	<b>(65 106 233)</b>	<b>(66 896 255)</b>	<b>(67 720 255)</b>	<b>824 000</b>
VAREKOSTNADER	4 124 984	4 365 000	(240 016)	4 844 674	5 510 000	5 948 000	(438 000)
LØNSKOSTNADER	40 996 367	41 639 841	(643 474)	52 405 054	52 930 328	52 930 328	-
AVSKRIVNINGER	1 637 771	1 790 000	(152 229)	2 077 134	2 148 000	2 148 000	-
ANDRE DRIFTSKOSTNADER	8 844 174	9 268 283	(424 110)	11 600 766	11 614 197	12 169 197	(555 000)
<b>SUM DRIFTSKOSTNADER</b>	<b>55 603 296</b>	<b>57 063 124</b>	<b>(1 459 829)</b>	<b>70 927 628</b>	<b>72 202 525</b>	<b>73 195 525</b>	<b>(993 000)</b>
RENTEINNEKTER	(149 062)	(583 333)	434 271	(362 802)	(700 000)	(200 000)	(500 000)
ANDRE FINANSINNEKTER	(45 778)	-	(45 778)	(89 771)	-	(55 000)	55 000
<b>SUM FINANSINNEKTER</b>	<b>(194 840)</b>	<b>(583 333)</b>	<b>388 493</b>	<b>(452 573)</b>	<b>(700 000)</b>	<b>(255 000)</b>	<b>(445 000)</b>
RENTEKOSTNADER	28 717	61 000	(32 283)	45 063	61 000	30 000	31 000
ANNEN FINANSKOSTNAD	43 529	-	43 529	47 284	-	50 000	(50 000)
INNEKTSFØRT FRA BUNDNE DRIFTSFOND	-	-	-	-	619 000	619 000	-
<b>SUM FINANSKOSTNADER</b>	<b>72 246</b>	<b>61 000</b>	<b>11 246</b>	<b>92 357</b>	<b>680 000</b>	<b>699 000</b>	<b>(19 000)</b>
<b>RESULTAT AV FINANSPOSTER</b>	<b>(122 594)</b>	<b>(622 333)</b>	<b>399 739</b>	<b>(360 216)</b>	<b>(20 000)</b>	<b>444 000</b>	<b>(464 000)</b>
<b>RESULTAT</b>	<b>339 774</b>	<b>2 028 912</b>	<b>(1 689 138)</b>	<b>5 461 179</b>	<b>5 286 270</b>	<b>5 919 270</b>	<b>(633 000)</b>

MIDT-HEDMARK BRANN- OG REDNINGSVESEN IKS					
ØKONOMISK RAPPORTERING PR. 31.10.2021 - FEIING					
Kontobeskrivelse	Hittil i år			2020	2021
	Regnskap	Budsjett	Avvik		
SALGSINNEKTER AVG. PL	(10 967 402)	(10 746 667)	(220 736)	(14 293 638)	(14 066 000)
SALGSINNEKTER AVG. FRITT	-	-	-	(1 930)	-
<b>SUM SALGSINNEKTER</b>	<b>(10 967 402)</b>	<b>(10 746 667)</b>	<b>(220 736)</b>	<b>(14 295 568)</b>	<b>(14 066 000)</b>
OFFENTLIG TILSKUDD/REFUSJONER	(209 335)	(208 333)	(1 002)	(654 155)	(250 000)
ANDRE DRIFTSRELATERTE INNEKTER	-	-	-	(41 610)	-
<b>SUM ANDRE DRIFTSINNEKTER</b>	<b>(209 335)</b>	<b>(208 333)</b>	<b>(1 002)</b>	<b>(695 765)</b>	<b>(250 000)</b>
<b>SUM DRIFTSINNEKTER</b>	<b>(11 176 737)</b>	<b>(10 955 000)</b>	<b>(221 737)</b>	<b>(14 991 333)</b>	<b>(14 316 000)</b>
VAREKOSTNADER	301 522	450 000	(148 478)	824 791	900 000
LØNSKOSTNADER	7 963 666	7 787 121	176 545	10 304 300	10 002 000
AVSKRIVNINGER	147 230	202 500	(55 270)	166 990	243 000
ANDRE DRIFTSKOSTNADER	1 998 961	2 252 833	(253 872)	2 355 754	2 552 000
<b>SUM DRIFTSKOSTNADER</b>	<b>10 411 379</b>	<b>10 692 455</b>	<b>(281 075)</b>	<b>13 651 835</b>	<b>13 697 000</b>
<b>RESULTAT FØR FINANS</b>	<b>(765 358)</b>	<b>(262 545)</b>	<b>(502 813)</b>	<b>(1 336 498)</b>	<b>(619 000)</b>



Styremøte

Møtedato

06.12.21

## SAK 28/21 DETALJBUDSJETT 2022

**Forslag til vedtak:  
Styret tar saken til orientering.**

### Saksopplysninger:

På inntektssiden foreligger det en økning som følge av økt tilskudd fra eierne jf. tidligere vedtak i styremøte 18.05.2020 og i representantskapsmøte 09.06.2020. Økningen er i henhold til planen om å komme i balanse etter flere års planlagt bruk av egenkapital. Det er lagt inn ekstra tilskudd i 2022 for å kompensere for økte kostnader til 110 og lokal særavtale på lønn til deltidsansatte uten vaktordning. Det er noe reduksjon i variabel inntekt, mens ABA-inntektene øker. Gebyr for feiing og tilsyn øker med pris- og lønnsvekst, i tillegg til økte antall tilsyn/feiing på fritidsboliger.

Det er lagt inn økte inntekter fra og med 2022 med tanke på at Åsnes blir ny medeier i MHBR IKS. Det er lagt inn i form av tilskudd fra eiere og gebyr for feiing og tilsyn.

På kostnadssiden foreligger det en betydelig økning i brukerbetalingen til 110-Innlandet i 2022. Økningen reduseres noe fra og med 2023. Særavtalen som regulerer vakttillegg for deltidsansatte på beredskap medfører økte lønnsutgifter. Det blir også økte lønnsutgifter på avdeling for feiing da det skal ansettes en koordinator for fritidsboliger. Det blir økte avskrivninger fra og med 2022 når ny lift er på plass. Det foreligger også en økning i ulike kostnader med tanke på at Åsnes innlemmes i 2022. Økning av kostnader utover Åsnes er marginal.

Vedlegg: Detaljbudsjett for 2022





<b>MIDT-HEDMARK BRANN- OG REDNINGSVESEN IKS BUDSJETT 2022</b>			
<b>TEKST</b>	<b>2020</b>	<b>2021</b>	<b>2022</b>
GEBYR FOR FEIING OG TILSYN	-13 577 000	-13 946 000	-17 219 000
ANDRE SALGSINNEKTER AVG.PL.	-5 412 000	-5 487 000	-5 613 000
SALGSINNEKTER AVG.FRITT	-990 000	-530 000	-490 000
BRUK AV FOND (FEIING)	483 000	619 000	560 400
<b>SUM SALGSINNEKTEK</b>	<b>-19 496 000</b>	<b>-19 344 000</b>	<b>-22 761 600</b>
TILSKUDD FRA EIERE	-43 030 500	-46 683 200	-59 027 800
ANNEN DRIFTSRELATERT INNEKTEK	-550 000	-550 000	-330 000
<b>SUM ANNEN DRIFTSINNEKTEK</b>	<b>-43 580 500</b>	<b>-47 233 200</b>	<b>-59 357 800</b>
<b>SUM DRIFTSINNEKTER</b>	<b>-63 076 500</b>	<b>-66 577 200</b>	<b>-82 119 400</b>
VAREKOSTNADER	5 445 000	5 510 000	6 300 200
LØNNKOSTNAD	51 791 800	52 930 300	61 361 500
AVSKRIVNING	2 049 000	2 148 000	2 737 000
ANNEN DRIFTSKOSTNAD	12 025 700	11 914 100	13 338 200
<b>SUM DRIFTSKOSTNADER</b>	<b>71 311 500</b>	<b>72 502 400</b>	<b>83 736 900</b>
<b>DRIFTSRESULTAT</b>	<b>8 235 000</b>	<b>5 925 200</b>	<b>1 617 500</b>
RENTEINNEKTEK	-700 000	-700 000	-500 000
ANNEN FINANSINNEKTEK	0	0	0
<b>SUM FINANSINNEKTEK</b>	<b>-700 000</b>	<b>-700 000</b>	<b>-500 000</b>
RENTEKOSTNAD	120 300	61 000	234 600
ANNEN FINANSKOSTNAD	0	0	0
<b>SUM FINANSKOSTNAD</b>	<b>120 300</b>	<b>61 000</b>	<b>234 600</b>
<b>RESULTAT AV FINANSPOSTER</b>	<b>-579 700</b>	<b>-639 000</b>	<b>-265 400</b>
<b>ÅRSRESULTAT</b>	<b>7 655 300</b>	<b>5 286 200</b>	<b>1 352 100</b>



---

**Styremøte****Møtedato****06.12.21**

---

**SAK 29/21  
VIRKSOMHETSPLAN 2022****Forslag til vedtak:****Styret vedtar det fremlagte forslaget til virksomhetsplan for Midt-Hedmark brann- og redningsvesen IKS.****Saksopplysninger:**

Virksomhetsplanen for 2022 MHBR IKS bygger på Strategisk Plan for perioden, og er en forlengelse av VP 2021. Kompetanseavdelingen ble under omorganiseringen lagt inn under beredskap, slik at målene og aktiviteten for den avdelingen er nå bakt inn og videreført under beredskap.

De strategiske satsningene som tidligere er behandlet av både styret og representantskap er bakt inn i VP 2022.

Virksomhetsplanen MHBR IKS 2022 fremstår som et godt styringsverktøy for selskapet, og sikrer at de målene som ble satt i forbindelse med Strategisk Plan blir prioritert, og planmessig jobbet med.

Vedlegg: Virksomhetsplan 2022



Styremøte

Møtedato

06.12.21

**SAK 30/21**  
**ORIENTERINGSSAKER**

**Forslag til vedtak:**  
**Styret tar orienteringssakene til etterretning.**

Saksopplysninger:

Følgende orienteringssaker blir presentert:

- Status leveranser MHBR IKS
- Status Åsnes
- Status Våler brannstasjon – oppfølger etter forrige styresak september 2021
- Ny organisering i beredskap
- Kompetanse
- Generell informasjon om aktivitet

Vedlegg: Ingen



**Styremøte**

**Møtedato**

**06.12.21**

---

**SAK 31/21  
STYRETS EGENTID**

**Til styrelederens disposisjon**

**Vedlegg: Ingen**





**Styremøte**

**Møtedato**

**06.12.21**

---

**SAK 32/21  
EVENTUELT**

Neste styremøte mandag 14. mars 2022 kl. 10:00 i Åsnes.

**Styremøter i 2022:**

- Mandag 14. mars i Åsnes
- Mandag 20. juni i Alvdal
- Mandag 19. september i Tolga
- Mandag 5. desember i Elverum



## REISEREGNING

Styremøte 06.12.21

NAVN: .....

Personnr.: (11 siffer).....

ADRESSE: .....

Bankkonto nr: .....

Skatte  
kommune: .....

REISESPESIFIKASJON						REISEUTLEGG	
DATO	FRA STED	TIL STED	KL.	ANT. KM	ANTALL PASS. KM	UTLEGG, TOG, BUSS, MV.	BELØP
SUM						SUM	
KM. DENNE REISEN							

ARTS- KODE	ARTSTEKST	ENHETSTEKST	PRIS/BELØP	ANMERKNINGER
4200	Bilgodtgjørelse	Antall km:	4,03	
4210	Passasjertillegg	Antall km:	1,00	
4101	Utlegg, tog, buss mv.	Beløp utlegg	kr	
2145	Tapt arbeidsfortjeneste	Antall timer:		

Ansvarlig for møteinnkalling: styreleder

....., den.....20.....

Attestert, dato/sign.:.....

..... (sign.)

Anvist, dato/sign.:.....

## Styreprotokoll Midt-Hedmark brann- og redningsvesen IKS

**Sted/dato:** Hotel Scandic Central, Elverum, mandag 6. desember 2021 kl. 10:00

**Tilstede:**

<b>Styreleder</b>	Sven Inge Sunde
	Jorunn Graff Bjørnensen
<b>Styremedlem</b>	Helen Margrethe Schjelderup
	Arne Hagestrø
	Lage Trangsrud
	John Olav Sundli
	Tone Hagen
	Tommy Kristoffersen
	Eva Nyhus
	Bjørn Thomas Berget
	Terje Haugland
<b>Repr. fra Åsnes</b>	Tove Lisbeth Finstad
<b>Vararepr.</b>	Frode Negård
<b>Brannsjef</b>	Trond Joar Kjenstadbakk
<b>Varabr.sjef</b>	Knut Bjørnseth
<b>Stabssjef</b>	Øystein Aamodt
<b>Økonomirådg.</b>	Linda Alette Løkken
<b>Referent:</b>	Lena Lundby
<b>Forfall:</b>	Anders Øverby

Styreleder Sven Inge Sunde ønsket alle velkommen til styremøte.

Saksnr. Sak

26/21	<p><b>GODKJENNING AV MØTEINNKALLING, SAKLISTE OG REFERAT FRA FORRIGE MØTE</b></p> <p><b>Forslag til vedtak: Innkalling, sakliste av 29. november 2021 og referat fra forrige møte ble godkjent, og styreleder erklærte møtet for lovlig satt.</b></p> <p>Saksopplysninger: Møteleder refererte til innkalling av 29. november 2021, med spørsmål om styret hadde innvendinger mot innkalling og sakliste. Åsnes tiltrer som medlem i MHBR IKS fra 01.01.2022. Valgt representant fra Åsnes deltar i møtet med observatørstatus.</p> <p><b>Vedtak: Forslag til vedtak enstemmig vedtatt.</b></p>
27/21	<p><b>ØKONOMISK RAPPORT PR. OKTOBER 2021</b></p> <p><b>Forslag til vedtak: Styret tar den fremlagte økonomiske rapporten pr. oktober til etterretning.</b></p> <p>Saksopplysninger: Resultat for Midt-Hedmark brann- og redningsvesen IKS pr. 31.10.2021 viser et underskudd på kr 339 774,- mot et budsjettert underskudd på kr 2 028 912,-. Prognosen viser at vi vil gå med et underskudd i 2021 jf. budsjett.</p>

**Resultatene pr. avdeling:**

Netto pr. avdeling	Hittil i år 2021 (Januar tom oktober)		
	Regnskap	Budsjett	Avvik
Administrasjon	-1 546 697	-1 934 135	387 438
Beredskap	2 968 064	3 377 178	-409 114
Forebyggende	-736 030	214 845	-950 875
Kompetanse	419 795	633 570	-213 775
<b>Netto sum drift</b>	<b>1 105 132</b>	<b>2 291 458</b>	<b>-1 186 326</b>
Feiing	-765 358	-262 545	-502 813
<b>Netto sum</b>	<b>339 774</b>	<b>2 028 913</b>	<b>-1 689 139</b>

\*minustegn er lik overskudd

Sum drift viser et underskudd og ligger foran budsjett. Vi har mottatt tilskudd til skogbrannutstyr fra en eierkommune, som vil bli benyttet til innkjøp av utstyr til kommunen. Tilsvarende innkjøp gjøres til de andre eierkommunene som har innvilget tilskudd til dette. Vi har også mottatt tilskudd fra Gjensidigestiftelsen for prosjektet hverdagsløftet. Her vil noe av overskuddet fra hverdagsløftet gå til innkjøp av røykvarslere og informasjonsfilmer.

På kostnadssiden har vi nå fått den siste fakturaen fra 110-sentralen som gjelder ekstrakostnadene for 2021. Fakturaen kom på kr 700 000,- mot tidligere opplysninger på kr 645 000,-. For innkjøp av bildekk har det meste av ekstrakostnaden kommet inn. Kostnadene på forsikring av kjøretøy har økt pga betydelig prisøkning. Ellers ingen store avvik.

Selvkostområdet feiing viser et overskudd og ligger foran budsjett. Gebyr for feiing og tilsyn ble fakturert i april. Inntektene for fritidsboliger ble fakturert i juni og nå i november. Totalt kommer det rett under budsjett på kr 1 750 000,-. På kostnadssiden er det ingen store avvik.

Prognosen for selskapet viser at vi sannsynlig vil gå over budsjett. Som vi har nevnt tidligere så ser vi at ekstrakostnaden til 110-sentralen klarer vi å dekke med innsparte kostnader og ekstra inntekter. Prognosen vil gå ca. en halv million over budsjett ut fra dagens forutsetninger. Det er merking av vinterdekk på større kjøretøy som vil stå for overforbruket. Vi har også fått signaler om at årets pensjonskostnader vil bli høye, men etter samtaler med aktuar og EKP så har vi funnet en løsning som gjør at vi får normale pensjonskostnader i år.

*Økonomirådgiver ga en utfyllende info om økonomisk rapport pr. 31.10.2021.*

**Vedtak: Forslag til vedtak enstemmig vedtatt.**

**28/21 DETALJBUDSJETT 2022**

**Forslag til vedtak: Styret tar saken til orientering. Styret ber om en saksutredning på neste styremøte angående 110-sentralen.**

Saksopplysninger: På inntektssiden foreligger det en økning som følge av økt tilskudd fra eierne jf. tidligere vedtak i styremøte 18.05.2020 og i representantskapsmøte 09.06.2020. Økningen er i henhold til planen om å komme i balanse etter flere års planlagt bruk av egenkapital. Det er lagt inn ekstra tilskudd i 2022 for å kompensere for økte kostnader til 110 og lokal særavtale på lønn til deltidsansatte uten vaktordning. Det er noe reduksjon i variabel inntekt, mens ABA-inntektene øker. Gebyr for feiing og tilsyn øker med pris- og lønnsvekst, i tillegg til økte antall tilsyn/feiing på fritidsboliger.

Det er lagt inn økte inntekter fra og med 2022 med tanke på at Åsnes blir ny medeier i MHBR IKS. Det er lagt inn i form av tilskudd fra eiere og gebyr for feiing og tilsyn.

	<p><u>På kostnadssiden</u> foreligger det en betydelig økning i brukerbetalingen til 110-Innlandet i 2022. Økningen reduseres noe fra og med 2023. Særavtalen som regulerer vakttillegg for deltidsansatte på beredskap medfører økte lønnsutgifter. Det blir også økte lønnsutgifter på avdeling for feiing da det skal ansettes en koordinator for fritidsboliger. Det blir økte avskrivninger fra og med 2022 når ny lift er på plass. Det foreligger også en økning i ulike kostnader med tanke på at Åsnes innlemmes i 2022. Økning av kostnader utover Åsnes er marginal.</p> <p><i>Økonomirådgiver ga en utfyllende info om budsjettet for 2022.</i></p> <p><i>Brannsjef ga en utfyllende info om ekstra kostnader forbundet med 110-sentralen, hvor det ble en endring på ekstra kostnaden som endte på kr 80,19 pr. innbygger for 2021 enn det som var forutsatt tidligere. Ekstrakostnaden for 2021 tas fra egenkapitalen til MHBR IKS, men fra 2022 vil det bli sendt direkte til eierkommunene. Det ble også gitt en kort info om endringen i særavtalen for deltidsansatte uten vakt som endte på kr 9000,- pr. år gjeldende fra 01.01.2022 etter forhandlinger.</i></p> <p><i>Brannsjefen besvarte spørsmål som kom. Det ble en diskusjon i styret om kostnadene fra 110-sentralen skal faktureres direkte til eierkommunene og ikke være med i regnskapet til MHBR IKS. Mye av årsaken til det er at det er så uforutsigbart. Forslaget er å få det som en egen sak på neste styremøte som beskriver fordeler og ulemper med å skille ut kostnadene for 110-sentralen fra MHBR IKS. Spørsmålet er om saken holder med et styrevedtak eller om det også må opp i representantskapet for behandling, som undersøkes til neste styremøte.</i></p> <p><b>Vedtak: Forslag til vedtak enstemmig vedtatt.</b></p>
29/21	<p><b>VIRKSOMHETSPLAN 2022</b></p> <p><b>Forslag til vedtak: Styret vedtar det fremlagte forslaget til virksomhetsplan for Midt-Hedmark brann- og redningsvesen IKS.</b></p> <p>Saksopplysninger: Virksomhetsplanen for 2022 MHBR IKS bygger på Strategisk Plan for perioden, og er en forlengelse av VP 2021. Kompetanseavdelingen ble under omorganiseringen lagt inn under beredskap, slik at målene og aktiviteten for den avdelingen er nå bakt inn og videreført under beredskap.</p> <p>De strategiske satsningene som tidligere er behandlet av både styret og representantskap er bakt inn i VP 2022.</p> <p>Virksomhetsplanen MHBR IKS 2022 fremstår som et godt styringsverktøy for selskapet, og sikrer at de målene som ble satt i forbindelse med Strategisk Plan blir prioritert, og planmessig jobbet med.</p> <p><i>Brannsjefen ga en utfyllende info om virksomhetsplan for 2022, om beredskap, brannforebyggende med feiervesenet og administrasjonen.</i></p> <p><b>Vedtak: Forslag til vedtak enstemmig vedtatt.</b></p>
30/21	<p><b>ORIENTERINGSSAKER</b></p> <p><b>Forslag til vedtak: Styret tar orienteringssaker til etterretning.</b></p> <p>Følgende orienteringssaker blir presentert:</p> <ul style="list-style-type: none"> <li>- Status leveranser MHBR IKS</li> <li>- Status Åsnes</li> <li>- Status Våler brannstasjon – oppfølger etter forrige styresak september 2021</li> <li>- Ny organisering i beredskap</li> </ul>

- Kompetanse
- Generell informasjon om aktivitet

#### STATUS INFORMASJON PR. D.D.

Brannsjefen informerte om følgende temaer:

- Leveranser og overordnede mål for nov. 2021 ble vist fram og informert om.

Beredskap:

- Kort info om spesielle hendelser i forskjellige kommuner.
- Personell og materiell ble det informert om bl.a. ansettelse av ny brannmester jobbes det med, ny tankbil i Engerdal er snart klar for levering.
- Omorganisering jobbes det med, etablering av dyreredning etter støtte fra Statsforvalteren, aspirant deltid med oppstart 11. januar 2022, deltatt på yrkesmesse i Trysil vgs. 9. november.

Brannforebyggende/feiing:

- Gjennomført brannvesenets julekalender og besøkt alle 4. klassinger i skolen i alle kommuner.
- Samarbeidsmøte 17. november er gjennomført på Tynset med byggesaksavd. fra eierkommunene.
- Bjørnis butikk åpen 9. og 17. desember i Elverum og Tynset.
- Bekymringsmeldinger via Branntips har det vært flere av i høst, og som blir tatt tak i med en gang de mottas.
- Det gjenstår både feiing og tilsyn for 2021 iht. planen.
- Vi har pr. d.d. 2 stk. lærlinger. Den ene lærlingen gikk opp til svenneprøve i feierfaget den 25.11.2021 med bestått.

Status Våler brannstasjon:

- Prosjekt med ny stasjon ligger hos Plan 1 for kostnadsvurdering.
- Dagens stasjon har hatt flere avvik på bl.a. lys og ventilasjon. I tillegg så brant det i bygget som brannstasjonen er i sommer. Det er nå opprettet en brakkerigg med møterom, kontor, garderobe og dusj/sanitæranlegg.

Status Trysil og Elverum brannstasjon:

- I Trysil er det en pågående prosess pga. ambulansetjenesten har behov for nye lokaler.
- I Elverum er det påbegynt et forprosjekt med endringer på Beredskapssenteret, som er godkjent av Elverum kommune.

Status Åsnes:

- Sakspapirene er nå godkjent i alle eierkommunene.
- Implementering pågår med opplæring av systemer, rutiner m.m. Koordinering ifbm. virksomhetsoverdragelse.
- Utvidelse av styret fra 2022, hvor Åsnes har kommet med forslag til navn, er valget er gjort i representantskapet i november 2022.

Diverse:

- Særavtaler internt i MHBR har det blitt jobbet med få samlet, i tillegg er det forhandlet lokalt en årlige kompensasjon på kr 9.000,- til deltidsansatte uten vakt.
- Landax er det innført personlig pålogging i 2021.
- Ny forskrift «Dimensjonering av brann og redning» er vedtatt og blir gjeldende fra mars 2022.
- Det ble stilt spørsmål om byggesaken i Trysil ifbm. stenging av bygg, som brannsjefen svarte ut.
- Innspill om det er mulighet for å ha et digitalt styremøte i året, brannsjefen undersøker det til neste møte i mars 2022.

31/21 **EVENTUELT**

**Neste styremøte mandag 14. mars 2021 kl. 10:00 i Åsnes.**

**Styremøter i 2022:**

- Mandag 14. mars i Åsnes
- Mandag 20. juni i Alvdal
- Mandag 19. september i Tolga
- Mandag 5. desember i Elverum

Møtet hevet kl. 12.15



Sven Inge Sunde  
Leder

Jorunn Graff Bjørnensen  
Nestleder

Helen Margrethe Schjelderup  
Styremedlem

Lage Trangsrud  
Styremedlem

Arne Hagetrø  
Styremedlem

Bjørn Thomas Berget  
Styremedlem

John Olav Sundli  
Styremedlem

Tommy Kristoffersen  
Styremedlem

Tone Hagen  
Styremedlem

Eva Nyhus  
Styremedlem

Anders Øverby  
Styremedlem

Terje Haugland  
Styremedlem



Midt-Hedmark Brann- og Redningsvesen IKS

<b>Virksomhetsplan MHBR IKS 2022</b>	<b>Ansvarlig: BRANNSJEF</b>	
	<b>Godkjent av: Styret MHBR IKS</b>	<b>Dato siste revisjon: 08.11.21</b>
		<b>60 sider</b>



# Virksomhetsplan MHBR IKS 2022

«Ledende på trygghet inn i fremtiden»





Midt-Hedmark Brann- og Redningsvesen IKS

<b>Virksomhetsplan MHBR IKS 2022</b>	<b>Ansvarlig: BRANNSJEF</b>	
	<b>Godkjent av: Styret MHBR IKS</b>	<b>Dato siste revisjon: 08.11.21</b> 60 sider

## Visjon og verdigrunnlag

«Selskapet skal ivareta de deltakende kommuners forpliktelser etter brannvernloven. Selskapet skal vektlegge kvalitet gjennom allsidig og høy fagkompetanse for å møte de utfordringer det står overfor til enhver tid, og har som målsetting gjennom sin virksomhet å være blant de ledende og mest effektive brann- og redningsvesener i landet.»<sup>1</sup>

Uttrykt i en kortversjon blir visjonen for MHBR IKS:

### «Ledende på trygghet inn i fremtiden»

**F – forebygge**

**R – redde**

**E – engasjere**

**M – mangfold**

**T – tillit**

**I – innovative**

**D – dyktig**

**E – etisk**

**N – null omkomne**



I visjonen uttrykkes vårt verdigrunnlag gjennom «FREMTIDEN» over.

<sup>1</sup> Fra «Eierstrategi for Midt-Hedmark brann- og redningsvesen IKS» vedtatt av kommynestyrene i den enkelte kommune.



## Midt-Hedmark Brann- og Redningsvesen IKS

<b>Virksomhetsplan MHBR IKS 2022</b>	<b>Ansvarlig: BRANNSJEF</b>		
	<b>Godkjent av: Styret MHBR IKS</b>	<b>Dato siste revisjon: 08.11.21</b>	60 sider

### Eierstrategi

«Framtida vil stille store krav til brann- og redningstjenesten. Selskapet skal ta hensyn til dette og være framtidsrettet i sin virksomhet. Selskapet skal vektlegge god beredskap knyttet til brann og ulykker på veg og jernbane, og ha fokus både på redning og skadereduksjon.

Selskapet skal ha nødvendig spisskompetanse og spesialutstyr til å kunne løse de oppgaver det er pålagt. Framtidsrettet bruk av datateknologi forutsettes å være en del av denne strategien.

Selskapet skal ha en organisasjon som vektlegger effektiv ledelse og organisering av brann- og redningsaksjoner. Det forutsettes også økt satsing og høy kvalitet på det forebyggende arbeidet.

Dette stiller store krav til kompetanse, dynamikk og omstillingsevne.

Med mannskaper stasjonert i flere kommuner, vil et godt samspill mellom selskapets totale mannskapsressurser være et virkemiddel for å nå de fastsatte mål.

Selskapet skal legge vekt på økonomisk effektivitet og rasjonell bruk av tildelte ressurser.

Den politiske innflytelse i selskapet skjer gjennom representantskapet.»<sup>2</sup>

### Formål

«Selskapets skal på vegne av kommunene Elverum, Engerdal, Stor-Elvdal, Trysil, Våler, Alvdal, Rendalen, Follidal, Tynset og Tolga løse deltaker-kommunenes lovpålagte oppgaver som:

- Ulykkes- og katastrofesituasjoner som brann, redning, drukning og akutt forurensing.
- Feiing og tilsyn med fyringsanlegg.
- Aktivt arbeid med forebyggende tiltak mot brann og ulykker.
- Aktivt salg av tjenester knyttet til forebygging og beredskap.

Selskapet skal ha ansvar for og myndighet til å ivareta kommunenes forpliktelser etter lov om vern mot brann, eksplosjon og ulykker med farlig stoff og om brannvesenets redningsoppgaver (Brann- og eksplosjons-vernloven) av 14. juni 2002 med tilhørende forskrifter, med de unntak som følger av loven selv.

Den enkelte kommunes myndighet etter ovennevnte bestemmelser anses delegert til selskapet gjennom de respektive kommunestyres godkjenning av denne samarbeidsavtale.

Selskapets virksomhet skal til enhver tid utøves i overensstemmelse med gjeldene lover og forskrifter.

Selskapet skal vektlegge kvalitet gjennom allsidig og høy faglig kompetanse for å møte de utfordringer virksomheten står overfor til enhver tid.

Selskapet skal gjennom sin virksomhet ha som mål å være blant de ledende og mest effektive i landet.»<sup>3</sup>

<sup>2</sup> Fra «Eierstrategi for Midt-Hedmark brann- og redningsvesen IKS» vedtatt av kommynestyrene i den enkelte kommune.

<sup>3</sup> Selskapsavtale Midt-Hedmark brann- og redningsvesen IKS.



## Midt-Hedmark Brann- og Redningsvesen IKS

<b>Virksomhetsplan</b> <b>MHBR IKS</b> <b>2022</b>	<b>Ansvarlig: BRANNSJEF</b>		
	<b>Godkjent av:</b> <b>Styret MHBR IKS</b>	<b>Dato siste revisjon: 08.11.21</b>	60 sider

## Overordnede vurderinger MHBR IKS

Midt-Hedmark brann- og redningsvesen IKS er et Interkommunalt selskap som eies av kommunene; Våler, Elverum, Trysil, Engerdal, Stor-Elvdal, Rendalen, Alvdal, Folldal, Tynset og Tolga. I tillegg har selskapet en samarbeidsavtale med Åsnes kommune. Prosessen med at Åsnes kommune skal bli en medeier i selskapet pågår.

MHBR IKS jobber primært etter to operasjonslinjer – Brannforebyggende arbeid og Beredskap. Vårt forebyggende arbeid jobber med hovedhensikt å forhindre at brann og ulykker skal skje i vårt distrikt. Et svært krevende arbeid, som krever både planmessighet, ryddighet, tydelighet og med høy gjennomføringskraft. Feierveseent er et særdeles viktig bidrag inn i vårt forebyggende arbeid. Selv med en fremoverlent og dyktig forebyggende tjeneste vil hendelser oppstå og på den måten må selskapet inneha en slagkraftig beredskap.

Beredskapen i selskapet skal kunne svare ut de hendelser som vi forventer kan skje, og som er avdekt i vår ROS-analyse. Spennet i oppgaver blir stadig utvidet, og det er krevende å være forberedt for alle hendelsestyper. Vår evne til å avdekke fremtidige hendelser er avgjørende for hvor godt forberedt vi er. Brann og redning er i mange kommuner den eneste nødetaten som er lokalt stasjonert i hver kommune, og blir således mer og mer viktig i akutfaser for mange hendelser.

Selskapet dekker et stort geografisk område på ca 17 000 km<sup>2</sup>, med et innbyggerantall på ca 57 000 (inklusive Åsnes kommune). Stor utstrekning og lange kjøreveier er en egenskap som selskapet må ta inn over seg, og planlegge ut fra. Vi må derfor tilstrebe å utvikle oss med denne forutsetningen for øye.

Det er spesielt to hovedpillarere som er gjennomgående for vår evne til både å levere forebyggende og beredskap i regionen. Den ene er kompetanse. Uten kompetanse for å løse oppgavene våre setter vi både innbyggere og vår egen sikkerhet og trygghet i fare. Med nye krav og oppgaver er det svært krevende å leve opp til den standard som kreves. MHBR IKS består hovedsakelig av deltidsmannskaper, som må øve og trene på ettermiddag/kveld. Det er begrenset hvor mye vi er i stand til å presse inn i disse rammene. Det krever at vi er dyktige til å prioritere og ha en god og fremsynt plan hva gjelder kompetansebygging.

Den andre pillaren er materiell og kjøretøy. Vi er helt avhengig av å ha materiell og kjøretøy som fungerer optimalt og som er diftssikkert. Mye av materiellet skal brukes i akutte situasjoner, hvor liv og helse står på spill. Det krever en god og fremtidsrettet utskifting av materiellet, men også meget gode rutiner på vedlikehold og testing. Et annet viktig aspekt hva gjelder materiell er HMS for å ivareta egne mannskapers sikkerhet ved bruk.

En viktig hovedsatsning de siste årene har vært å innhente vårt etterslep på grunnleggende og lovpålagt kursing/kompetanse for våre mannskaper. Det arbeidet er godt i gang, men det vil fortsatt kreve både nødvendig prioritet og ressurser. Kursvirksomhet for å lukke kompetansegapet vil derfor fortsette i 2021.



## Midt-Hedmark Brann- og Redningsvesen IKS

<b>Virksomhetsplan MHBR IKS 2022</b>	<b>Ansvarlig: BRANNSJEF</b>		
	<b>Godkjent av: Styret MHBR IKS</b>	<b>Dato siste revisjon: 08.11.21</b>	60 sider

Rekruttering av ansatte er fortsatt meget viktig, og det er et kontinuerlig arbeid. I et så stort selskap vil det jevnlig være behov for å rekruttere inn nye. Spesielt gjelder dette på våre deltidsstasjoner. Det varierer noe hvor mange søkere vi får i de enkelte kommuner. Det er derfor viktig at selskapet jobber med å være synlige i alle kommuner, og derigjennom er gode ambassadører for yrket. I det samme arbeidet er det en bevisst målsetting om å øke mangfoldet i MHBR IKS, spesielt gjelder det å få rekruttert flere kvinnelige ansatte. Vi har økt andelen kvinnelige ansatte de siste årene, men potensialet er fortsatt større enn det som har blitt realisert. Vår beste måte å sikre denne delen av rekrutteringen, er å ta godt vare på de vi allerede har som ansatte, slik at de gode historiene sprer seg.

Ingen skal bli syke av å gå på jobb er en viktig målsetting, også i vårt selskap. Gode rutiner innen HMS både i vår daglige drift, men også i operative hendelser er svært viktig. Her jobbes det både organisatorisk (rutiner og prosedyrer), men også gjennom holdningsskapende arbeid. Det er først ved å lykkes i begge disse dimensjonene vi sikrer et godt og tydelig HMS-arbeid. Stort fokus på HMS innen risikoutsatt arbeid er viktig både innen feiervesenet og beredskap. System for Sikker Jobbanalyse (SJA) er utviklet og implementeres for all aktivitet innen beredskap. Videre har selskapet utarbeidet nye rutiner og prosedyrer for debriefing etter hendelser, som er et viktig redskap.

God dialog med de enkelte eierkommuner er et godt grunnlag for å kunne utvikle og drifte selskapet på en rasjonell og god måte. Det er derfor en viktig målsetting i 2021 å videreutvikle og opprettholde en god kommunikasjon mellom selskapet og kommunene.

## Prioriteter 2022

Prioriteter for 2022 er behandlet og godkjent av styret og representantskapet for MHBR IKS.

<b>Øvingsanlegg MHBR IKS</b>	Etablere et nytt øvingsanlegg for MHBR som ivaretar fremtidens behov for trening og øving innen både brannrelaterte hendelser og redningsoppdrag. Deler av anlegget bør være mobilt, slik at det kan benyttes på våre deltidsstasjoner. Det skal utredes samhandling med andre aktører i nærområdet.
<b>Vedlikeholdstrening utrykning (Kode 160)</b>	Krav til både vedlikeholdstrening utrykning og gjennomføring av Kode 160 innarbeidet i selskapet. Det bør utredes muligheten for å utdanne og etablere egen instruktør. Salg av tjenester til andre etater og nabobrannvesen vurderes.
<b>Videokonferanse-utstyr Kommunikasjon</b>	MHBR med sin utstrakte geografi må i større grad utnytte teknologi med hensyn til egen øvings/kompetanse-utvikling, samt dialog og kommunikasjon med eierkommuner. Målsetting om effektivisering både mht tid, reiser og ressurser for øvrig.
<b>Rekruttering inkl Mangfold</b>	MHBR skal fremstå som en attraktiv arbeidsplass for begge kjønn, og selskapet skal videre tiltrekke seg tilstrekkelig antall søkere ved utlysninger i alle våre kommuner.
<b>Utvikling av feiertjenesten</b>	Feiertjenesten i MHBR skal til enhver tid gjenspeile de oppgaver og aktiviteter som gjelder. Tjenesten skal preges av kvalitet, effektivitet, innovative og tjenesteytende overfor våre innbyggere.



## Midt-Hedmark Brann- og Redningsvesen IKS

<b>Virksomhetsplan MHBR IKS 2022</b>	<b>Ansvarlig: BRANNSJEF</b>	
	<b>Godkjent av: Styret MHBR IKS</b>	<b>Dato siste revisjon: 08.11.21</b> 60 sider

### Hovedmål MHBR IKS:

Som en del av Strategisk Plan 2020-2024 ble det utarbeidet 6 Hovedmål for selskapet som det skal jobbes etter. Hver avdeling har utviklet sine Delmål, med aktiviteter og målsettinger sener i Virksomhetsplanen. Under er våre Hovedmål listet opp:

#### Hovedmål 1:

Gjennom tidsriktige og hensiktsmessige virkemidler bidra til å forebygge brann og redusere konsekvensen av brann

#### Hovedmål 2:

Ha en slagkraftig beredskap for å redde liv, samfunnskritiske funksjoner, miljø og verdier

#### Hovedmål 3:

Bidra til å utvikle nasjonalt, regionalt og tverrfaglig samarbeid

#### Hovedmål 4:

Kjennetegnes av en fremtidsrettet, helhetlig og effektiv drift med høy kvalitet

#### Hovedmål 5:

Utvikle et godt arbeidsmiljø der alle føler tilhørighet, trives og ingen skades

#### Hovedmål 6:

Rekruttere og utvikle ansatte og ledere med høy etisk bevissthet, som behandler alle med respekt

**Midt-Hedmark Brann- og Redningsvesen IKS**

<b>Virksomhetsplan MHBR IKS 2022</b>		<b>Ansvarlig: BRANNSJEF</b>	
	<b>Godkjent av: Styret MHBR IKS</b>	<b>Dato siste revisjon: 08.11.21</b>	<b>60 sider</b>

Blank side



Midt-Hedmark Brann- og Redningsvesen IKS

<b>Virksomhetsplan MHBR IKS 2022</b>		<b>Ansvarlig: BRANNSJEF</b>	
	<b>Godkjent av: Styret MHBR IKS</b>	<b>Dato siste revisjon: 08.11.21</b>	<b>60 sider</b>



# BEREDSKAP



## Midt-Hedmark Brann- og Redningsvesen IKS

<b>Virksomhetsplan MHBR IKS 2022</b>	<b>Ansvarlig: BRANNSJEF</b>		
	<b>Godkjent av: Styret MHBR IKS</b>	<b>Dato siste revisjon: 08.11.21</b>	60 sider

## Beredskap

Beredskapsavdelingen i MHBR er en allsidig og sammensatt avdeling. Fra Elverum med heltidsberedskap og noen deltidsmannskaper, stasjoner med deltidsmannskaper og forskjellige typer vaktordninger og til stasjoner med deltidsmannskaper uten fast vaktordning.

Ut fra MHBR sine hovedmål har beredskap utarbeidet egne delmål for hvert hovedmål. Mange av delmålene er kontinuerlig aktivitet, mens andre er satt opp med når de er tenkt startet opp og evt fullført.

For å kunne gi kommunene i vårt ansvarsområde «en slagkraftig beredskap for å redde liv, samfunnskritiske funksjoner, miljø og verdier» (Hovedmål 2) er MHBR ved beredskapsavdelingen i ferd med å ferdigstille en beredskapsanalyse som er bygget på selskapets ROS-analyse og Forebyggende analyse. Denne beredskapsanalysen skal gi retningslinjer og svar på hvordan beredskapsavdelingen skal dimensjoneres med tanke på bemanning, kompetanse og utstyr i den enkelte kommune i fremtiden.

Beredskapsavdelingen har mange oppgaver, krav og forventninger knyttet til seg, og i kommende periode vil prioritene bli mange. Mest mulig likhet innenfor rutinebeskrivelser og handlemåter, ansettelse, opplæring og ikke minst ivaretagelse av personell og materiell er sterkt vektlagt også for 2022 og i tiden fremover.

Høsten 2021 ble beredskapsavdelingen omorganisert, i denne prosess ble det også vurdert om det 3-årige prosjektet med kompetanseavdeling skulle videreføres eller ikke. Resultatet ble til at prosjektet ble avsluttet og tilhørende årsverk ble overført til beredskapsavdelingen. Gjennom et omplasseringsløp resulterte dette i en avdelingsvis endring av stillinger. Målsettingen med omorganiseringen er at dette skal gi en bedre styring og ledelse av avdelingen, samtidig ha riktig fokus på drift og oppgaveoppfølging.

Med så mange deltidsansatte som beredskapsavdelingen har, så er det naturlig nok en god del avganger i løpet av et år. Enkelte stasjoner har også utfordringer med rekruttering, det er derfor viktig å fremstå og ha fokus på å være et attraktivt brann- og redningsvesen fremover. I 2022 starter vi opp en ny utdanningsmodell for våre nyansatte i deltidsstillinger, betegnet som ASPIRANT. Gjennom et forutsigbart opplæringsløp vil den nyansatte gjennomføre grunnopplæringen første ansettelsesår.

Gode øvelser etter en felles mal og med dokumenterbar progresjon over tid er en forutsetning for å opprettholde mannskapenes kompetanse. I de foregående årene har det vært fokus på en implementering av felles øvingsbeskrivelser og SJA (Sikker Jobbanalyse), for 2022 vil øvingsaktiviteten få en likhet ih.t læringsmål og nivå for alle stasjonene tilhørende våre eierkommuner. I tillegg blir det nå innført en differensiering på de årlige øvingstimer if.t hvilket tjenestenivå de ulike stasjonene har. Dette vil bidra til å gi oss god oversikt og dokumentasjon over kompetansesituasjonen i MHBR.





## Midt-Hedmark Brann- og Redningsvesen IKS

<b>Virksomhetsplan MHBR IKS 2022</b>	<b>Ansvarlig: BRANNSJEF</b>		
	<b>Godkjent av: Styret MHBR IKS</b>	<b>Dato siste revisjon: 08.11.21</b>	60 sider

Tidligere etablert faglig kontaktordning (FKO) vil videreføres og utvikles gradvis, dette vil kunne bidra til å opprettholde det faglige bindeleddet mellom våre ansatte i hel- og deltidsstillinger. For de ulike fagområder vil dette ha god betydning for å ivareta ulik kompetanse

Når det gjelder skogbrannberedskapen, startet MHBR i 2020 med å anskaffe skogbrannmateriell til kommunene våre, og det er lagt vekt på like typer utstyr slik at dette er lett gjenkjennbart på de forskjellige stasjoner. Denne anskaffelsesprosessen er kun startet opp, og vi vil fortsette å jobbe for å kunne videreføre denne frem til vi har gode grunnsatser for skogbrannbekjempelse. Når det gjelder skogbrannreservene og øvelse/utdanning av disse, vil det være en kontinuerlig prosess der vi kaller inn mannskaper i reservene jevnlig i forkant av sesongen. God kontakt med de enkelte kommuner er en viktig suksessfaktor i denne sammenhengen.

Beredskapsavdelingen skal – i likhet med de andre avdelingene i MHBR IKS – opptre, og bli oppfattet som entydige og profesjonelle. Våre prioriteringer skal derfor være i tråd med vår visjon «Ledende på trygghet inn i fremtiden»

**Midt-Hedmark Brann- og Redningsvesen IKS**

<b>Virksomhetsplan MHBR IKS 2022</b>		<b>Ansvarlig: BRANNSJEF</b>	
	<b>Godkjent av: Styret MHBR IKS</b>	<b>Dato siste revisjon: 08.11.21</b>	<b>60 sider</b>

Blank side



Midt-Hedmark Brann- og Redningsvesen IKS

<b>Virksomhetsplan MHBR IKS 2022</b>	<b>Godkjent av: Styret MHBR IKS</b>	<b>Ansvarlig: BRANNSJEF</b>	
		<b>Dato siste revisjon: 08.11.21</b>	<b>60 sider</b>



UNG

© 6 minutter lesetid

## Brannvern på timeplanen

BRANNSIKKERHET I FOKUS: Kai Ove Kueberg (l.), Terje Haugland, Gurin Baugallen og Andress Hagen var formyndt med brannvern-opplegget på skolen. - Elevene er de beste til å passe på brannsikkerheten hjemme hos seg selv, sier Haugland. Alle foto: Trine Asphaug

**BRANNFØREBYGGENDE  
INKLUSIVE FEIERVESENET**



Midt-Hedmark Brann- og Redningsvesen IKS

<b>Virksomhetsplan</b> <b>MHBR IKS</b> <b>2022</b>	<b>Ansvarlig: BRANNSJEF</b>	
	<b>Godkjent av:</b> <b>Styret MHBR IKS</b>	<b>Dato siste revisjon: 08.11.21</b>
		60 sider

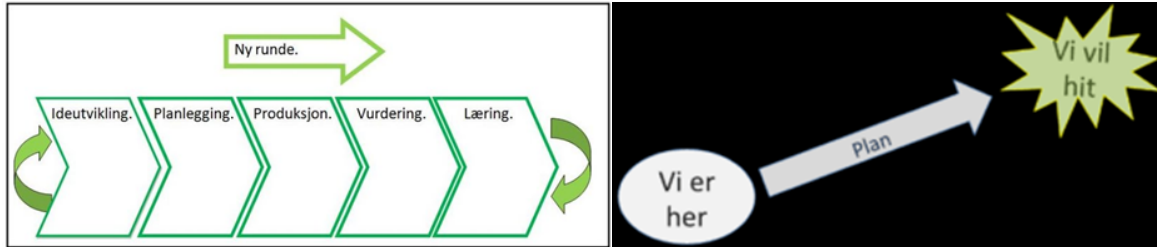

## Brannforebyggende inklusive feiervesenet alltid i utvikling.

Forebyggendeanalysen sammen med beredskapsanalysen ender opp med en strategiplan som definerer satsningsområder som MHBR skal prioritere i sitt brannforebyggende arbeid.

Basert på satsningsområdene angis det mål for det forebyggende arbeidet, og deretter vurderes det hvilke oppgaver og tiltak som må gjennomføres for å nå målene og hva som vil være nødvendige ressurser og kompetanse for kunne gjennomføre oppgavene og tiltakene på en god måte.

Brannforebyggende avdeling har sine klare lovpålagte oppgaver definert gjennom lov og forskrift. Dette innebærer å kartlegge, planlegge, gjennomføre og evaluering av det brannforebyggende arbeidet som omhandler sannsynligheten for brann og hvilke konsekvens brann kan få for liv, helse, miljø og materielle verdier i kommunen. Det ligger også andre tiltak mot brann som er å motivere og samarbeide med aktuelle aktører som bidrar til å redusere sannsynligheten og konsekvensen av brann.

Gjennom den kartlegging som blir gjennomført innebærer dette at oppgavene blir utført etter vurdert risiko.

Feiing og tilsyn med fyringsanlegg som brukes til oppvarming i byggverk skal gjennomføres ved behov, dette vil innebærer risikobasert styring og gjennomføring.

Gjennom oppsatte hovedmål og utarbeidet underliggende delmål, er dette prioriterte for det brannforebyggende arbeidet i årene fremover.

Styringsverktøyet skal fra 2022 være i Landax for å ha en mere detaljert oversikt. Planen er et mere internt styringsverktøy som ivaretar våre prioriterte arbeidsplaner for året og planlagte gjennomføringstider. Avdelingen mener dette også er veldig forutsigbart og oversiktlig hvordan vi planlegger og gjennomfører arbeidshverdagen. Dette innebærer både oppgavene, ansvarlige og deltagende i det vi har oppgaver og prosjekter.



## Midt-Hedmark Brann- og Redningsvesen IKS

<b>Virksomhetsplan MHBR IKS 2022</b>	<b>Ansvarlig: BRANNSJEF</b>	
	<b>Godkjent av: Styret MHBR IKS</b>	<b>Dato siste revisjon: 08.11.21</b> 60 sider

For året 2022 vil avdelingen trekke frem noen prioriterte uteneom det som er de lovpålagte oppgavene.

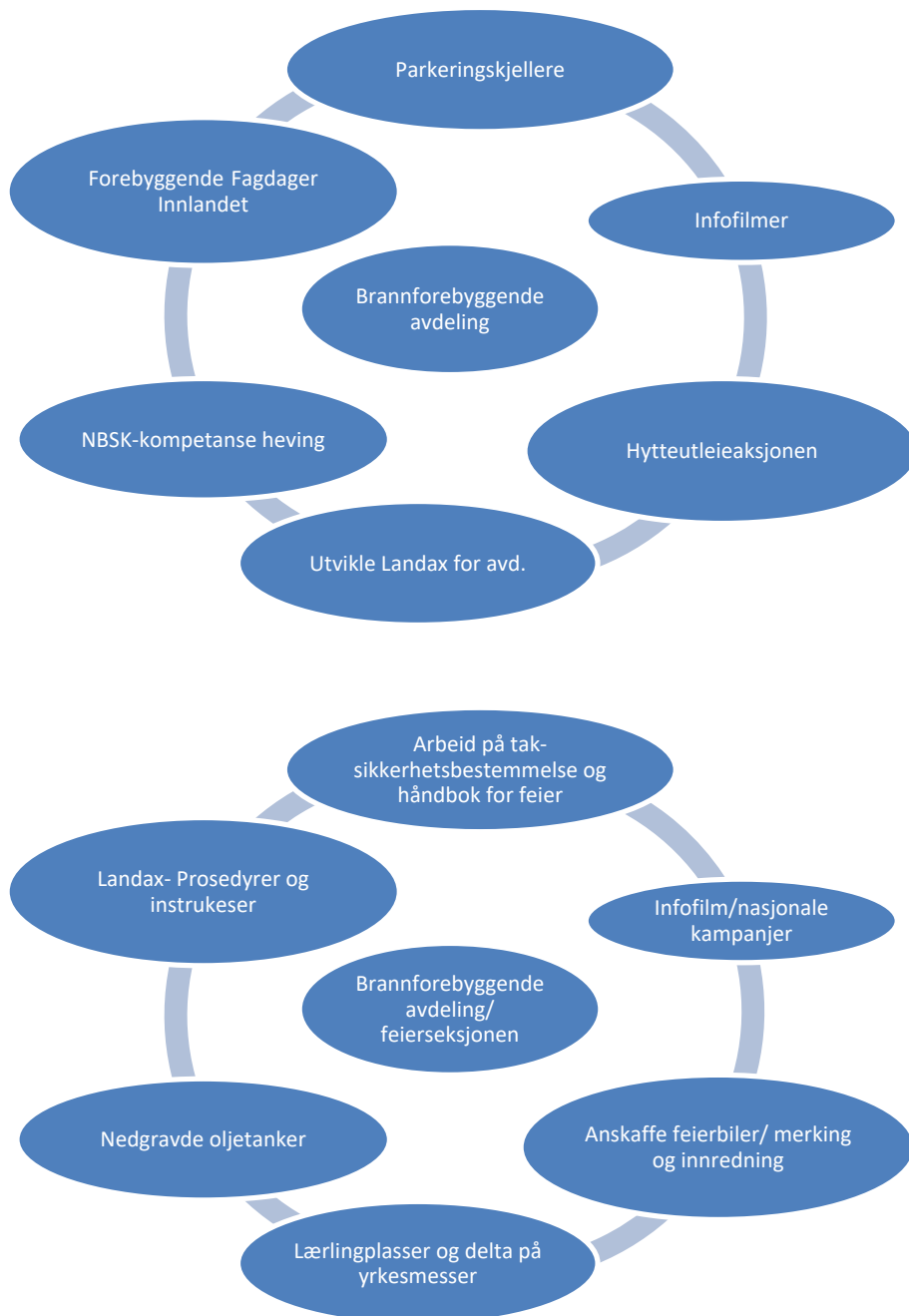



Midt-Hedmark Brann- og Redningsvesen IKS

<b>Virksomhetsplan MHBR IKS 2022</b>	<b>Ansvarlig: BRANNSJEF</b>		
	<b>Godkjent av: Styret MHBR IKS</b>	<b>Dato siste revisjon: 08.11.21</b>	<b>60 sider</b>



## ADMINISTRASJONEN





## Midt-Hedmark Brann- og Redningsvesen IKS

<b>Virksomhetsplan MHBR IKS 2022</b>	<b>Ansvarlig: BRANNSJEF</b>		
	<b>Godkjent av: Styret MHBR IKS</b>	<b>Dato siste revisjon: 08.11.21</b>	60 sider

## Administrasjonen

Økonomirådgiver, seksjonsleder og stabssjef i tillegg til brannsjef utgjør administrasjonen i MHBR. Saksforberedelser, saksbehandling, plan- og budsjettarbeid, økonomi, fakturering og regnskap er sentrale arbeidsoppgaver. I tillegg kommer HR-oppgaver ved oppfølging av 200 ansatte bla. i form av arbeidsavtaler, lønn, permisjoner og sykefravær.

Administrasjonen er ansvarlige for hjemmeside og «internavis» i selskapet. Et satsingsområde som bidrar til deling av informasjon internt og eksternt. Viktige IT-systemer for å ivareta internkontroll og personaladministrasjon i selskapet følges opp av administrasjonen.

Det fremgår av hovedmålene og de administrative delmålene i virksomhetsplanen at fokus i 2022 blir utarbeiding og implementring av interne rutiner for å ivareta kvalitetsarbeidet i MHBR.

Landax som selskapets kvalitetssystem er i stadig utvikling. Arbeidet er omfattende og krevende i forhold til bruk av interne ressurser. Arbeidet fortsetter i 2022 med høy prioritet og en målsetting om ytterligere bruk av de ulike modulene. Målet er at dette skal være et nyttig verktøy for informasjon og gi enkelt tilgang til rutiner, prosedyrer, rapportering og avviksregistrering. Systemet vil også ivareta revisjon av rutiner og prosedyrer.

Administrasjonens virksomhet vil i 2022 jobbe i henhold til strategiske plan og målsettinger. Virksomhetsplan og årshjul blir viktig verktøy som skal understøtte dette.



**MIDT-HEDMARK BRANN- OG REDNINGSVESEN IKS**

Kirkevegen 75, 2413 Elverum  
Telefon: 62 43 32 30  
Faks: 62 41 12 34  
Bank: 1822 42 07197  
Org.nr.: 988 353 299  
E-post: [post@mhbr.no](mailto:post@mhbr.no)

Til styrets medlemmer og varamedlemmer

**Administrasjon**

Vår dato: 07.03.2022  
Vår referanse: 2020000021-15  
Arkiv: 20/21/  
Deres dato:  
Deres referanse:  
Vår saksbehandler: Trond Joar Kjenstadbakk

**Innkalling til styremøte mandag 14. mars 2022 kl. 10:00**

Oversender sakspapirer til styremøte den 14. mars 2022 kl. 10:00 på Beredskapssenteret i Åsnes.  
Eventuelle forfall meldes til Lena Lundby på tlf. 974 19 786 eller undertegnede på tlf. 479 77 161 eller på mail: [post@mhbr.no](mailto:post@mhbr.no)

Varamedlemmer møter kun ved forfall.

Med hilsen

  
Trond Joar Kjenstadbakk  
brannsjef





# MØTEINNKALLING

**Utvalg:** Styremøte  
**Møtested:** Beredskapsenteret, Åsnes  
**Møtedato:** Mandag 14. mars 2022 kl. 10:00

## SAKLISTE

Saksnummer	Innhold
------------	---------

Saksliste:

01/22	Åpning og godkjenning av innkalling
02/22	Årsregnskap 2021
03/22	Årsrapport 2021
04/22	Årlig møte med revisor
05/22	Håndtering av brukerbetaling 110 for MHBR IKS og eierkommuner
06/22	Gjennomgang av interkommunale samarbeid med mål om kostnadseffektiv drift
07/22	Orienteringssaker
08/22	Styrets egentid
09/22	Eventuelt
	Omvisning på Beredskapsenteret i Åsnes



Styremøte

Møtedato

14.03.22

**OPPROP****Medlemmer:**

Styreleder	Sven Inge Sunde	Elverum
Nestleder	Jorunn Graff Bjørnersen	Trysil
Styremedlem	Helen M. Schjelderup	Alvdal
	Lage Trangsrud	Engerdal
	Arne Hagetrø	Rendalen
	Bjørn Thomas Berget	Våler
	John Olav Sundli	Stor-Elvdal
	Tone Hagen	Tynset
	Tommy Kristoffersen	Folldal
	Eva Nyhus	Tolga
	Tove Lisbeth Finstad	Åsnes
	Terje Haugland	Ansattes repr.
	Anders Øverby	Ansattes repr.

Brannsjef Trond Joar Kjenstadbakk

Varabrannsjef Knut Bjørnseth

Stabssjef Øystein Aamodt

Økonomirådg. Linda Alette Løkken

Referent: Lena Lundby

Revisor: Rune J. Baukhol

Forfall:

Vara:



Styremøte

Møtedato

14.03.22

---

**SAK 01/22**

**GODKJENNING AV MØTEINNKALLING, SAKLISTE OG REFERAT FRA FORRIGE MØTE**

**Forslag til vedtak:**

**Innkalling, sakliste av 7. mars 2022 og referat fra forrige møte ble godkjent, og styreleder erklærte møtet for lovlig satt.**

Saksopplysninger:



Styremøte

Møtedato

14.03.22

## SAK 02/22 ÅRSREGNSKAP FOR 2021

### Forslag til vedtak:

Styret tar det fremlagte årsregnskapet for 2021 til etterretning.

### Saksopplysninger:

Årets resultat for Midt-Hedmark brann- og redningsvesen IKS viste et underskudd på kr 1 531 881,- mot budsjettert underskudd på kr 5 286 270,-. Av dette er det et overskudd på kr 1 328 007,- på avdeling for feiing, og et underskudd på drift på kr 2 859 888,-.

### Resultatene pr. avdeling:

Netto pr. avdeling	År 2021		
	Regnskap	Budsjett	Avvik
Administrasjon	-2 009 551	-1 268 405	-741 146
Beredskap	4 937 168	5 106 004	-168 836
Forebyggende	-672 405	611 545	-1 283 950
Kompetanse	604 676	837 126	-232 450
<b>Netto sum drift</b>	<b>2 859 888</b>	<b>5 286 270</b>	<b>-2 426 382</b>
Feiing	-1 328 007	-619 000	-709 007
<b>Netto sum</b>	<b>1 531 881</b>	<b>4 667 270</b>	<b>-3 135 389</b>

\*minustegn er lik overskudd

Sum drift viser et underskudd og et underforbruk i forhold til budsjett.

Det har vært en økning på inntekter ved ABA og variable inntekter. Vi har også mottatt tilskudd til skogbrannutstyr for en eierkommune, som er benyttet til innkjøp av utstyr til kommunen. Gjensidigestiftelsen har bidratt med midler til hverdagsløftet som er et prosjekt sammen med brannløftet som har foregått over tre år. Prosjektene er nå avsluttet og går i null.

I forbindelse med interne søkere og tilsetninger ble ett årsverk i beredskap (dagstilling) ledig fra og med 1. juni. Dette årsverket har bevisst stått vakant i påvente av omorganiseringen, samt at vi avventer endelige avklaringer med DSB. 50 % av årsverket ble overført fra beredskap til forebyggende, og ble tilsatt 1. september.

Årets lønnsoppgjør ble høyere enn budsjettert, mens pensjonskostnadene ble lavere. Det har også vært en økning av sykmeldinger. Det har også vært en bevisst styring og mindre aktivitet i selskapet. Sum lønn ligger dermed godt under budsjett.

Vi fikk økte kostnader fra 110-innlandet som tidligere signalisert. Det kom nye bestemmelser på merking av vinterdekk for store kjøretøy. Dette ble en ekstrakostnad som ikke var budsjettert. På andre driftskostnader har det vært noe økning, bl.a. på forsikring og mindre kostnader på blant annet kurs. Oppsummert har vi brukt litt mindre enn budsjettert.



Selvkostområdet feiing viser regnskapet et overskudd og et underforbruk i forhold til budsjett.

Inntekter ved feiing og tilsyn av fritidsboliger havnet rett under budsjett.

På lønn har det deler av året vært en midlertidig ansatt. 60 % av lønnskostnadene er refundert fra NAV.

Det har vært et høyere lønnsoppgjør enn budsjettert, mens pensjonskostnadene har vært lavere. I tillegg har det vært en langtidssykmelding. Sum lønn ligger dermed rett under budsjett. På andre driftskostnader har man brukt mindre enn budsjettert. Spesielt på kurs der det har vært mindre kursaktivitet pga Corona-situasjonen. Et systemverktøy fra Norkart som det var budsjettert for har også blitt forsinket. Det kommer nå i 2022.

Årets overskudd gjør at vi øker selvkostfondet. Det pågår et arbeid med å utvikle feiervesenet som gjør at selvkostfondet blir redusert i 2022.

#### Pensjonskostnader og pensjonsforpliktelsen 2021

Reguleringskostnaden for 2021 ble bestemt at den skulle dekkes av premiefondet etter samtaler med aktuar i Storebrand og daglig leder i Elverum kommunale pensjonskasse. Dette ble gjort og vil fremover vurderes med den hensikt å få en pensjonskostnad som ikke svinger så mye. Pensjonsforpliktelsen og totale pensjonskostnader ble lavere enn forventet og budsjettert i 2021. Vi ser på dette som positivt og at vi nå har kommet et stykke på vei for å få en mer forutsigbar pensjonsforpliktelse i selskapet.

Pensjonsforpliktelsen fikk en økning på kr 574 000,-.

#### EK-prosent og likviditet

En forsvarlig egenkapital skal dekke løpende drift, selskapets risiko- og investeringsbehov som selskapet til enhver tid har. En forsvarlig egenkapital må også sees sammen med selskapets likviditet.

EK-prosenten burde ikke komme under 25 % jf. råd fra revisor.

Likviditet betyr betalingsevne og sier noe om evnen til å betale løpende utgifter. Etter den generelle vurderingsregelen bør likviditetsgrad 1 ikke komme under 2.

Pr. 31.12.2021 er vår EK-prosent 34 % og likviditetsgraden er 2,9.

Vi ser at både EK-prosenten og likviditeten har blitt lavere de siste årene. Dette har vært en planlagt reduksjon. Nå har vi kommet til et punkt der vi må få en balanse og ikke redusere. I 2022 blir det opptakt av lån til lift og dette vil redusere EK-prosenten ytterligere.



<b>BALANSE</b>	<b>2021</b>	<b>2020</b>	<b>2019</b>
Egenkapital 01.01.	22 669 748	28 130 928	30 502 971
Driftsresultat	-1 531 881	-5 461 179	-2 372 043
<b>SUM EGENKAPITAL</b>	<b>21 137 867</b>	<b>22 669 749</b>	<b>28 130 928</b>
Gjeld 01.01	41 370 991	38 507 282	39 138 864
Opptak gjeld	0	0	0
Avdrag	-320 000	-320 000	-320 000
Endring pensjonsforpliktelse	574 000	1 049 000	575 000
Endring kortsiktig gjeld	-661 350	2 134 709	-886 582
<b>SUM GJELD</b>	<b>40 963 641</b>	<b>41 370 991</b>	<b>38 507 282</b>
<b>SUM EGENKAPITAL OG GJELD</b>	<b>62 101 508</b>	<b>64 040 740</b>	<b>66 638 210</b>
<b>EK-%</b>	<b>34 %</b>	<b>35 %</b>	<b>42 %</b>

Omløpsmidler pr 31.12.2021

42 629 543

Kortsiktig gjeld pr 31.12.2021

13 985 641

<b>LIKVIDITETSGRAD 1 (&gt;2)</b>	<b>2,9</b>	<b>3,0</b>	<b>3,6</b>
----------------------------------	------------	------------	------------

Vedlegg: Se Årsrapport 2021



---

Styremøte

Møtedato

14.03.22

---

**SAK 03/22**  
**ÅRSRAPPORT 2021**

**Forslag til vedtak:**  
**Styret tar den fremlagte årsrapporten til orientering.**

**Saksopplysninger:**

MHBR IKS har levert etter målene i virksomhetsplanen og de lovpålagte oppgavene vi er satt til å forvalte. 2021 har vært et nok et år der Corona-situasjonen i landet også har preget MHBR. Tiltak for å ivareta beredskapen har hatt høyeste prioritet og smitteverntiltak har hatt stort fokus. Til tross for smittesituasjonen har selskapet gjennomført en rekke utviklingstiltak som vil sikre både en kvalitativ økning av vår tjenesteproduksjon, samt mer effektiv drift.

Årsrapporten for 2021 fremstår med ny mal, som henger sammen med øvrige styringsdokumenter som Strategisk Plan og Virksomhetsplan.

Vedlegg: Årsrapport for 2021



Midt-Hedmark Brann- og Redningsvesen IKS

<b>Årsrapport MHBR IKS 2021</b>		<b>Ansvarlig: BRANNSJEF</b>	
	<b>Godkjent av: Styret MHBR IKS</b>	<b>Godkjent: 14 mars 2022</b>	<b>55 sider</b>

**Saknr. 03/22**



# Årsrapport MHBR IKS

## 2021

«Ledende på trygghet inn i fremtiden»





## Midt-Hedmark Brann- og Redningsvesen IKS

<b>Årsrapport MHBR IKS 2021</b>	<b>Ansvarlig: BRANNSJEF</b>		
	<b>Godkjent av: Styret MHBR IKS</b>	<b>Godkjent: 14 mars 2022</b>	<b>55 sider</b>

## Innhold

Midt-Hedmark brann- og redningsvesen IKS - 2021.....	3
Styrets beretning 2021 .....	4
Styrets virksomhet .....	7
Økonomi – regnskap.....	10
Revisjonsberetning 2021 .....	28
Årets virksomhet MHBR IKS.....	29
Hovedmål MHBR IKS.....	29
Organisasjonskart .....	30
Brannsjefens vurderinger .....	31
Vurdering av selskapets leveranser i 2021 .....	33
Beredskap .....	35
Brannforebyggende .....	42
Feierseksjonen .....	47
Kompetanseavdelingen .....	51
Administrasjonen.....	55





## Midt-Hedmark Brann- og Redningsvesen IKS

<b>Årsrapport MHBR IKS 2021</b>		<b>Ansvarlig: BRANNSJEF</b>	
	<b>Godkjent av: Styret MHBR IKS</b>	<b>Godkjent: 14 mars 2022</b>	55 sider

## Midt-Hedmark brann- og redningsvesen IKS - 2021

Interkommunalt selskap opprettet 1. juli 2005. Hovedkontor: Kirkevegen 75, 2413 Elverum

Eierkommuner – Styret – Representantskap;

Kommuner	Adresse	Styremedlemmer	Representantskap	Eierandel %
Elverum	Kirkevegen 75, 2413 Elverum	Sven Inge Sunde Styreleder	Eldri Svisdal, ordfører Dag Martin Bakken Ida Kristine Teien	37,4
Trysil	Flendalsvegen 4, 2420 Trysil	Jorunn Graff Bjørnesen	Erik Sletten Liz Bjørseth	12,6
Tynset	Brugata 22, 2500 Tynset	Tone Hagen	Merete M. Moen Nils P. Hagen	12,3
Våler	Vålerstuen 4, 2436 Våler i Solør	Bjørn Thomas Berget	May Liss Sæterdalen Hans Robert Morønning	8,6
Stor-Elvdal	Industriveien 70, 2480 Koppang	John Olav Sundli	Even Moen Ketil Øien	6,1
Rendalen	Hanestadvegen 1, 2485 Rendalen	Arne Hagetrø	Linda Døsen Jørn Heiberg	6,0
Alvdal	N- Østerdalveien 5136, 2560 Alvdal	Helen Margrethe Schjelderup	Mona Murud Johnny Hagen	5,6
Folldal	Sagvegen 55, 2580 Folldal	Tommy Kristoffersen	Kristin Langtjernet Øyvind Øien	4,0
Engerdal	Hytteveien 13, 2443 Drevsjø	Lage Trangsrud	Snorre Lillebo Linda Nathalie Foss	4,1
Tolga	Rørosveien, 2540 Tolga	Eva Nyhus	Einar Hilmarsen Ann Kristin L. Sandvik	3,2
Ansatte repr.		Anders Øverby		
Ansatte repr.		Terje Haugland		

## Antall ansatte pr 31.12.2021

	Antall ansatte avdelingsvis	Årsverk avdelingsvis
Brannsjef	1	1,0
Beredskap – heltid	19	18,5
Beredskap – deltid	148	2,60
Forebyggende	6	5,5
Feiing og tilsyn	12 + 2 lærlinger + 1 vikar	14
Kompetanse	1	1
Administrasjon	3	3
<b>SUM</b>	<b>193</b>	<b>45,60</b>



## Midt-Hedmark Brann- og Redningsvesen IKS

Årsrapport MHBR IKS 2021	Ansvarlig: BRANNSJEF		
	Godkjent av: Styret MHBR IKS	Godkjent: 14 mars 2022	55 sider

## Styrets beretning 2021

Midt-Hedmark brann- og redningsvesen (MHBR) er et interkommunalt selskap (IKS) som eies av kommunene Våler, Trysil, Engerdal, Stor-Elvdal, Alvdal, Rendalen, Folldal, Tynset, Tolga og Elverum.

Samarbeidsavtalen med Åsnes kommune ble videreført i 2021. Åsnes kommune har søkt om medeierskap i selskapet, og prosessen og behandling av søknaden pågikk i 2020 og 2021. Eierkommunene har behandlet og vedtatt ny selskapsavtale 2021.

Midt-Hedmark brann- og redningsvesen IKS har i dag ansvaret for å forvalte brann- og redningstjenesten etter lov om vern mot brann, eksplosjon og ulykker med farlig stoff og om brannvesenets redningsoppgaver i eierkommunene.

Administrasjonen for Midt-Hedmark brann- og redningsvesen IKS er lagt til Elverum kommune.

Midt-Hedmark brann- og redningsvesen IKS er organisert i følgende avdelinger; beredskap, brannforebyggende/feiling, kompetanse og administrasjon. Midt-Hedmark brann- og redningsvesen IKS har en felles brannordning som er dimensjonert etter en risiko- og sårbarhetsanalyse og i henhold til dimensjoneringsforskriften.

Midt-Hedmark brann- og redningsvesen IKS har et forvaltningsområde som dekker ca. 17 700 km<sup>2</sup> og i underkant av 49 000 innbyggere/brukere. Virksomheten i MHBR har i 2021 hovedsakelig vært gjennomført i tråd med planlagt aktivitet innen feiling, forbyggende arbeid, materiellanskaffelser og kompetanseutvikling. På grunn av Covid-19 har det medført noen endringer og tilpasninger for både å verne om egen beredskap i form av smittevern, samt oppfølging av både lokale, regionale og nasjonale føringer.

### Visjon og verdigrunnlag

*«Selskapet skal ivareta de deltakende kommuners forpliktelser etter brannvernloven. Selskapet skal vektlegge kvalitet gjennom allsidig og høy fagkompetanse for å møte de utfordringer det står overfor til enhver tid, og har som målsetting gjennom sin virksomhet å være blant de ledende og mest effektive brann- og redningsvesener i landet.»<sup>1</sup>*



<sup>1</sup> Fra «Eierstrategi for Midt-Hedmark brann- og redningsvesen IKS» vedtatt av kommnestyrene i den enkelte kommune.



Midt-Hedmark Brann- og Redningsvesen IKS

Årsrapport MHBR IKS 2021		Ansvarlig: BRANNSJEF	
	Godkjent av: Styret MHBR IKS	Godkjent: 14 mars 2022	55 sider

Uttrykt i en kortversjon blir visjonen for MHBR IKS:

## «Ledende på trygghet inn i fremtiden»

**F** – forebygge

**R** – redde

**E** – engasjere

**M** – mangfold

**T** – tillit

**I** – innovative

**D** – dyktig

**E** – etisk

**N** – null omkomne



I visjonen uttrykkes vårt verdigrunnlag gjennom «FREMTIDEN» over.

### Eierstrategi

«Framtida vil stille store krav til brann- og redningstjenesten. Selskapet skal ta hensyn til dette og være framtidrettet i sin virksomhet. Selskapet skal vektlegge god beredskap knyttet til brann og ulykker på veg og jernbane, og ha fokus både på redning og skadereduksjon.

Selskapet skal ha nødvendig spisskompetanse og spesialutstyr til å kunne løse de oppgaver det er pålagt. Framtidrettet bruk av datateknologi forutsettes å være en del av denne strategien.

Selskapet skal ha en organisasjon som vektlegger effektiv ledelse og organisering av brann- og redningsaksjoner. Det forutsettes også økt satsing og høy kvalitet på det forebyggende arbeidet.

Dette stiller store krav til kompetanse, dynamikk og omstillingsevne.

Med mannskaper stasjonert i flere kommuner, vil et godt samspill mellom selskapets totale mannskapsressurser være et virkemiddel for å nå de fastsatte mål.

Selskapet skal legge vekt på økonomisk effektivitet og rasjonell bruk av tildelte ressurser.

Den politiske innflytelse i selskapet skjer gjennom representantskapet.»<sup>2</sup>

### Formål

«Selskapets skal på vegne av kommunene Elverum, Engerdal, Stor-Elvdal, Trysil, Våler, Alvdal, Rendalen, Folldal, Tynset og Tolga løse deltaker-kommunenes lovpålagte oppgaver som:

<sup>2</sup> Fra «Eierstrategi for Midt-Hedmark brann- og redningsvesen IKS» vedtatt av kommynestyrene i den enkelte kommune.



## Midt-Hedmark Brann- og Redningsvesen IKS

<b>Årsrapport MHBR IKS 2021</b>	<b>Ansvarlig: BRANNSJEF</b>		
	<b>Godkjent av: Styret MHBR IKS</b>	<b>Godkjent: 14 mars 2022</b>	<b>55 sider</b>

- *Ulykkes- og katastrofesituasjoner som brann, redning, drukning og akutt forurensing.*
- *Feiing og tilsyn med fyringsanlegg.*
- *Aktivt arbeid med forebyggende tiltak mot brann og ulykker.*
- *Aktivt salg av tjenester knyttet til forebygging og beredskap.*

*Selskapet skal ha ansvar for og myndighet til å ivareta kommunenes forpliktelser etter lov om vern mot brann, eksplosjon og ulykker med farlig stoff og om brannvesenets redningsoppgaver (Brann- og eksplosjons-vernloven) av 14. juni 2002 med tilhørende forskrifter, med de unntak som følger av loven selv.*

*Den enkelte kommunes myndighet etter ovennevnte bestemmelser anses delegert til selskapet gjennom de respektive kommunestyrers godkjenning av denne samarbeidsavtale.*

*Selskapets virksomhet skal til enhver tid utøves i overensstemmelse med gjeldene lover og forskrifter.*

*Selskapet skal vektlegge kvalitet gjennom allsidig og høy faglig kompetanse for å møte de utfordringer virksomheten står overfor til enhver tid.*

*Selskapet skal gjennom sin virksomhet ha som mål å være blant de ledende og mest effektive i landet.»<sup>3</sup>*



<sup>3</sup> Selskapsavtale Midt-Hedmark brann- og redningsvesen IKS.





## Midt-Hedmark Brann- og Redningsvesen IKS

<b>Årsrapport</b> <b>MHBR IKS</b> <b>2021</b>		<b>Ansvarlig: BRANNSJEF</b>	
	<b>Godkjent av:</b> <b>Styret MHBR IKS</b>	<b>Godkjent: 14 mars 2022</b>	<b>55 sider</b>

### Styrets virksomhet

Styret har i 2021 avholdt 4 styremøter og behandlet 31 saker. Eksempel på saker som er blitt behandlet på styremøter:

- Ny selskapsavtale
- Økonomi- og investeringsplan 2022-2025
- Virksomhetsplaner, budsjett og rammebetingelser
- Opprettelse av særskilt klagenemd

### Økonomi

Midt-Hedmark brann- og redningsvesen IKS hadde i 2021 en omsetning på kr 68 404 400,- herav kr 47 448 484,- i offentlige driftstilskudd og refusjoner. Årsresultatet viser et underskudd på kr 1 531 881,- mot et budsjettert underskudd på kr 5 286 200,-.

Driftsåret 2021 gjenspeiler situasjonen som har preget hele landet med korona-restriksjoner.

Årsregnskapet viser et netto underforbruk på kr 3 754 319,- i forhold til budsjett.

Styret mener at årsregnskapet gir et rettviseende bilde av selskapets eiendeler og gjeld, finansielle stilling og resultat, og legger fortsatt drift av selskapet til grunn.

### Fortsatt drift

Styret mener det fremlagte regnskapet gir et rettviseende bilde av driften og den finansielle stilling, og legger fortsatt drift av selskapet til grunn.

### Forsknings- og utviklingsaktiviteter

1. januar 2019 var oppstartdato for et 3-årig prosjekt Kompetanse-avdeling med tanke på kompetanseheving internt i selskapet. Prosjektet ble avsluttet i 2021, med anbefaling om at videre oppfølging av kompetansebygging nå bygges inn i linjen.

### Investeringer

Samlede investeringer for 2021 ble kr 2 590 078,- ekskl. mva.

### Arbeidsmiljø

Det arbeides kontinuerlig med Internkontroll. Alle brannstasjonene har et overordnet felles HMS - system, som skal ivareta selskapets forpliktelser i forhold til dokumentasjon, rutiner, prosedyrer og avvik. Selskapet er pålagt strenge krav gjennom lover og forskrifter i forhold til dokumentasjon og normative krav.

Det totale sykefraværet utgjør 8,2% der 6,2% utgjør langtidssykefravær. Midt-Hedmark brann- og redningsvesen IKS har i mange år vært IA-bedrift. Ny IA-avtale 2019-2022 innebærer vesentlige endringer, men viderefører fokuset på forebyggende arbeidsmiljø- og sykefraværarbeid.

Bedriftshelsetjenesteordningen med M3 Helse / Frisk HMS som leverandør av HMS - tjenester fungerer hensiktsmessig i forhold til oppfølging av arbeidsmiljøarbeidet i selskapet. De ivaretar også den lovpålagte oppfølgingen av røykdykkere, samt de øvrige ansatte.

Det er i 2021 ikke registrert arbeidsulykker i selskapet. Det jobbes kontinuerlig med å ivareta HMS i selskapet. Midt-Hedmark brann- og redningsvesen IKS er en godkjent opplæringsbedrift og hadde pr. 31. desember ansatt 2 lærlinger i feierfaget.

### Varsling

Selskapet har særskilt fokus på varsling om kritikkverdige forhold internt. Det er utarbeidet egen varslingsrutine og opprettet eget varslingsinstitutt. Vi har i 2021 ikke mottatt eller registrert varsler i selskapet.

### Ytre miljø

Midt-Hedmark brann- og redningsvesen IKS driver ikke en virksomhet som forurenser det ytre miljøet. Selskapet har derfor ikke gjort spesielle tiltak i forhold til dette, men har fokus på miljøvennlige tiltak.



## Midt-Hedmark Brann- og Redningsvesen IKS

<b>Årsrapport MHBR IKS 2021</b>		<b>Ansvarlig: BRANNSJEF</b>	
	<b>Godkjent av: Styret MHBR IKS</b>	<b>Godkjent: 14 mars 2022</b>	<b>55 sider</b>

### Ansatte

Midt-Hedmark brann- og redningsvesen IKS hadde pr. 31. desember 2021 191 ansatte fordelt på 43 heltid- og 148 deltidsansatte. Deltidsansatte arbeider i tillegg på timebasis. Det er pr 31.12.2021 ansatt 2 lærlinger i selskapet.

### Likestilling

Midt-Hedmark brann- og redningsvesen IKS er et mannsdominert selskap. Det er en viktig målsetting å rekruttere til et større mangfold innen alle avdelinger.

I selskapet er det i 2021 ansatt til sammen 8 kvinner. Styresammensetningen i selskapet er iht. aksjelovens § 20-6. Ansattes representanter i styret er to menn.

Selskapet praktiserer like lønnsbetingelser og øvrige arbeidsbetingelser uavhengig av kjønn.

**Rekruttering og mangfold** er et prioritert område i selskapets Strategiske plan 2020-2024 pkt 3.4.

*«For å lykkes med rekruttering i selskapet er det en klar målsetting om å tiltrekke oss kvinner inn i spesielt beredskapsyrket. Et viktig element vil her være å ta godt vare på de vi allerede har rekruttert inn, slik at de kan vise vei og forhåpentligvis tiltrekke seg flere. I tillegg bør selskapet bevisst igangsette tiltak eller kampanjer som retter seg mot mangfold når det skal rekrutteres til selskapet uavhengig av fagområde.»*

*Alle norske virksomheter, uavhengig av størrelse, skal jobbe aktivt, målrettet og planmessig for å fremme likestilling og hindre diskriminering. Så også i Midt-Hedmark Brann- og redningsvesen.*

### Disponering av årets underskudd/ overskudd

Styret foreslår at årets resultat som viser et underskudd på kr 1 531 881,- overføres egenkapital med følgende fordeling; kr 1 328 007,- til fond feiertjenesten og kr –2 859 888,- til annen egenkapital.

### Fremtidsutsikter

Styret anser at selskapets drift ivaretas på en god måte og ivaretar eiernes opprinnelige hensikt med selskapet.





**Midt-Hedmark Brann- og Redningsvesen IKS**

<b>Årsrapport MHBR IKS 2021</b>		<b>Ansvarlig: BRANNSJEF</b>	
	<b>Godkjent av: Styret MHBR IKS</b>	<b>Godkjent: 14 mars 2022</b>	<b>55 sider</b>

Elverum 14. mars 2022

I styret for Midt-Hedmark brann- og redningsvesen IKS

Sven Inge Sunde  
Styreleder

Jorunn Graff Bjørnensen  
Nestleder

Helen Margrethe Schjelderup  
Styremedlem

Lage Trangsrud  
Styremedlem

Arne Hagetrø  
Styremedlem

Bjørn Thomas Berget  
Styremedlem

John Olav Sundli  
Styremedlem

Tommy Kristoffersen  
Styremedlem

Eva Nyhus  
Styremedlem

Tone Hagen  
Styremedlem

Anders Øverby  
Ansattes representant

Terje Haugland  
Ansattes representant

Trond Joar Kjenstadbakk  
Brannsjef/ daglig leder





## Midt-Hedmark Brann- og Redningsvesen IKS

Årsrapport MHBR IKS 2021	Ansvarlig: BRANNSJEF		
	Godkjent av: Styret MHBR IKS	Godkjent: 14 mars 2022	55 sider

## Økonomi – regnskap

## Midt-Hedmark brann- og redningsvesen IKS

Org.nr: 988 353 299

## Resultatregnskap

	Note	2021	2020
<b>Driftsinntekter</b>			
Salgsinntekt, avgiftspliktig	12	20 492 195	20 114 535
Salgsinntekt, avgiftsfri		448 721	738 094
Inntekter fra offentlig tjenesteproduksjon	8	47 448 484	44 191 703
Annen driftsinntekt	4	15 000	41 610
Sum driftsinntekter		<u>68 404 400</u>	<u>65 085 942</u>
<b>Driftskostnader</b>			
Varekostnad		18 261	25 098
Lønnskostnad	2, 10, 12	50 646 986	52 405 054
Avskrivning	4, 12	1 997 951	2 077 134
Annen driftskostnad	2, 3, 9, 12	17 480 562	16 400 051
Sum driftskostnader		<u>70 143 760</u>	<u>70 907 337</u>
Driftsresultat		<u>-1 739 360</u>	<u>-5 821 395</u>
<b>Finansinntekter og finanskostnader</b>			
Annen finansinntekt		282 451	452 573
Annen finanskostnad		74 972	92 357
Netto finansposter		<u>207 479</u>	<u>360 216</u>
Ordinært resultat før skattekostnad		<u>-1 531 881</u>	<u>-5 461 179</u>
<b>Årsresultat</b>		<u>-1 531 881</u>	<u>-5 461 179</u>
<b>Overføringer og disponeringer</b>			
Overført fra(-)/til fond - feiertjenesten	12, 13	1 328 007	1 343 421
Overført til annen egenkapital	13	-2 859 888	-6 804 600
Sum disponert		<u>-1 531 881</u>	<u>-5 461 179</u>



## Midt-Hedmark Brann- og Redningsvesen IKS

Årsrapport MHBR IKS 2021	Ansvarlig: BRANNSJEF		
	Godkjent av: Styret MHBR IKS	Godkjent: 14 mars 2022	55 sider

## Midt-Hedmark brann- og redningsvesen IKS

Org.nr: 988 353 299

## Balanse pr. 31. desember

	Note	2021	2020
<b>Anleggsmidler</b>			
<i>Varige driftsmidler</i>			
Brannbiler og andre kjøretøy	4, 7	16 322 853	15 663 280
Driftsløsøre, inventar, utrykningseffekter, mv	4, 7	827 930	895 376
Sum varige driftsmidler		<u>17 150 783</u>	<u>16 558 656</u>
<i>Finansielle anleggsmidler</i>			
Investeringer i aksjer og andeler		2 211 181	1 904 181
Andre fordringer	14	110 000	150 000
Sum finansielle anleggsmidler		<u>2 321 181</u>	<u>2 054 181</u>
Sum anleggsmidler		<u>19 471 964</u>	<u>18 612 837</u>
<b>Omløpsmidler</b>			
<i>Fordringer</i>			
Kundefordringer	9	773 638	1 222 174
Andre fordringer		1 739 674	2 154 711
Sum fordringer		<u>2 513 312</u>	<u>3 376 885</u>
Bankinnskudd	6	40 116 231	42 051 017
Sum omløpsmidler		<u>42 629 543</u>	<u>45 427 902</u>
Sum eiendeler		<u>62 101 507</u>	<u>64 040 739</u>



## Midt-Hedmark Brann- og Redningsvesen IKS

Årsrapport MHBR IKS 2021	Ansvarlig: BRANNSJEF		
	Godkjent av: Styret MHBR IKS	Godkjent: 14 mars 2022	55 sider

## Midt-Hedmark brann- og redningsvesen IKS

Org.nr: 988 353 299

## Balanse pr. 31. desember

	Note	2021	2020
<b>Egenkapital</b>			
<i>Innskutt egenkapital</i>			
Selskapskapital	11, 13	7 005 000	7 005 000
Sum innskutt egenkapital		<u>7 005 000</u>	<u>7 005 000</u>
<i>Opptjent egenkapital</i>			
Selvkostfond feietjenesten - bundet	12, 13	3 368 250	2 040 243
Annen egenkapital	11, 13	10 764 616	13 624 505
Sum opptjent egenkapital		<u>14 132 866</u>	<u>15 664 748</u>
Sum egenkapital		<u>21 137 866</u>	<u>22 669 748</u>
<b>Gjeld</b>			
<i>Avsetninger for forpliktelser</i>			
Pensjonsforpliktelser	10	24 248 000	23 674 000
Sum avsetning for forpliktelser		<u>24 248 000</u>	<u>23 674 000</u>
<i>Annen langsiktig gjeld</i>			
Gjeld til kredittinstitusjoner	5	2 730 000	3 050 000
Sum annen langsiktig gjeld		<u>2 730 000</u>	<u>3 050 000</u>
<i>Kortsiktig gjeld</i>			
Leverandørgjeld		4 380 413	4 305 543
Skyldige offentlige avgifter	6	3 895 199	4 428 327
Annen kortsiktig gjeld	3	5 710 029	5 913 121
Sum kortsiktig gjeld		<u>13 985 641</u>	<u>14 646 991</u>
Sum gjeld		<u>40 963 641</u>	<u>41 370 991</u>
Sum egenkapital og gjeld		<u>62 101 507</u>	<u>64 040 739</u>



**Midt-Hedmark Brann- og Redningsvesen IKS**

<b>Årsrapport MHBR IKS 2021</b>	<b>Ansvarlig: BRANNSJEF</b>		
	<b>Godkjent av: Styret MHBR IKS</b>	<b>Godkjent: 14 mars 2022</b>	<b>55 sider</b>

**Midt-Hedmark brann- og redningsveen IKS**

**Org.nr: 988 353 299**

**Elverum, 14.mars 2022**

Sven Inge Sunde  
Styreleder

Jorunn Graff Bjørnensen  
Nestleder

Lage Trangsrud  
Styremedlem

Helen Margrethe Schjelderup  
Styremedlem

Bjørn Thomas Berget  
Styremedlem

Arne Hagetrø  
Styremedlem

Tommy Kristoffersen  
Styremedlem

John Olav Sundli  
Styremedlem

Tone Hagen  
Styremedlem

Eva Nyhus  
Styremedlem

Terje Haugland  
Ansattes representant

Anders Øverby  
Ansattes representant

Trond Joar Kjenstadbakk  
Brannsjef/ daglig leder



## Midt-Hedmark Brann- og Redningsvesen IKS

<b>Årsrapport MHBR IKS 2021</b>	<b>Ansvarlig: BRANNSJEF</b>		
	<b>Godkjent av: Styret MHBR IKS</b>	<b>Godkjent: 14 mars 2022</b>	<b>55 sider</b>

## Midt-Hedmark brann- og redningsvesen IKS

Org.nr: 988 353 299

## Kontantstrømoppstilling

	Note	2021	2020
<b>Kontantstrømmer fra operasjonelle aktiviteter</b>			
Resultat		-1 531 881	-5 461 180
Gevinst ved salg av anleggsmidler		-15 000	-41 610
Ordinære avskrivninger	4	1 997 951	2 077 134
Endring i varelager, kundefordringer og leverandørgjeld		523 406	1 577 674
Forskjeller i pensjonsmidler/-forpliktelser	10	574 000	1 049 000
Endring i andre tidsavgrensingsposter		-281 185	-281 935
Netto kontantstrøm fra operasjonelle aktiviteter		<u>1 267 291</u>	<u>-1 080 917</u>
<b>Kontantstrømmer fra investeringsaktiviteter</b>			
Innbetalinger ved salg av varige driftsmidler	4	15 000	51 000
Utbetalinger ved kjøp av varige driftsmidler	4	-2 590 078	-78 782
Utbetalinger ved egenkapitalinnskudd EKP		-307 000	-302 000
Netto kontantstrøm fra investeringsaktiviteter		<u>-2 882 078</u>	<u>-329 782</u>
<b>Kontantstrømmer fra finansieringsaktiviteter</b>			
Utbetalinger ved nedbetaling av langsiktig gjeld	5	-320 000	-320 000
Netto kontantstrøm fra finansieringsaktiviteter		<u>-320 000</u>	<u>-320 000</u>
Netto endring i likvider i året		-1 934 787	-1 730 699
Kontanter og bankinnskudd per 01.01.		<u>42 051 017</u>	<u>43 781 716</u>
Kontanter og bankinnskudd per 31.12.		<u>40 116 230</u>	<u>42 051 017</u>



## Midt-Hedmark Brann- og Redningsvesen IKS

<b>Årsrapport MHBR IKS 2021</b>	<b>Ansvarlig: BRANNSJEF</b>		
	<b>Godkjent av: Styret MHBR IKS</b>	<b>Godkjent: 14 mars 2022</b>	<b>55 sider</b>

### NOTE 1 REGNSKAPSPRINSIPPER

Selskapet er et interkommunalt selskap, som fører sitt regnskap i samsvar med regnskapslovens- og bokføringslovens regelverk. Det er gjort nødvendige tilpasninger for å tilpasse regnskapet til lovens bestemmelser om interkommunale selskapers økonomiforvaltning, og for å muliggjøre KOSTRA-rapportering til SSB.

Årsregnskapet består av resultatregnskap, balanse, kontantstrømpoppstilling og noteopplysninger og er avlagt i samsvar med regnskapslovens bestemmelser og god regnskapsskikk for øvrige foretak for de poster hvor det ikke særskilt er angitt at andre regler er benyttet.

#### *Solgsinntekter*

Inntektsføring ved salg av varer skjer på leveringstidspunktet. Tjenester inntektsføres etter hvert som de leveres, herunder tjenester som dekkes av tilskudd fra eierkommunene.

#### *Klassifisering og vurdering av balanseposter*

Omløpsmidler og kortsiktig gjeld omfatter poster som forfaller til betaling innen ett år etter balansedagen, samt poster som knytter seg til varekretsløpet. Øvrige poster er klassifisert som anleggsmidler/langsiktig gjeld.

Omløpsmidler vurderes til laveste av anskaffelseskost og virkelig verdi. Kortsiktig gjeld balanseføres til nominelt beløp på etableringstidspunktet.

Anleggsmidler vurderes til anskaffelseskost, men nedskrives til virkelig verdi ved verdifall som ikke forventes å være forbigående. En eventuell nedskrivning reverseres når grunnlaget for nedskrivningen ikke lenger er til stede. Anleggsmidler med begrenset økonomisk levetid avskrives planmessig. Langsiktig gjeld balanseføres til nominelt beløp på etableringstidspunktet.

#### *Fordringer*

Kundefordringer og andre fordringer er oppført i balansen til pålydende etter fradrag for avsetning til forventet tap. Avsetning til tap gjøres på grunnlag av individuelle vurderinger av de enkelte fordringene. I tillegg gjøres det for øvrige kundefordringer en uspesifisert avsetning for å dekke antatt tap.

#### *Varige driftsmidler*

Varige driftsmidler balanseføres og avskrives over driftsmidlets forventede økonomiske levetid. Direkte vedlikehold av driftsmidler kostnadsføres løpende under driftskostnader, mens påkostninger eller forbedringer tillegges driftsmidlets kostpris og avskrives i takt med driftsmidlet. Dersom gjenvinnbart beløp av driftsmiddelet er lavere enn balanseført verdi foretas nedskrivning til gjenvinnbart beløp. Gjenvinnbart beløp er det høyeste av netto salgsverdi og verdi i bruk. Verdi i bruk er nåverdien av de fremtidige kontantstrømmene som eiendelen vil generere.

#### *Pensjoner*

Bedriftens pensjonsansvar i forhold til den ordinære tariffestede tjenstepensjonsordningen er dekket gjennom en pensjonsordning i Elverum Kommunale Pensjonskasse. Ordningen gir rett til en definert ytelse i henhold til tariffavtalen i kommunal sektor. Selskapet har særaldersgrenser for en rekke av sine ansatte. Det henvises til note 10 for detaljer.

Tjenstepensjon etter kommunal tariffordning har premie som har utjevning med andre enheter i samme ordning. Pensjonskostnaden skal derfor ikke i vesentlig grad påvirkes av andelen ansatte med særaldersgrense.



## Midt-Hedmark Brann- og Redningsvesen IKS

Årsrapport MHBR IKS 2021	Ansvarlig: BRANNSJEF		
	Godkjent av: Styret MHBR IKS	Godkjent: 14 mars 2022	55 sider

Tjenestepensjonsordningen gir ved full opptjening en alderspensjon som sammen med folketrygdens ytelser utgjør en samlet bruttopensjon på minst 66 % av pensjonsgrunnlaget. Framtidige pensjonsytelser blir beregnet ut fra antall opptjeningsår og lønnsnivået ved pensjonsalder. Fra 01.01.2020 ble pensjonsordningen for de som er født i 1963 eller senere endret. For disse vil alle år telle som opptjening og sluttlønnsprinsippet opphørte. Ordningen sikrer en brutto uførepensjon på samme nivå som alderspensjon og omfatter i tillegg ektefellepensjon og barnepensjon.

De ansatte har også rett til AFP etter bestemte regler. AFP er ikke forsikringsmessig dekket fra og med 62 år til og med 64 år, og det er ikke avsatt midler i forsikringsordningen til framtidige AFP-pensjoner. Selskapet har pr. 31.12.21 ingen ansatte som er AFP-pensjonister med usikret AFP-pensjon.

Selskapet har sin pensjonsordning i Elverum Kommunale Pensjonskasse.

Pensjonskostnader og pensjonsforpliktelser beregnes etter lineær opptjening basert på forventet sluttlønn. Beregningen er basert på en rekke forutsetninger herunder diskonteringsrente, fremtidig regulering av lønn, pensjoner og ytelser fra folketrygden, fremtidig avkastning på pensjonsmidler samt aktuarmessige forutsetninger om dødelighet og frivillig avgang. Pensjonsmidler er vurdert til virkelig verdi og fratrukket i netto pensjonsforpliktelser i balansen. Endringer i forpliktelsen som skyldes endringer i pensjonsplaner fordeles over antatt gjenværende opptjeningsstid. Endringer i forpliktelsen og pensjonsmidlene som skyldes endringer i og avvik i beregningsforutsetningene (estimatendringer) fordeles over antatt gjennomsnittlig gjenværende opptjeningsstid hvis avvikene ved årets begynnelse overstiger 10 % av det største av brutto pensjonsforpliktelser og pensjonsmidler. Planendringer blir resultatført det året planendringer blir vedtatt.

### **Skatter**

Selskapet har enkelte skattepliktige aktiviteter. Disse aktivitetene har i 2021 gått med underskudd slik det også har vært tidligere år.

### **Kontantstrømoppstilling**

Kontantstrømoppstillingen er utarbeidet etter den indirekte metode. Kontanter og kontantekvivalenter omfatter kontanter, bankinnskudd og andre kortsiktige, likvide plasseringer.





## Midt-Hedmark Brann- og Redningsvesen IKS

<b>Årsrapport MHBR IKS 2021</b>	<b>Ansvarlig: BRANNSJEF</b>		
	<b>Godkjent av: Styret MHBR IKS</b>	<b>Godkjent: 14 mars 2022</b>	<b>55 sider</b>

**NOTE 2 LØNNKOSTNADER, ANT. ANSATTE, GODTGJØRELSE M.M.**

<b>Tekst</b>	<b>Regnskap 2021</b>	<b>Budsjett 2021</b>	<b>Regnskap 2020</b>
Lønninger	42 713 483	41 375 443	42 500 139
Refusjon sykelønn	-1 433 913	-600 000	-928 226
Pensjonskostnader	4 639 000	6 307 086	5 676 881
Arbeidsgiveravgift	4 728 415	5 847 799	5 156 260
<b>SUM LØNNKOSTNAD</b>	<b>50 646 985</b>	<b>52 930 328</b>	<b>52 405 054</b>

<b>Godtgjørelse (i kroner)</b>	<b>Revisor</b>	<b>Daglig leder</b>	<b>Styret</b>	<b>Representantskap</b>
Lønn og vaktgodtgjørelser		992 000		
Møtegodtgjøring			436 902	165 068
Pensjonspremie				
Annen godtgjøring		4 392		
Lån				
Revisjonshonorar	96 500			
Bistand årsregnskap og noter	18 600			
MVA-kompensasjon	60 000			
Annen bistand revisor	5 000			

Revisjonshonorar inkluderer ikke merverdiavgift.

<b>Oversikt over antall ansatte pr 31.12.</b>	<b>2021</b>	<b>2020</b>
Antall ansatte	191	188
Herav heltid	43	43
Herav deltid	148	145
Antall ansatte årsverk	45,60	45,09

Ved beregning av antall årsverk er det benyttet ansettelsesprosenten på deltidsansatte som er på 1,44 %. Deltidsansatte arbeider i tillegg på timebasis.

Pr. 31.12. er det 193 stillingshjemler med lærlinger.





## Midt-Hedmark Brann- og Redningsvesen IKS

<b>Årsrapport MHBR IKS 2021</b>	<b>Ansvarlig: BRANNSJEF</b>		
	<b>Godkjent av: Styret MHBR IKS</b>	<b>Godkjent: 14 mars 2022</b>	<b>55 sider</b>

**NOTE 3 SAMMENSLÅTTE POSTER**

<b>Tekst</b>	<b>Regnskap 2021</b>	<b>Budsjett 2021</b>	<b>Regnskap 2020</b>
Kjøp fra deltakerkommune 1)	1 700 977	1 730 000	1 727 473
Kjøp fra andre kommuner	4 202 548	3 780 000	3 092 103
Kostnader lokaler	655 759	790 000	794 994
Leie/leasing	401 412	384 500	312 587
Inventar og utstyr	1 083 505	749 000	1 656 559
Reperasjon og vedlikehold	2 031 360	1 345 000	1 352 876
Fremmede tjenester	180 100	153 000	160 500
Rekvisita og materiell	540 937	577 000	545 031
Telefon, porto mv.	216 140	215 000	208 973
Kostnader egne transportmidler	668 343	757 000	635 124
Reiser og diett (oppg.pliktig)	281 742	446 000	426 715
Reiser og diett (ikke oppg.pliktig)	13 979	61 000	38 763
Salgskostnader/representasjon	40 246	46 000	9 562
Kontingenter/gaver	423 093	421 000	425 373
Forsikringer	1 114 549	912 500	846 903
Andre utgifter 2)	3 825 219	4 757 197	4 161 352
Endring avsetning tap på krav	-	-	-
Konstaterte tap	100 654	-	5 163
<b>SUM ANDRE DRIFTSKOSTNADER</b>	<b>17 480 563</b>	<b>17 124 197</b>	<b>16 400 051</b>
1) Posten omfatter ikke internt kjøp. Tilsvarende fremgår ikke internt salg i salgsinntekter			
2) Inneholder ikke mva-kompensasjon drift da denne i regnskapet er ført netto.			
Lønn og feriepenger inkl arbeidsgiveravgift	5 370 813		5 225 140
Periodiserte kostnader og andre periodiseringer	-294 311		28 095
Annen gjeld	633 528		659 888
<b>ANNEN KORTSIKTIG GJELD</b>	<b>5 710 029</b>		<b>5 913 123</b>



## Midt-Hedmark Brann- og Redningsvesen IKS

<b>Årsrapport MHBR IKS 2021</b>	<b>Ansvarlig: BRANNSJEF</b>		
	<b>Godkjent av: Styret MHBR IKS</b>	<b>Godkjent: 14 mars 2022</b>	<b>55 sider</b>

**NOTE 4 VARIGE DRIFTSMIDLER**

	<b>2021</b>	<b>2020</b>
<b>Personbiler og biler med 10 års avskrivning</b>		
Anskaffelseskost	4 113 909	4 905 652
Tilgang biler	115 000	0
Avgang biler	-391 153	-791 743
Anskaffelseskost 31.12.	3 837 756	4 113 909
Salg biler bokført verdi	0	-9 390
Akkumulerte avskrivning pr 31.12.	2 411 953	2 315 274
Bokført verdi 31.12.	1 425 803	1 789 245
Årets avskrivning	478 441	473 054
<b>Brannbiler/biler med 20 års avskrivning</b>	<b>2 021</b>	<b>2 020</b>
Anskaffelseskost	24 615 253	24 615 253
Tilgang brannbiler	2 356 455	0
Avgang brannbiler	0	0
Anskaffelseskost 31.12.	26 971 708	24 615 253
Akkumulerte avskrivning pr 31.12.	12 074 660	10 741 219
Bokført verdi 31.12.	14 897 048	13 874 034
Årets avskrivning	1 333 443	1 333 443
<b>Inventar og utstyr</b>	<b>2 021</b>	<b>2 020</b>
Anskaffelseskost	2 225 318	2 441 663
Tilgang inventar og utstyr	118 623	78 782
Avgang inventar og utstyr	-863 239	-295 127
Anskaffelseskost 31.12.	1 480 702	2 225 318
Salg inventar bokført verdi	0	0
Akkumulerte avskrivning pr 31.12.	652 771	1 329 941
Bokført verdi 31.12.	827 931	895 377
Årets avskrivning	186 069	270 637
<b>Sum anskaffelseskost</b>	<b>32 290 166</b>	<b>30 954 480</b>
<b>Sum bokført verdi</b>	<b>17 150 782</b>	<b>16 558 656</b>
<b>Sum årets avskrivninger</b>	<b>1 997 953</b>	<b>2 077 134</b>



## Midt-Hedmark Brann- og Redningsvesen IKS

Årsrapport MHBR IKS 2021		Ansvarlig: BRANNSJEF	
	Godkjent av: Styret MHBR IKS	Godkjent: 14 mars 2022	55 sider

<b>NOTE 5 FORPLIKTELSER, GJELD OG GARANTIFORPLIKTELSE</b>
---

Alle selskapets fordringer, har forfall innen utgangen av neste regnskapsår.

Selskapet har ingen garantiforpliktelser.

Langsiktig gjeld	2021	2020
Kommunalbanken Norge 2008	1 260 000	1 440 000
Kommunalbanken Norge 2012	1 470 000	1 610 000
<b>SUM LANGSIKTIG GJELD</b>	<b>2 730 000</b>	<b>3 050 000</b>
<b>Andel med forfall senere enn 5 år</b>	<b>1 290 000</b>	<b>1 610 000</b>

Lånet i Kommunalbanken Norge ble tatt opp i 2008, og var opprinnelig på 3,6 mill. kr. Lånet er et serielån og nedbetales over 20 år. Lånet er innvilget uten sikkerhet i selskapets eiendeler.

Lånet i Kommunalbanken Norge ble tatt opp i 2012, og var opprinnelig på 2,8 mill. kr. Lånet er et serielån og nedbetales over 20 år. Lånet er innvilget uten sikkerhet i selskapets eiendeler.

<b>NOTE 6 BUNDNE MIDLER</b>
-----------------------------

Av likvide midler er kr. 1.927.542,- bundet til skyldig skattetrekk og innsatt egen bankkonto. Skyldig skattetrekk pr 31.12. var kr. 1.924.793,-.



## Midt-Hedmark Brann- og Redningsvesen IKS

<b>Årsrapport MHBR IKS 2021</b>	<b>Ansvarlig: BRANNSJEF</b>		
	<b>Godkjent av: Styret MHBR IKS</b>	<b>Godkjent: 14 mars 2022</b>	<b>55 sider</b>

**NOTE 7 INVESTERINGER MED FINANSIERING**

<b>Tekst</b>	<b>Regnskap 2021</b>	<b>Regnskap 2020</b>
<b>INVESTERINGSUTGIFTER</b>		
Kjøp av brannbil	2 356 455	0
Kjøp av bil	115 000	0
Kjøp av inventar og utstyr	118 623	78 782
Kjøp av ATV	0	0
Kjøp av datautstyr	0	0
Kjøp av aksjer/andeler	307 000	302 000
MVA kompensasjonsutgift	509 555	16 336
<b>SUM INVESTERING</b>	<b>3 406 633</b>	<b>397 118</b>
<b>FINANSIERING</b>		
Bruk av lån	0	0
Bruk av disp. fond	-2 897 078	-380 782
Egenkapital (fra mva. komp)	-509 555	-16 336
Annen egenkapital	0	0
<b>SUM FINANSIERING</b>	<b>-3 406 633</b>	<b>-397 118</b>
<b>SPESIFIKASJON AV UBRUKTE LÅNEMIDLER</b>		
Låneopptak	0	0
Bruk av lånemidler	0	0
<b>UBRUKTE LÅNEMIDLER PR. 31.12.</b>	<b>0</b>	<b>0</b>
<b>SPESIFIKASJON AV UBRUKTE MIDLER FRA MVA. KOMPENSASJON</b>		
Ubrukte midler mva. komp. pr 01.01.		
Kompensasjon brannbiler/biler	489 360	0
Kompensasjon annet utstyr	20 195	16 336
Bruk av egenkapital (mva. kompensasjon)	-509 555	-16 336
<b>UBRUKTE MIDLER FRA MVA. KOMP. PR 31.12.</b>	<b>0</b>	<b>0</b>



## Midt-Hedmark Brann- og Redningsvesen IKS

<b>Årsrapport MHBR IKS 2021</b>	<b>Ansvarlig: BRANNSJEF</b>		
	<b>Godkjent av: Styret MHBR IKS</b>	<b>Godkjent: 14 mars 2022</b>	<b>55 sider</b>

<b>NOTE 8 OFFENTLIGE TILSKUDD</b>
-----------------------------------

Selskapet har mottatt til sammen kr. 47.448.483,- i offentlige driftstilskudd og refusjoner.  
Offentlige driftstilskudd og refusjoner er bokført brutto.

<b>NOTE 9 TAP PÅ KRAV</b>
---------------------------

KUNDEFØRDRINGER/TAP PÅ KRAV	2021	2020
Kundefordringer pr 31.12.	1 173 638	1 622 174
Åvsatt til tap på krav	-400 000	-400 000
<b>NETTO KUNDEFØRDRINGER IHT ÅRSREGNSKAP</b>	<b>773 638</b>	<b>1 222 174</b>

Utestående pr. 31.12.2021 er gjennomgått. Utestående på feie- og tilsynsgebyret er sikret med legalpant i de to forutgående år. En stor del av øvrige fordringer er innbetalt. Ved årsavslutning 31.12.2020 var det avsatt til sammen kr 400.000 til tap på krav. Pr. 31.12.2021 er avsetningen på samme nivå, kr 400.000.

Realisert tap på kundefordringer utgjorde i 2020 kr 5.163. Tapet er ført under andre driftsutgifter. I 2021 er det tapsført kr 100.654 som realisert tap på fordringer.



## Midt-Hedmark Brann- og Redningsvesen IKS

<b>Årsrapport MHBR IKS 2021</b>		<b>Ansvarlig: BRANNSJEF</b>	
	<b>Godkjent av: Styret MHBR IKS</b>	<b>Godkjent: 14 mars 2022</b>	<b>55 sider</b>

**NOTE 10 PENSJONSKOSTNADER, -MIDLER OG -FORPLIKTELSE**

Midt-Hedmark brann- og redningsvesen IKS har sin pensjonsordning i Elverum Kommunale Pensjonskasse.

Selskapet har en ytelsesbasert obligatorisk tjenstepensjonsordning, som gir rett til definerte fremtidige ytelser. Disse er i hovedsak avhengig av antall opptjeningsår, lønnsnivå ved oppnådd pensjonsalder og størrelsen på ytelsen fra folketrygden. Den kollektive ordningen er finansiert ved fondsopbygging organisert i en pensjonskasse.

For ansatte med særaldersgrense 60 år er AFP-ordningen ikke aktuelt. Ansatte med særaldersgrense 65 år eller aldersgrense 70 år kan ta ut AFP. Dersom ansatte velger å gå av med AFP, må selskapet dekke 100 % av kostnaden for perioden fra og med fylte 62 år frem til fylte 65 år, mens Elverum Kommunale Pensjonskasse dekker 100 % av kostnaden etter fylte 65 år.

Beregningene av forpliktelsene er foretatt av aktuar. Pensjonsordningene er regnskapsmessig behandlet iht Norsk Regnskapsstandard for Pensjonskostnader.

	31.12.2021	31.12.2020
<b>Spesifikasjon av balanseført pensjonsforpliktelse:</b>		
Beregnet brutto pensjonsforpliktelse	148 150 000	132 349 000
- Beregnede pensjonsmidler	146 168 000	134 628 000
= Beregnet netto pensjonsforpliktelse	1 982 000	-2 279 000
+ Uamortisert estimatavvik	19 270 000	23 028 000
= Beregnet pensjonsforpliktelse inkl. estimatavvik	21 252 000	20 749 000
+ Beregnet arbeidsgiveravgift på netto pensjonsforpliktelse	2 996 000	2 925 000
<b>= Bokført pensjonsforpliktelse</b>	<b>24 248 000</b>	<b>23 674 000</b>

	2021	2020
<b>Spesifikasjon av beregnet pensjonskostnad:</b>		
Årets pensjonsopptjening for ansatte	7 287 000	6 464 000
+ Kalkulatorisk rentekostnad på pensjonsforpliktelsen	1 964 000	2 789 000
+ Amortisering av akkumulert tap/(gevinst)	-1 367 000	-362 000
+ (Redusert)/økt forpliktelse ved pensjonsplanendring	0	0
- Beregnet avkastning på pensjonsmidler	-3 245 000	-4 483 000
= Årets netto pensjonskostnad	4 639 000	4 408 000
+ Arbeidsgiveravgift	654 000	621 000
<b>Årets pensjonskostnad</b>	<b>5 293 000</b>	<b>5 029 000</b>

	31.12.2021	31.12.2020
<b>Avstemming av balanseført pensjonsforpliktelse:</b>		
Beregnet pensjonsforpliktelse inkl. estimatavvik 01.01.	20 749 000	19 830 000
+ Årets netto pensjonskostnad	4 639 000	4 408 000
- Innbetalte premier tilført pensjonsmidlene i løpet av året	-4 136 000	-3 489 000
Verdi pensjonsforpliktelse pr 31.12.	21 252 000	20 749 000
+ Beregnet arbeidsgiveravgift på netto pensjonsforpliktelse	2 996 000	2 925 000

<b>Balanseført pensjonsforpliktelse UB</b>	<b>24 248 000</b>	<b>23 674 000</b>
--	-------------------	-------------------



## Midt-Hedmark Brann- og Redningsvesen IKS

<b>Årsrapport MHBR IKS 2021</b>	<b>Ansvarlig: BRANNSJEF</b>		
	<b>Godkjent av: Styret MHBR IKS</b>	<b>Godkjent: 14 mars 2022</b>	<b>55 sider</b>

**NOTE 10 PENSJON**

Midt-Hedmark brann- og redningsvesen IKS har sin pensjonsordning i Elverum kommunale pensjonskasse. Ved årsskiftet var 193 ansatte med i ordningen. Disse fordeler seg slik:

Oversikt over antall ansatte i pensjonsordning pr. 31.12.	2021	2020
Antall innmeldte heltid	45	43
Antall innmeldte deltid	148	145
Særaldersgrense 60 år	164	160
Særaldersgrense 65 år	18	18
Aldersgrense 70 år	11	10

<u>Beregningsforutsetninger</u>	2021	2020
Diskonteringsrente	1,90 %	1,50 %
Forventet lønnsøkning	2,75 %	2,00 %
Forventet økning G	2,50 %	1,75 %
Forventet pensjonsregulering	1,74 %	1,00 %
Antatt langsiktig avkastning	3,10 %	2,40 %
Korridor grense for amortisering av estimatavvik	10,00 %	10,00 %





## Midt-Hedmark Brann- og Redningsvesen IKS

Årsrapport MHBR IKS 2021	Ansvarlig: BRANNSJEF		
	Godkjent av: Styret MHBR IKS	Godkjent: 14 mars 2022	55 sider

## NOTE 11 EIERKOMMUNER

## Eiersammensetning:

Kommune	Eierandel
Våler kommune	8,60 %
Engerdal kommune	4,10 %
Trysil kommune	12,60 %
Elverum kommune	37,40 %
Stor-Elvdal kommune	6,10 %
Alvdal kommune	5,60 %
Tynset kommune	12,30 %
Tolga kommune	3,20 %
Folldal kommune	4,00 %
Rendalen kommune	6,00 %
<b>SUM</b>	<b>99,90 %</b>

## Selskapskapital:

Kommune	Innskutt kapital
Våler kommune	0
Engerdal kommune	0
Trysil kommune	500 000
Elverum kommune	2 570 000
Stor-Elvdal kommune	450 000
Alvdal kommune	1 650 000
Tynset kommune	840 000
Tolga kommune	295 000
Folldal kommune	350 000
Rendalen kommune	350 000
<b>INNSKUTT EGENKAPITAL PR 31.12.21</b>	<b>7 005 000</b>

Innskutt selskapskapital gjenspeiler ikke eierandel iht selskapsavtalen. Eierandelen gjenspeiler kostnadsfordeling ved oppstart/inntreden i selskapet.  
Fra 01.01.2022 kommer Åsnes Kommune inn som ny eierkommune.  
De kommer med egenkapital og eiersammensetningen vil bli noe endret.





## Midt-Hedmark Brann- og Redningsvesen IKS

Årsrapport MHBR IKS 2021	Ansvarlig: BRANNSJEF		
	Godkjent av: Styret MHBR IKS	Godkjent: 14 mars 2022	55 sider

## NOTE 12 SELVKOSTKALKYLE FEIERTJENESTEN

	Regnskap 2021	Budsjett 2021	Regnskap 2020	Budsjett 2020
Inntekter	14 591 311	14 316 000	14 994 447	13 947 000
Driftskostnader	-13 099 662	-13 697 000	-13 430 949	-12 564 000
<i>Hvorav drift- og vedlikeholdskostnader refundert til eierkommunene</i>	-736 145	-900 000	-824 791	-900 000
<b>Resultat før kalkulatoriske kostnader</b>	<b>1 491 649</b>	<b>619 000</b>	<b>1 563 498</b>	<b>1 383 000</b>
Kalk.rente fond (1,44%)	-29 380	0	10 034	0
Kalk.rente eiendeler (1,44%)	-5 463	0	-6 110	0
Resultat av kalkulatoriske poster	-34 842	0	3 924	0
Sum kostnader som grunnlag selvkost	-13 134 504	-13 697 000	-13 427 025	-12 564 000
<b>Selvkostresultat</b>	<b>1 456 807</b>	<b>619 000</b>	<b>1 567 422</b>	<b>1 383 000</b>
Dekningsgrad	-111,1 %	-104,5 %	-111,7 %	-111,0 %
Fond pr 01.01.	2 040 243		696 822	
Korrigert for andel pensjonsforpliktelse	-128 800		-224 000	
Årets resultat	1 456 807		1 567 422	
<b>Fond pr 31.12.</b>	<b>3 368 250</b>		<b>2 040 243</b>	

Noten omfatter de av selskapets inntekter som kan henføres til selvkostområdet feiertjenesten. Tilsvarende omfattes direkte og indirekte kostnader som kan henføres til feiertjenesten. Kalkulerte renter er beregnet med gjennomsnittlig rente på norske statsobligasjoner i 2020 3 år, med et tillegg på 1,0 %-poeng. Norges Bank har ikke lenger renteserier på 3 års obligasjoner, derfor er rente fra 2020 også benyttet i 2021.

Selskapets opptjente egenkapital pr. 31.12. inneholder akkumulert resultat fra selvkostområdet. Denne delen av egenkapitalen er vist som egen linje under egenkapitalen.



## Midt-Hedmark Brann- og Redningsvesen IKS

<b>Årsrapport MHBR IKS 2021</b>	<b>Ansvarlig: BRANNSJEF</b>		
	<b>Godkjent av: Styret MHBR IKS</b>	<b>Godkjent: 14 mars 2022</b>	<b>55 sider</b>

**NOTE 13 ENDRINGER I EGENKAPITALEN**

	Bunden egenkapital			Sum
	Innskutt egenkapital	Selvkostområdet feietjenesten	Annen egenkapital	
Egenkapital pr 31.12.20	7 005 000	2 040 243	13 624 505	22 669 748
Årets resultat		1 328 007	-2 859 888	-1 531 881
Egenkapital pr 31.12.21	7 005 000	3 368 250	10 764 617	21 137 867

**NOTE 14 LEASING**

Selskapet har flere leasingavtaler vedrørende biler. Avtalene er inngått på ordinære kontrakter, og har varighet opp til 60 måneder. Månedlige leiebep, samt andel av eventuelle leasingforskudd, er kostnadsført og fremkommer som leie/leasing av transportmidler i regnskapet. Forskudd på leasing, som ytes i forbindelse med etablering av leasingavtalen, er bokført og aktivert som "andre fordringer" under finansielle anleggsmidler, og utgjør pr. 31.12. kr. 110.000. Leasingforskuddet periodiseres over leasingavtalenes løpetid.

**Midt-Hedmark Brann- og Redningsvesen IKS**

<b>Årsrapport MHBR IKS 2021</b>		<b>Ansvarlig: BRANNSJEF</b>	
	<b>Godkjent av: Styret MHBR IKS</b>	<b>Godkjent: 14 mars 2022</b>	<b>55 sider</b>

**Revisjonsberetning 2021**



## Midt-Hedmark Brann- og Redningsvesen IKS

<b>Årsrapport MHBR IKS 2021</b>	<b>Ansvarlig: BRANNSJEF</b>		
	<b>Godkjent av: Styret MHBR IKS</b>	<b>Godkjent: 14 mars 2022</b>	<b>55 sider</b>

## Årets virksomhet MHBR IKS

### Hovedmål MHBR IKS

Som en del av Strategisk Plan 2020-2024 ble det utarbeidet 6 Hovedmål for selskapet som det skal jobbes etter. Hver avdeling har utviklet sine Delmål, med aktiviteter og målsettinger i Virksomhetsplanen. Under er våre Hovedmål listet opp:

#### Hovedmål 1:

Gjennom tidsriktige og hensiktsmessige virkemidler bidra til å forebygge brann og redusere konsekvensen av brann

#### Hovedmål 2:

Ha en slagkraftig beredskap for å redde liv, samfunnskritiske funksjoner, miljø og verdier

#### Hovedmål 3:

Bidra til å utvikle nasjonalt, regionalt og tverrfaglig samarbeid

#### Hovedmål 4:

Kjennetegnes av en fremtidsrettet, helhetlig og effektiv drift med høy kvalitet

#### Hovedmål 5:

Utvikle et godt arbeidsmiljø der alle føler tilhørighet, trives og ingen skades

#### Hovedmål 6:

Rekruttere og utvikle ansatte og ledere med høy etisk bevissthet, som behandler alle med respekt

Viser til vedlegg 1 for rapportering av måloppnåelse for de aktiviteter som ble planlagt i Virksomhetsplanen.



## Midt-Hedmark Brann- og Redningsvesen IKS

<b>Årsrapport MHBR IKS 2021</b>	<b>Ansvarlig: BRANNSJEF</b>		
	<b>Godkjent av: Styret MHBR IKS</b>	<b>Godkjent: 14 mars 2022</b>	<b>55 sider</b>

### Organisasjonskart

Det ble i 2021 gjennomført en omorganisering av selskapet, med hovedfokus på beredskap. En tydeligere styring, effektivisering og kvalitetsheving, samt fokus på roller og ansvar var noe av hovedtanken bak.

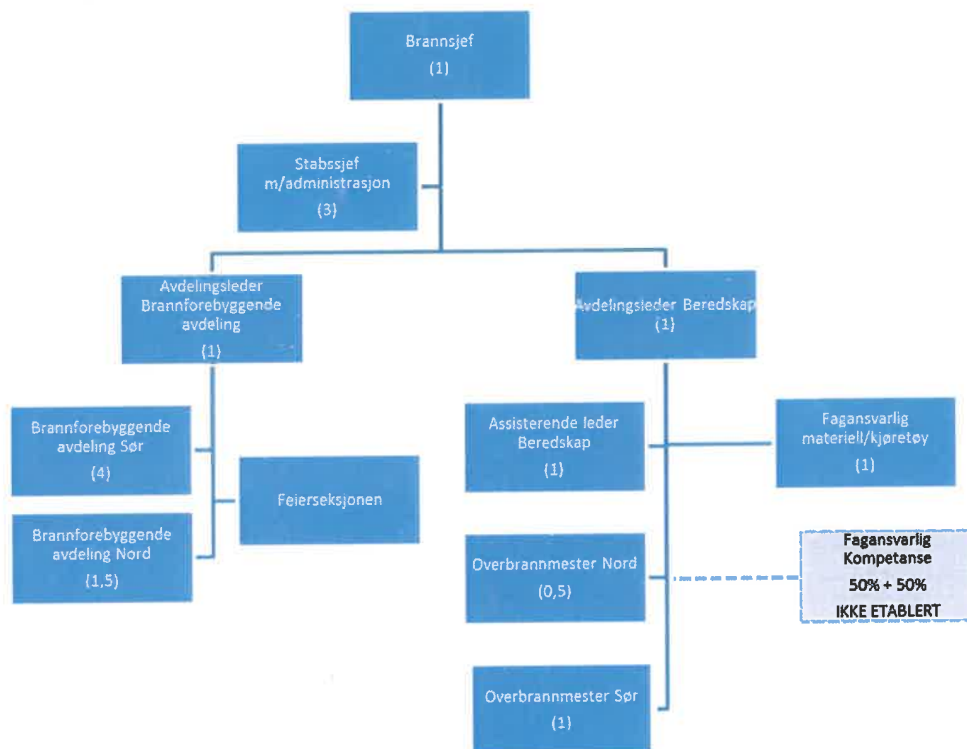



## Midt-Hedmark Brann- og Redningsvesen IKS

<b>Årsrapport MHBR IKS 2021</b>	<b>Ansvarlig: BRANNSJEF</b>		
	<b>Godkjent av: Styret MHBR IKS</b>	<b>Godkjent: 14 mars 2022</b>	<b>55 sider</b>

### Brannsjefens vurderinger

#### *Landax*

Selskapet har i flere år benyttet Landax som sitt internkontrollsystem. Selv om systemet har vært tatt i bruk i flere år, har det til dels vært store mangler.

2021 har vært et år hvor det er jobbet strukturert og hardt med å omstrukturere og utvikle Landax til bruk i selskapet. Milepælen ble nådd 1.juni, når alle ansatte fikk egen bruker og passord.

Videre har systemet blitt kraftig oppgradert og revidert i forhold til vår bruk. Det skal nå være selskapets hovedplattform for deling av dokumentasjon, avvik og informasjon internt i selskapet. Det gjenstår fortsatt utviklingsarbeid, men det er lagt en solid plattform for videre utvikling.

#### *Systematisk ledelse og ELS*

Ledelse av innsatser innen brann og redning er godt beskrevet gjennom klar systematikk, enten det gjelder mindre eller større hendelser. MHBR har startet opp et langsiktig arbeid med å innføre Systematisk Ledelse (7-trinnsmodell) for våre innsatsledere og utrykningsledere. Arbeidet med innføring gjøres systematisk og over tid. Det krever både opplæring, trening og modning å innføre nye modeller.

Videre har selskapet hatt stort fokus på Enhetlig LedelsesSystem (ELS) i 2021. Administrasjonen og forebyggende har gjennomført 3 øvelsesdager hvor det er øvd på å lede og håndtere en større skogbrann med ELS. Det ble utarbeidet maler både for øvelse og skarpe oppdrag i vårt system. Dette arbeidet vil fortsette, og vedlikehold av kompetanse og kunnskap er viktig.

#### *Omorgansiering MHBR 2021*

MHBR startet opp en omorgansiering med hovedfokus på beredskap. Bakgrunn for prosjektet var:

- Ledelsesstruktur beredskap – fragmentert
- Kompetanseavdelingen – prosjekt ut 2021
- Ulike modeller for rollen som stasjonsansvarlig
- Åsnes ny medeier – stasjonsansvarlig
- Utvikling og forbedring av samhandling forebyggende/beredskap

I tillegg var det en klar forventning om å styrke selskapets evne til oppfølging av våre deltidsstasjoner. Prosjektet ble gjennomført i god samhandling med tillitsvalgte, og har fulgt retningslinjer for omstilling. Ny organisasjon startet formelt 1/1-22, så implementering og full effekt av prosjektet vil en først kunne se i løpet av 2022.

#### *Effektiv styring og ledelse*

Selskapet har et sterkt fokus på å videreutvikle gode systemer for effektiv styring og kontroll. Det er utviklet investeringsplaner både for materiell, kjøretøy og kompetanse. Planlegging og bruk av systemene har høyt fokus, og det oppfattes som gode styringsverktøy for ledere i MHBR.

#### *Prosjekt Parkeringskjellere*

På grunn av krevende hendelser relatert til parkeringskjellere i Norge, samt en bevisst satsning på å skape tettere samhandling mellom forebyggende og beredskap har selskapet startet på prosjekt parkeringskjellere. Pilot-gjennomføring i Elverum er i slutfasen, og vil bli videreført i de kommuner





## Midt-Hedmark Brann- og Redningsvesen IKS

<b>Årsrapport MHBR IKS 2021</b>	<b>Ansvarlig: BRANNSJEF</b>		
	<b>Godkjent av: Styret MHBR IKS</b>	<b>Godkjent: 14 mars 2022</b>	<b>55 sider</b>

som har slike anlegg. Et godt eksempel på et prosjekt som er viktig brannfaglig sett, men også i vår satsning på å bygge ETT brannvesen.

### *Øvingsplaner*

Det er utviklet og igangsatt en ny øvingsplan for deltid. Modellen tar utgangspunkt i de fagområder som hver enkelt stasjon skal dekke, og blir således differensiert. Til forskjell fra forrige modell som kjørte likhet for alle stasjoner uavhengig av hvor mange fagområder en stasjon skal dekke. Hele modellen tar utgangspunkt i at øvelser og trening skal være behovsprøvd, og styrt ut fra en vurdering og ikke hvordan det tidligere har vært gjennomført. I tillegg legges det opp til et mere styrt innhold på den enkelte øvelse.



### *Ny forskrift*

Det er kommet en ny forskrift som erstatter den gamle dimensjoneringsforskriften. Brann- og redningsvesenforskriften vil gjelde fra 1.mars 2022.

Selskapet har gjennomgått ny forskrift for å tilpasse og ta inn over seg nye reguleringer.

Det stilles krav om to nye analyser – forebyggende- og beredskapsanalyse. MHBR er godt i gang med å utvikle de to analysene.

Videre stilles det krav om en bedre dokumentert oppfølging etter øvelser og hendelser, i form av erfaringslæring. For å lykkes med et fungerende system krever det både planlegging og ikke minst oppfølging. Landax vil også her være selskapets plattform for dette arbeidet.

### *EU-prosjekt*

MHBR har sammen med NIBIO (Universitetet på Ås), DSB og Sødertørn redningsvesen (Stockholm) blitt deltaker i et omfattende EU-prosjekt som dreier seg om skogbrann. Prosjektet styres fra Spania.

De deltakerne som er nevnt innledningsvis danner det som kalles en Nordisk Living Lab.

Prosjektet har et fireårsperspektiv, og er relativt omfattende fagmessig.

MHBR er definert som en tredjepart i prosjektet, og har videre fått tildelt lønnsmidler for sin deltakelse.

### *Nasjonal lederstøtteordning skogbrann*

MHBR IKS har i 2021 deltatt som bidragsyter i Nasjonal lederstøtteordning i regi av DSB med 3 overbefal. Disse deltar i møteaktivitet rundt ordningen, og inngår i en vaktordning.

Ordningen støttes økonomisk av direktoratet.



## Midt-Hedmark Brann- og Redningsvesen IKS

<b>Årsrapport MHBR IKS 2021</b>	<b>Ansvarlig: BRANNSJEF</b>	
	<b>Godkjent av: Styret MHBR IKS</b>	<b>Godkjent: 14 mars 2022</b>
		<b>55 sider</b>

## Vurdering av selskapets leveranser i 2021

## Leveranser og overordnede mål MHBR IKS

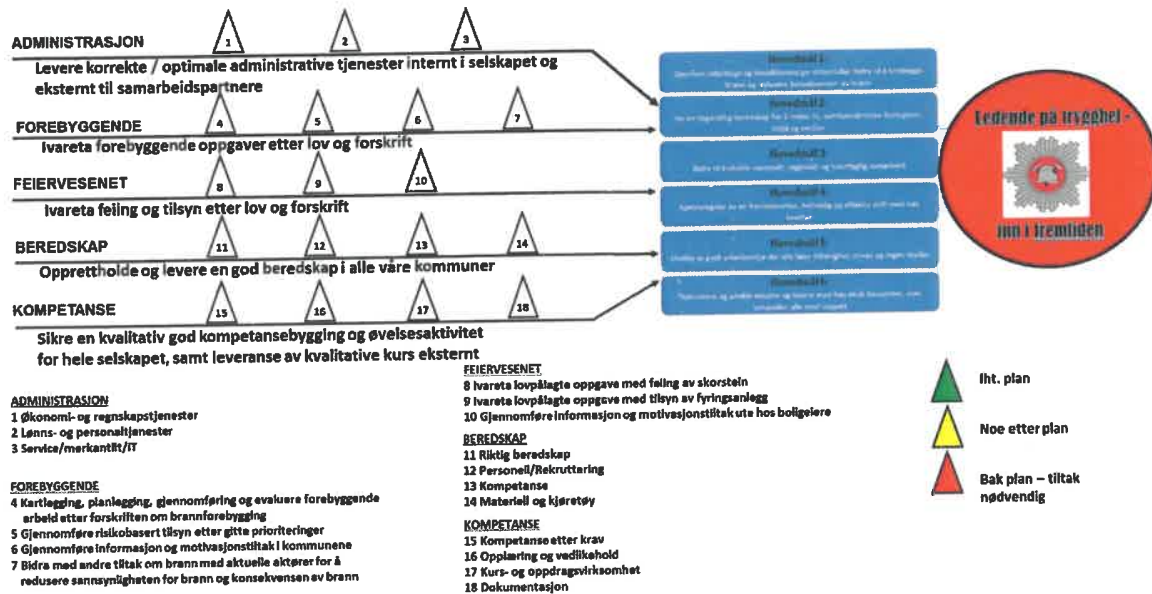

Selskapet rapporterer 4 ganger årlig til styret etter modell over. Den beskriver våre leveranser, og status fortløpende i året.

Under følger en helhetsvurdering av MHBR sine leveranser i 2021, for de enkelte avdelinger.







## Midt-Hedmark Brann- og Redningsvesen IKS

<b>Årsrapport MHBR IKS 2021</b>	<b>Ansvarlig: BRANNSJEF</b>		
	<b>Godkjent av: Styret MHBR IKS</b>	<b>Godkjent: 14 mars 2022</b>	<b>55 sider</b>



## BEREDSKAP



## Midt-Hedmark Brann- og Redningsvesen IKS

<b>Årsrapport MHBR IKS 2021</b>	<b>Ansvarlig: BRANNSJEF</b>		
	<b>Godkjent av: Styret MHBR IKS</b>	<b>Godkjent: 14 mars 2022</b>	<b>55 sider</b>

### Beredskap

#### «Opprettholde og levere en god beredskap i alle våre kommuner»

##### *Riktig beredskap*

##### **Ledelse og bemanning**

Beredskapsavdelingen ble i store deler av 2020 ledet av seksjonsleder heltid, seksjonsleder deltid og seksjonsleder biler og vedlikehold, i tillegg har vi gjennom hele året hatt en overbrannmester i 50% stilling på Tynset. Hans primæroppgave har vært å avlaste seksjonsleder deltid i selskapets nordregion.

Seksjonsledere har vært med på å bemanne MHBR sin overbefalsvakt (0-1 vakt) gjennom hele året.

Som resultat av omorganisering i MHBR beredskap ble ledelsen satt opp med leder beredskap, ass.leder beredskap, fagansvarlig kjøretøy og materiell samt to overbrannmestere i hhv 100 og 50% stillinger. Innføring av ny ledelsesstruktur ble iverksatt fra 1. september 2021, men med offisiell oppstart fra 01.01.2022. Omorganiseringen medførte at kompetanseavdelingen ble innlemmet i beredskapsavdelingen ved at leder kompetanse ble satt i stillingen som leder beredskap.

##### **Oppgaver**

- Omstillingsprosessen har tatt mye tid gjennom selve prosessen, i form av nye stillingsbeskrivelser, tilpasninger og endringer
- Beredskapsanalyse, kun grunnleggende arbeider
- Gjennomføring av kurs (støtte fra beredskap)
  - Nasjonalt skogbrannkurs
  - Grunnkurs deltidsmannskap

Coronasituasjonen ga beredskapsavdelingen mange utfordringer også i 2021 med tanke på smittevern og ikke minst opprettholdelse av beredskapen. Tiltakene fra 2020 medførte mange endringer i hele organisasjonen, stikkordsmessig kan nevnes:

- Stenging av alle stasjoner for publikum og andre
- Avlysning/reduksjon av øvelsesaktivitet, herunder også introkurs for nyansatte
- Avlysning av kampanjer/tiltak som 6-klasseundervisning, barnehagebesøk, Bjørnis-aktiviteter, åpen dag, brannøvelser med borettslag og bedrifter, Jakt & fiskedager mm
- Strengt smitteverntiltak både i ordinær tjeneste og ved oppdrag
- Redusert «reisevirksomhet» til utestasjonene våre

Beredskapsavdelingen har allikevel gjennomført mange av de oppgavene som selskapet har beskrevet i virksomhetsplanen for 2021. Dette omfatter blant annet:

- Teknisk vaksamarbeid i Våler.
- Brannalarmer for vaktsselskapene etter avtale.
- Rep og vedlikehold av biler og utstyr.
- Gjennomført trening og øving etter timetall og øvingsplan. Herunder gjennomføring av fysisk test (Canadatesten) for røykdykkere med helsegodkjenning.
- Vannfylling, trefelling etc. etter forespørsel (mot faktura).



## Midt-Hedmark Brann- og Redningsvesen IKS

<b>Årsrapport MHBR IKS 2021</b>	<b>Ansvarlig: BRANNSJEF</b>		
	<b>Godkjent av: Styret MHBR IKS</b>	<b>Godkjent: 14 mars 2022</b>	<b>55 sider</b>

- Videreført Faglig Kontakt Ordning (FKO) mellom heltidsstasjonen Elverum og våre deltidsstasjoner.
- Gjennomført operativ ledergruppe (OPLG) iht intensjon (4 samlinger – derav 1 på TEAMS)

### *Personell/Rekruttering*

#### **Personell**

Det har også i 2021 vært noe utskifting av deltidsmannskaper i noen av kommunene, og vi har foreløpig klart å rekruttere nytt lokalt mannskap ved disse stasjonene. Det har vært gode søkere, antallet har variert i kommunene.

Det ble ikke øvet skogbrannreserver i 2021. (corona)

#### **HMS**

- HMS samtaler gjennomført på utestasjonene.
- Årlig fysisk test av røykdykkere.
- Fulgt etablerte rutiner for vask av forurenset utrykningstøy.
- Nye rutiner for renhold av utstyr/røykdykkermateriell innført, opplæring foretatt på utestasjoner.
- Evaluering etter store branner og ulykker. Herunder mental oppfølging av mannskaper som har vært med på alvorlige hendelser.
- Årlig helsesjekk er gjennomført i samsvar med planen.



### *Kompetanse*

#### **Røykdykkertjeneste**

MHBR har røykdykkertjeneste med godkjente røykdykkere i følgende kommuner:

- Elverum
- Våler
- Trysil
- Tynset
- (Åsnes)

Det er gjennomført legekontroller og fysiske tester for røykdykkere, det er utarbeidet egne lister over hvem som har bestått og derved er godkjente røykdykkere.

I selskapet er det 145 deltidsansatte brannmannskaper eksklusiv Åsnes kommune. Mannskapene fordeler seg slik etter brannordningen:



## Midt-Hedmark Brann- og Redningsvesen IKS

<b>Årsrapport MHBR IKS 2021</b>	<b>Ansvarlig: BRANNSJEF</b>		
	<b>Godkjent av: Styret MHBR IKS</b>	<b>Godkjent: 14 mars 2022</b>	<b>55 sider</b>

- Elverum 8 stk
- Våler 16 stk
- Trysil 16 stk
- Engerdal 10 stk
- Stor-Elvdal 16 stk
- Rendalen 14 stk
- Alvdal 16 stk
- Follidal 16 stk
- Tynset 16 stk (Kvikne 5 stk i tillegg)
- Tolga 10 stk
- (Åsnes 20 stk)



### Materiell og kjøretøy

Nedenstående er eksempler på anskaffelser i 2021

#### Røykvernmateriell

Det ble i 2021 leaset røykvernustyr til alle stasjoner med røykdykkertjeneste. Dette medførte at nytt utstyr ble utplassert på stasjoner med «NIVÅ 1», og det gamle utstyret ble rullert slik at stasjoner med «NIVÅ 0» fikk overta overhelt utstyr fra de som ble tildelt nytt. Utstyr ble utlevert i sammenheng med opplæring fra vår fagansvarlige på røykvern. Det ble også komplettert med flere luftflasker iht investeringsplan da vi hadde mange som hadde «gått ut på dato».

#### Skogbrannmateriell/Brannmateriell

Kun en kommune tildelte midler til skogbrannmateriell i 2021 (Stor-Elvdal). Det ble anskaffet en skogbrannpumpe som nå er plassert på tankbil i kommunen. Dette fordi denne pumpa både fungerer som ren, bærbar skogbrannpumpe og som pumpe til å fylle tankbil fra åpne kilder. Innkjøp av nye brannslanger da hovedlager på Elverum var tomt og det stadig er nye behov.

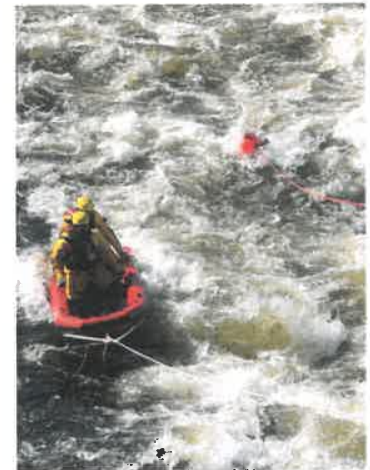

#### Brannhjelmer

To nye stasjoner fikk tildelt brannhjelmer i 2021. Når det gjelder brannhjelmer så har vi klart å komme ett år foran investeringsplanen.

#### Skogbrannhengere

Planen var 2 nye skogbrannhengere i 2021. Leverandører klarte ikke å skaffe hengere/deler/materiell pga coronasituasjonen globalt, så dette måtte kanselleres. Av samme årsak har vi fortsatt en reklamasjonssak på skogbrannhenger (Trysil) som ble levert i 2020.

#### Kompressor for luftfylling

Stor-Elvdal fikk erstattet sin kompressor for luftfylling da den gamle hadde vært ute av drift en god stund.

#### Tankbil Engerdal

Anskaffelse av chassis og ombygging av tankbil til Engerdal. Bilen ferdigstilt høst 2021 og overlevert/satt i drift i Engerdal.



## Midt-Hedmark Brann- og Redningsvesen IKS

<b>Årsrapport MHBR IKS 2021</b>		<b>Ansvarlig: BRANNSJEF</b>	
	<b>Godkjent av: Styret MHBR IKS</b>	<b>Godkjent: 14 mars 2022</b>	<b>55 sider</b>

### Nødnett

Batterier til nødnettradioer ryker oftere og oftere, kontinuerlige utskiftninger nødvendig. Det er også skiftet ut en del terminaler, hovedsaklig pga slitasje.

### Statistikk hendelser 2021

#### MHBR – samlet totale utrykninger

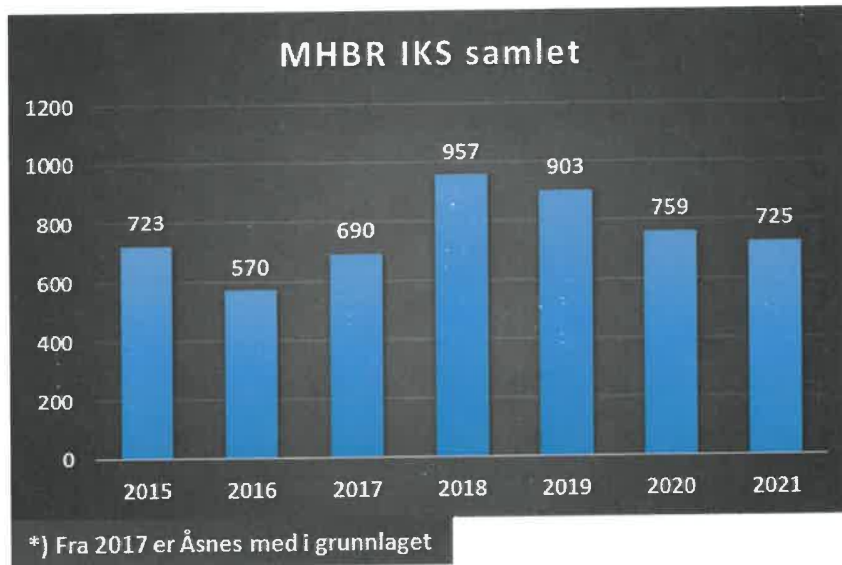

#### MHBR – totalt utvalgte hendelser

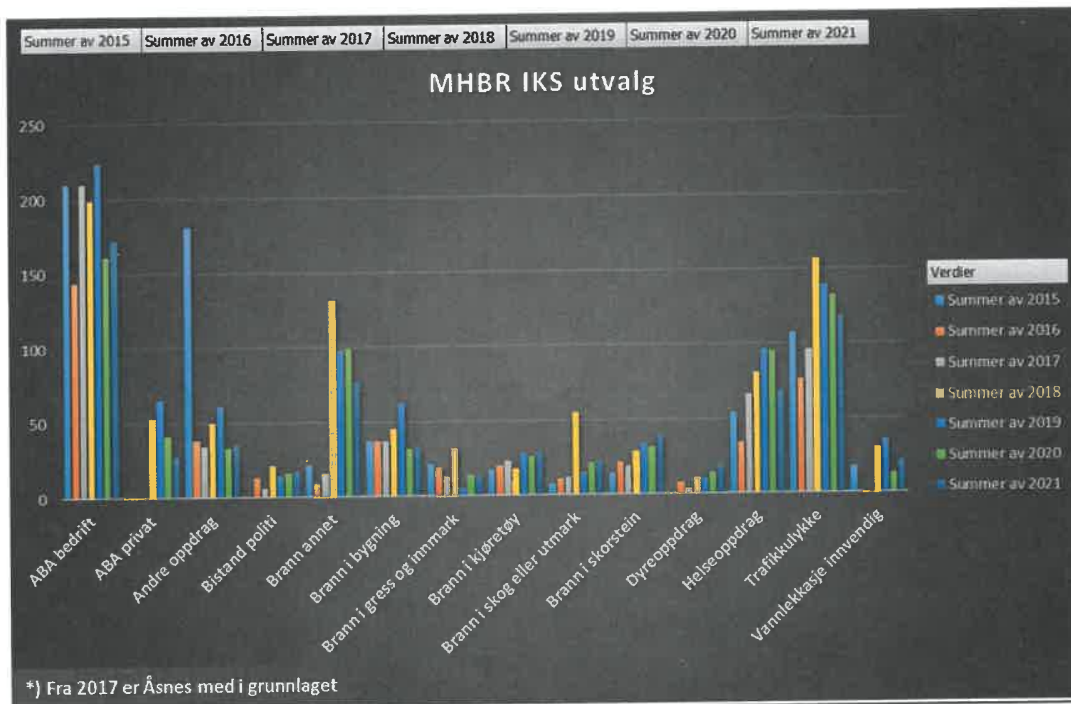





## Midt-Hedmark Brann- og Redningsvesen IKS

<b>Årsrapport MHBR IKS 2021</b>	<b>Ansvarlig: BRANNSJEF</b>		
	<b>Godkjent av: Styret MHBR IKS</b>	<b>Godkjent: 14 mars 2022</b>	<b>55 sider</b>

### Utvikling av utrykninger per stasjon:

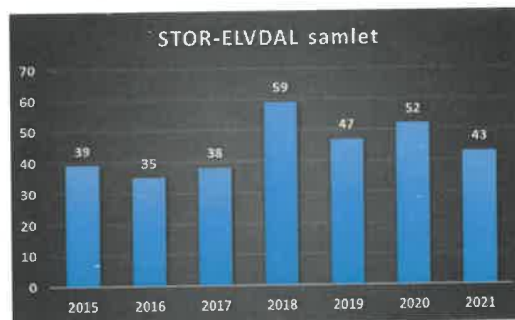
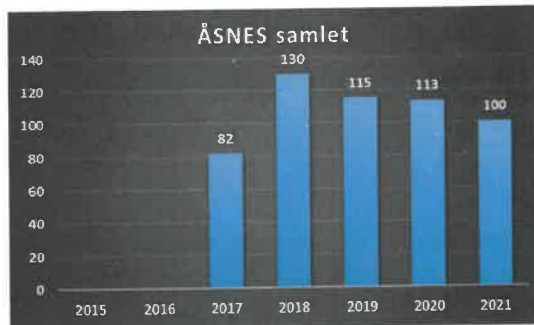



## Midt-Hedmark Brann- og Redningsvesen IKS

### Årsrapport MHBR IKS 2021

Godkjent av:  
Styret MHBR IKS

Ansvarlig: BRANNSJEF

Godkjent: 14 mars 2022

55 sider

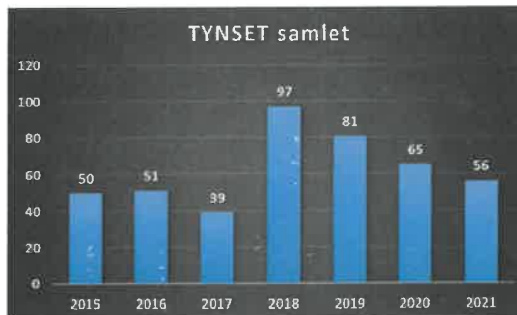
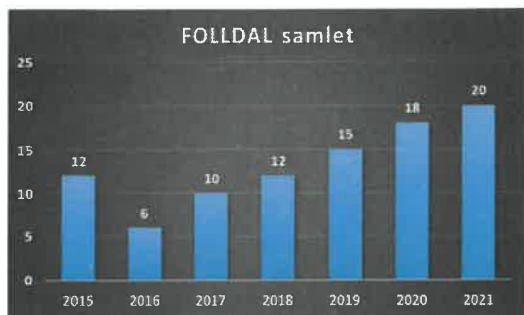



Midt-Hedmark Brann- og Redningsvesen IKS

<b>Årsrapport MHBR IKS 2021</b>	<b>Ansvarlig: BRANNSJEF</b>	
	<b>Godkjent av: Styret MHBR IKS</b>	<b>Godkjent: 14 mars 2022</b>
		<b>55 sider</b>



UNO

## Brannvern på timeplanen

© B. Hovland



Brannforebyggende i Fokus for Ole Krossing et i L. Hovland Brannforening  
og hvordan feiervetnet kan bidra til å redusere skadene på staden. - Dette er et  
stevne til å bidra til brannforebyggende arbeid her og nå, og hvordan det kan  
være en del av feiervetnet.



# BRANNFØREBYGGENDE INKLUSIVE FEIERVESENET





Midt-Hedmark Brann- og Redningsvesen IKS

<b>Årsrapport</b> <b>MHBR IKS</b> <b>2021</b>	<b>Ansvarlig: BRANNSJEF</b>		
	<b>Godkjent av:</b> <b>Styret MHBR IKS</b>	<b>Godkjent: 14 mars 2022</b>	<b>55 sider</b>

## Brannforebyggende

### **Avdelingens primær oppgaver «Ivareta forebyggende oppgaver etter lov og forskrift»**

Dette omfatter feiing og tilsyn av fyringsanlegg, tilsyn i bygninger med særskilt risiko, informasjon, aktiviteter, kampanjer og andre brannforebyggende oppgaver. Forskrift om brannforebygging åpner for risikovurdering, noe som kan gi lenger frekvens mellom tilsyn eller feiing på fyringsanlegg og tilsyn på bygning med krav til særskilt sikkerhet. Dette gjør at vi kan bruke ressursene mer rettet mot de som trenger det mest og hvor det er fare for en økt hyppighet av branner. Ressursene brukes dermed på best mulig måte for et effektivt og målrettet brannforebyggende arbeid.

Året 2021 har, som for de fleste, blitt preget av Korona. Det har vært nødvendig å planlegge detaljert for å ha nøye tilpassede smittevernstiltak og likevel prøve å opprettholde mesteparten av arbeidet.

Tilsynsseksjonen har noen uker av året hatt hjemmekontor. Feierseksjonen har gjennom gode smittevernsrutiner gjennomført mye av planlagt aktivitet tross for nedstenging av samfunnet under deler av året.

Tilsynsseksjonen har måttet avlyse en rekke aktiviteter og arrangementer, men har gjennomført primær oppgavene som beskrevet under. I tillegg har Korona ført til bedre utnyttelse av digitale muligheter, og avdelingen har derfor utviklet seg også her.

Det ble ansatt en ny ingeniør i avdelingen fra 1. juni, etter en liten periode med vakant stilling. Etter omorgansieringen ble det også tilført 1/2 årsverk som ble lagt ved brannforebyggende avdelingen ved Tynset. I 2021 har det vært ved Brannforebyggende avdeling totalt 21 årsverk + 0,5 årsverk fra 01.09.21. Av ansatte har det vært 2 feierlæringer og 1 ansatt under utdannelsen, fagbrev på jobb.

### *Kartlegging, planlegging, gjennomføring og evaluere forebyggende arbeid etter forskriften om brannforebygging*

For å få en bedre oversikt på hvilke oppgaver og risikoområder som skal prioriteres har avdelingen hatt flere statusmøter, innlemmet internkontrollsystemet Landax og i tillegg gått over til mer prosjektbasert arbeid som ivaretar kravene som overskriften tilsier. Dette er en lovpålagt gjennomføring som avdelingen skal kunne dokumentere. Arbeidet er godt i gang og avdelingen vil bli bedre etter hvert innenfor dette kravet.

MHBR ønsket å kartlegge parkeringskjellere for å sikre god risikoforståelse innen eget område og bedre våre forutsetninger for å kunne håndtere en eventuell hendelse ved disse objektene. Med bakgrunn i enkelthendelser både nasjonalt og lokalt de senere år og tilbakemeldinger fra befaringer var det behov for å gjennomføre en kartlegging av parkeringskjellere i vårt område får å få en bedre oversikt over både antall og innsatsmuligheter for brannvesenet og ikke minst synliggjøre risikoen ovenfor eiere. 21 parkeringskjellere ble kartlagt i Elverum i 2021. Trysil og Tynset står for tur neste år.

### *Gjennomføre risikobasert tilsyn etter gitte prioriteringer*

Vi har utført vanlige tilsyn med verifikasjon på B1.1 større næringsvirksomheter og utsendt ved bruk av egenmelding for objektstypene A.1. 1 sykehus og A.1.2 Institusjoner. Det vil si at dokumentasjonen, som normalt blir gjennomgått på tilsyn, ble oversendt ansvarlig for utfylling med svarfrist og danner grunnlag for neste tilsyn som blir gjennomført på stedet med Verifikasjon. Alle oppmøtebaserte tilsynene er utført forutsatt at smittevern kunne ivaretas. Direktoratet for samfunnssikkerhet og beredskap (DSB) anmodet Midt-Hedmark brann- og redningsvesen IKS om gjennomføring av tilsyn med oppbevaring av eksplosiver i våre



## Midt-Hedmark Brann- og Redningsvesen IKS

<b>Årsrapport MHBR IKS 2021</b>	<b>Ansvarlig: BRANNSJEF</b>		
	<b>Godkjent av: Styret MHBR IKS</b>	<b>Godkjent: 14 mars 2022</b>	<b>55 sider</b>

brannvesendistrikt i perioden 31.05.2021- 11.06.2021, jf. brann- og eksplosjonsvernloven § 31. Her ble 5 lagerplasser kontrollert.

Kommunen har, etter forskrift om håndtering av farlig stoff, hjemmel til å føre tilsyn med anlegg som håndterer farlig stoff. Normalt er det brannvesenet som utfører tilsyn på vegne av kommunene. For å følge opp at kravene i forskriften overholdes, har Direktoratet for samfunnssikkerhet og beredskap (DSB), i samarbeid med landets brannvesener, gjennomført årlige tilsynsaksjoner med farlig stoff siden 2012. Tilsynsaksjonene initieres og organiseres av DSB og brannvesenet gjennomfører tilsynene. Hensikten med tilsynsaksjonen er å sikre at farlig stoff håndteres forsvarlig, og utstyr og anlegg er i sikkerhetsmessig god stand for å forebygge uønskede hendelser. Tilsynsaksjonen i 2021 hadde 2 temaer og totalt 6 anlegg fikk tilsyn.

1. Lager med ammoniumnitrat
2. Kjelanlegg for damp- og hetvannsystemer

Avfallsanlegg var en satsning som skulle utføres på 2020. Dette ble utsatt og mhbr gjennomførte sine tilsyn i 2021 på 4 avfallsanlegg. DSB ga føringer for gjennomføringen av tilsynsaksjonen.

Fyrverkeriutsalgene ble kontrollert i jule-uken. Totalt er det registrert 23 utvalg i vårt område.

Vi i brannvesenet gjennomfører regelmessige tilsyn slik at eier tar ansvar og imøtekommer de krav som settes til brann sikkerheten. I likhet med feierne har våre inspektører også mye saksbehandling i sin stilling. Tilsyn skal planlegges med eier/bruker og i etterkant skal rapporter skrives og avvik følges opp.





## Midt-Hedmark Brann- og Redningsvesen IKS

<b>Årsrapport MHBR IKS 2021</b>		<b>Ansvarlig: BRANNSJEF</b>	
	<b>Godkjent av: Styret MHBR IKS</b>	<b>Godkjent: 14 mars 2022</b>	<b>55 sider</b>

### *Gjennomføre informasjon og motivasjonstiltak i kommunene*

Det ble nok et år med begrenset muligheter for å få gjennomført informasjon og motivasjonsarbeid pga. av sentrale retningslinjer i henhold til pandemien/smitterisiko. Nasjonale kampanjer ble avlyst også i 2021. Totalt gjennomført opplæringsoversikt er 1020 personer. Dette er betydelig økning i forhold til 2020 der kun var 67 personer ble registrert i oversikten.

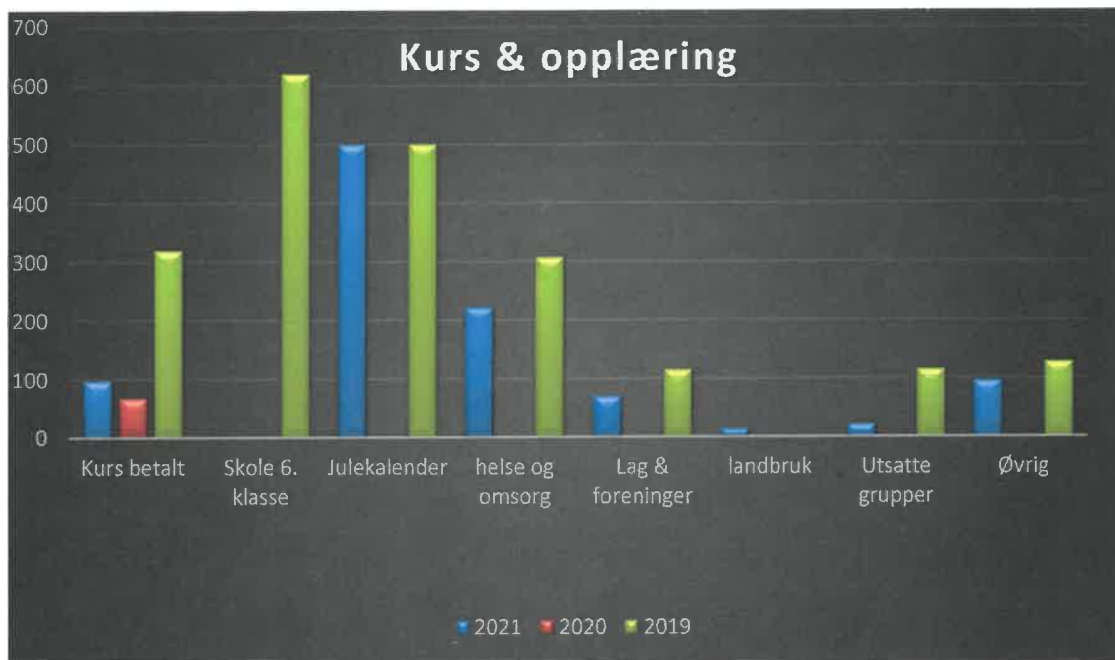



## Midt-Hedmark Brann- og Redningsvesen IKS

<b>Årsrapport</b> <b>MHBR IKS</b> <b>2021</b>	<b>Ansvarlig: BRANNSJEF</b>	
	<b>Godkjent av:</b> <b>Styret MHBR IKS</b>	<b>Godkjent: 14 mars 2022</b>
		<b>55 sider</b>

<p>Midt-Hedmark brann- og redningsvesen (MHBR) IKS underviste fra 23. til 30. november på fjerde trinn i grunnleggende brannvern og delte ut Brannvesenets julekalender. Den inneholdt adventstidens viktigste budskap: hvordan få en trygg og brannfri høytid.</p>	
<p>Det ble gjennomført brannvernundervisning i helse- og omsorgssektoren i noen kommuner. De som jobber i denne sektoren har fokus på brannvern, noe som bidrar til at det er flere som kan ivareta brannsikkerheten i våre kommuner</p>	
<p>El-sikkerhet Norge sammen med MHBR hadde en rundreise i menighetsrådene i Nord-Østerdal. Her ble det veldig god 2- veis kommunikasjon om forebyggende brannsikkerhet, i el og brann</p>	
<p>Trygg-hjemme-avtalen med kommunene ble fornyet i 2021. I tillegg ble det gjort noen hjemmebesøksaksjoner hos risikoutsatte grupper i samarbeid med kommunenes boligkontakt, flyktning og hjemmetjenester. Vi har fått gjennomført opplæring av hjemmebaserte tjenester i noen kommuner</p>	
<p>Facbook og hjemmeside for MHBR blir mye brukt av brannforebyggende avdeling, relevant informasjon blir delt på disse siden for våre innbyggere, det var ca 4300 som følger våre sosiale medier i 2021, og tallet er stadig økende.</p>	
<p>Høsten 2021 ble det arrangert skogbrannkurs i MHBR i regi Norges Brannskole. Kurset ble også filmet av et tv- teamet fra NRK Super som lager barnetv program som heter Fantus og maskinene. ( skal komme på nrk super en gang på våren 2022) Bjørnis var selvfølgelig med og mye film og bilder ble tatt som kan brukes i informasjon og motivasjon arbeid ved senere anledninger ut til barn.</p>	





## Midt-Hedmark Brann- og Redningsvesen IKS

<b>Årsrapport</b> <b>MHBR IKS</b> <b>2021</b>		<b>Ansvarlig: BRANNSJEF</b>	
	<b>Godkjent av:</b> <b>Styret MHBR IKS</b>	<b>Godkjent: 14 mars 2022</b>	<b>55 sider</b>

*Bidra med andre tiltak om brann med aktuelle aktører for å redusere sannsynligheten for brann og konsekvensen av brann*

Avdelingen samarbeider med flere etater som utfører myndighetsutøvelse, i hovedsak kommunale, men kan også være andre som jobber med utadrettet virksomhet. Et godt samarbeid styrker vår tjeneste. Det kan være å brannforebygge gjennom andre, skape felles forståelse, kjenne til hverandres lovverk og gi tilbakemeldinger på forespørsler som kan være gjeldene for flere etater.

Tross smittesituasjonen har vi behandlet 40 henvendelser av bekymringsmeldinger som er meldt inn via Branntips. Dette har vært meldinger som uforsvarlige boforhold, ulovlig bruk av bygninger, bekymring av brannsikkerhet av flere forskjellige grunner, uverdige forhold, klarer ikke ivareta sin egen sikkerhet. Slike meldinger medfører ofte befaringer sammen med andre aktører. Her er det mange på banen som vi har godt samarbeid med og sammen tar vi tak i de meldingene som kommer inn. Flere av disse personene som har vært opp i en slik vanskelig situasjon har fått hjelp og vi er sikker på at det har bidratt med å avverge branner og ulykker. Mange personer har i dag en mye bedre livssituasjon takket være noen som bryr seg.

Uttalelse til reguleringsaker gis som regel i to omganger. Først gis det en innledende uttalelse når det annonseres oppstart av regulering i et nytt område. Deretter en mer detaljert uttalelse når den konkrete planen blir lagt ut til offentlig ettersyn. Våre uttalelser i disse sakene omhandler ivaretagelse av tilrettelegging for våre rednings- og slökkemannskaper. Alle reguleringsaker som vi har mottatt til uttalelse i 2021 har blitt besvart.

Avdelingen gir uttalelser i byggesaker med hensyn til tilrettelegging for våre rednings- og slökkemannskaper, slik som veiens minste kjørebredde, maksimal stigning, minste frie kjørehøyde, svingradius og akseltrykk osv, en veileder er utarbeidet. Byggteknisk forskrift stiller krav om at prosjekterende i byggesaker må innhente informasjon fra brannvesenet om slike kriterier. I tillegg krever bygningsmyndighetene i våre eierkommuner at utbyggerne henter inn en slik uttalelse fra brannvesenet, før tillatelser gis. I 2021 gjennomførte vi møter med utbyggerne, brannprosjekterende og bygningsmyndighet oppmøte og digitalt med påfølgende befaring ute ved behov



Midt-Hedmark Brann- og Redningsvesen IKS

Årsrapport MHBR IKS 2021		Ansvarlig: BRANNSJEF	
	Godkjent av: Styret MHBR IKS	Godkjent: 14 mars 2022	55 sider

## Feierseksjonen

### «Ivareta feiing og tilsyn etter lov og forskrift»

Feierseksjon har i 2021 hatt noen utfordringer med tanke på drift og leveranse på våre tjenester med hensyn til smittesituasjonen. Det er sett på ulike metoder for hvordan vi best kan ivareta feiing og tilsyn til innbyggerne i vårt tjeneste- område under pandemien. Smittevernshensyn og begrensning av smitte til våre brannforebyggere og huseiere har alltid vært i fokus der vi har levert våre tjenester. Vi har også vært perioder i løpet av 2021 der vi ikke har fått levert tjenester til kunder på bakgrunn av nasjonale retningslinjer. Innbyggerene har tatt i mot oss og vi har ikke registrert smitte til våre brannforebyggere eller kunder etter besøk fra oss under hele pandemien.

I løpet av 2021 har feierseksjonen utført følgende leveranser på feiing og tilsyn i vårt tjenesteområde. Oversikten for tilsyn og feiing innebefatter både bolig og fritidseiendommer:

01.01.2021 - 31.12.2021

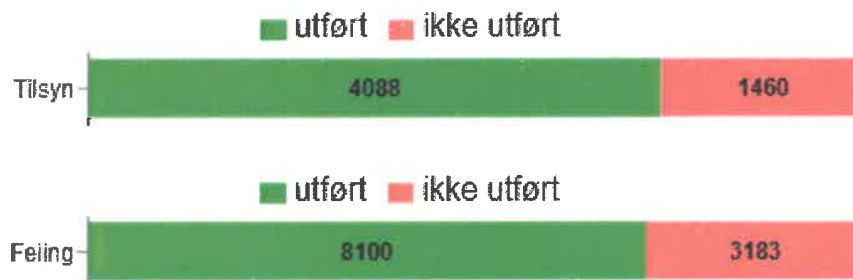

**Utført:** Vil si at der har feieren vært inne i boligen og utført tilsyn på piper og ildsted med en etterfølgende tilsynsrapport til huseieren.

**Ikke utført:** Her er dato bestemt og informert til huseier, men huseier har glemt avtaledato og er ikke tilstede, eller at feier ikke får komme inn i boligen. Dette blir dokumentert i vårt saksbehandlingsverktøy at tilsyn ikke er utført sammen med en begrunnelse.

### «Fritidsboliger»

Feierseksjonen har i 2021 utført feiing og tilsyn på fritidseiendommer Det ble mange fine dager i fjellområder med finvær. Informasjon vedrørende gjennomføringen feiing og tilsyn ble lagt ut på mange plattformer med informasjon og hvilke områder som ble prioritert i 2021. Mange fritidsboligeiere hadde fått med seg dette. Feierseksjonen hadde som plan og utføre tjenester på 1500 fritidseiendommer, og det ble utført i overkant av 1800 enheter.





## Midt-Hedmark Brann- og Redningsvesen IKS

<b>Årsrapport MHBR IKS 2021</b>		<b>Ansvarlig: BRANNSJEF</b>	
	<b>Godkjent av: Styret MHBR IKS</b>	<b>Godkjent: 14 mars 2022</b>	<b>55 sider</b>

### «Behandling av søknader om fritak for feie- og tilsynsgebyr»

Feierseksjonen har behandlet 900 søknader om fritak for feie- og tilsynsgebyr i 2021. Eiere som ikke bruker fyringsanlegget kan søke om fritak for feie- og tilsynsgebyr. Fritaket gis inntil 3 år av gangen.

### «Megleropplysninger»

Feierseksjonen har i løpet av 2021 mottatt 1098 eiendomsforespørslers via Infoland/Norkart Produktportal. Dette er et system som flere av eiendomsmeglerne benytter for å innhente opplysninger på eiendommer (pipe/ildsted) ved salg. Opplysninger som vi deler ved disse forespørslene er gebyr, restanser, avvik og anmerkninger på skorsteiner, ildsteder, oljetanker og status for når vi sist besøkte eiendommen for utført feiing og tilsyn.

### «Sotbrann/pipebrann»

Feierseksjonen har i løpet av 2021 fulgt opp pipebranner i våre eierkommuner. Dette er et viktig arbeid og alle pipebranner krever oppfølging. Det jobbes med å utarbeide verktøy for å evaluere alle pipebranner i våre eierkommuner. Målet vårt er å finne ut hvorfor det ble pipebrann og deretter gjøre tiltak, slik at vi kan forebygge nye branner. Informasjon, oppfølging og evaluering av brannene vil i fremtiden være viktige momenter for å redusere ytterligere pipebranner.

Antall sotbranner/ pipebranner i vårt tjenesteområde 2021: Totalt: 26 sotbranner. Dette er i snitt 2,3 sotbranner fordelt på hver kommune. Etter en faglig vurdering av sotbranner er det ikke en urovekkende trend i vårt tjenesteområde.

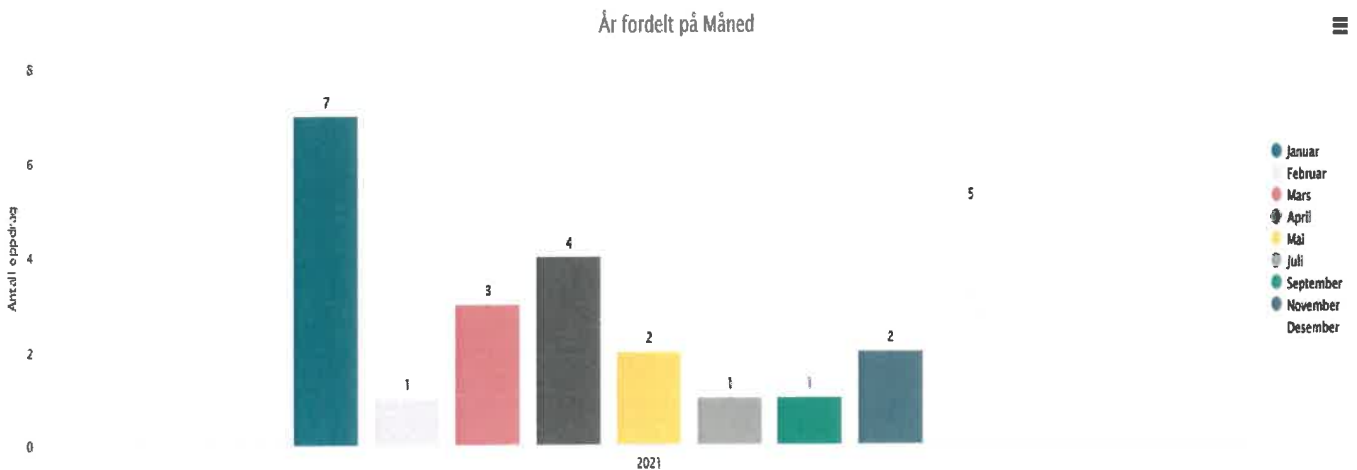



## Midt-Hedmark Brann- og Redningsvesen IKS

<b>Årsrapport MHBR IKS 2021</b>	<b>Ansvarlig: BRANNSJEF</b>		
	<b>Godkjent av: Styret MHBR IKS</b>	<b>Godkjent: 14 mars 2022</b>	<b>55 sider</b>

### «Lærlinger»

Feierseksjonen har gjennom 2021 arbeidet målrettet med opplæring. Som godkjent opplæringsbedrift stiller vi høye krav til kompetanse til våre veiledere og opplæringen som blir gitt til våre lærlinger. Følgende har bestått svenneprøve i feierfaget:

- Linda Frost – Feiersvenn 2021
- Emil Gulløien- Feiersvenn 2021
- Ruben Kristiansen- Feiersvenn 2021

Feierseksjonen har søkt godkjenning og fått godkjenning som opplæringsbedrift etter ny læreplan i brannforebyggerfaget. Læreplanen ble ny fra 01.08.2021.

Fra 1. september 2021 ble Vetle Rotbakken-Gundersen lærling i brannforebyggerfaget hos oss i feierseksjonen avd. Elverum.

Vi deltok også på yrkesmesse i Trysil kommune 2021.







Midt-Hedmark Brann- og Redningsvesen IKS

<b>Årsrapport MHBR IKS 2021</b>	<b>Ansvarlig: BRANNSJEF</b>		
	<b>Godkjent av: Styret MHBR IKS</b>	<b>Godkjent: 14 mars 2022</b>	<b>55 sider</b>



## KOMPETANSEAVDELINGEN



## Midt-Hedmark Brann- og Redningsvesen IKS

<b>Årsrapport</b> <b>MHBR IKS</b> <b>2021</b>		<b>Ansvarlig: BRANNSJEF</b>	
	<b>Godkjent av:</b> <b>Styret MHBR IKS</b>	<b>Godkjent: 14 mars 2022</b>	<b>55 sider</b>

### Kompetanseavdelingen

«Sikre en kvalitativ god kompetansebygging og øvelsesaktivitet for hele selskapet, samt leveranse av kvalitative kurs eksternt»

#### *Kompetanse etter krav*

De ulike kravene til opplæring for personell er regulert i ulike forskrifter, gjennom disse er en egen kompetanseplan utviklet som skal beskrive og ivareta disse kravene. Kravene til grunnutdanning og lederutdanning er regulert gjennom kursplaner utviklet av Norges brannskole og godkjennes av Direktoratet for samfunnsikkerhet og beredskap, i tillegg er det også krav satt i kjøretøysforskriftene. Det ble i 2021 ferdigstilt en plan som skal iverksette grunnopplæringen for nyansatte i deltidsstillinger, oppstart av dette opplæringsløpet blir gjeldene fom 2022. Av planlagt kompetanseaktivitet har det gjennom året blitt tidelt stipend for sertifikater i klasse C og kompetansebevis som utryknings sjører ih.t oversikt og prioriteringer.

Gjennom hele året har det vært et godt fokus på å lukke kompetanseområder hvor vi har hatt noe etterslep, bla annet er forskriftskravet om nettbasert kurs i brannvern nå ajour.



#### *Opplæring og vedlikehold*

Årlige øvingsplaner utvikles for alle stasjonene, i tillegg er interne opplæringsplaner utviklet for å ivareta tilfredsstillende opplæring på spesialområder. Det har vært noen ulikheter i hvordan de årlige øvelsene har blitt gjennomført rundt omkring på de ulike stasjonene, dette medfører en utfordring i å vite hva og hvilket nivå det øves på. Den totale mengde øvingstimer er også jevnt fordelt pr. ansatt uavhengig tjenesteområde til den enkelte stasjon, dette blir en feil fordeling for de stasjoner som i tillegg til ordinær tjeneste har krav til spesialområde som f. eks overflateredning i tillegg. Det ble i år derfor sett på en annen modell som skal gjelde fom 2022, øvingsaktivitet og læringsmål blir mer enhetlig, i tillegg blir årlige øvingstimer differensiert if.t tjenestenivå til å gi en mer riktig fordeling.

Et av tjenesteområdene som har blitt nytt i 2021 er dyreredning, i MHBR sin region er det årlig hendelser hvor dyr er involvert. Statistisk sett er disse hendelsene knyttet til landbruket, hvor bla storfe faller ned i gjødselskjellere og trenger bistand fra brannvesenet. Gjennom engasjement fra egne ansatte, har det blitt utviklet en opplæringsplan. Det har også blitt innvilget økonomisk støtte fra Statsforvalteren i Innlandet som har medført anskaffelse av tre sett med egnet utstyr til formålet.



## Midt-Hedmark Brann- og Redningsvesen IKS

<b>Årsrapport MHBR IKS 2021</b>	<b>Ansvarlig: BRANNSJEF</b>		
	<b>Godkjent av: Styret MHBR IKS</b>	<b>Godkjent: 14 mars 2022</b>	<b>55 sider</b>

Mannskapene på Tynset har gjennomført opplæring og fått tildelt utstyr i år, utplassering og opplæring av de to andre settene viderføres til 2022.



### *Kurs- og oppdragsvirksomhet*

Hele året har blitt påvirket av usikkerhet knyttet til Covid-19, og dette har hatt påvirkning på planlagt aktivitet. Ambisjonen om tilbud av eksterne kurs har derfor blitt noe redusert. Det har allikevel blitt arrangert to kurs på vegne av Norges brannskole/DSB, et grunnkurs deltid og et grunnleggende kurs i skogbrannslukking hvor MHBR IKS har stått som arrangør. Det må nevnes at det sistnevnte kurset ga svært gode tilbakemeldinger og ble en suksess, det var en god tilpasning og tilretteleggelse av teori og praksis.



Nasjonalt har det blitt utviklet et nytt kurs på enhetlig ledelse system (ELS), disse kursene skal fremover arrangeres fylkesvis og regionalt i Norge, en ansatt ble valgt til å være en av to regionale instruktører for innlandet. Introduksjon og gjennomgang ble gjennomført over to dager på Gardermoen i september.

MHBR IKS har hatt prosjektledelse for utvikling av nytt grunnkurs-deltid og kurs for utrykningsleder-deltid, begge disse kursene ble ferdigstilt i oktober 2021 og overlevert til NBSK og DSB. I forbindelse med etablering av fagskole for brannvesenet er DSB i ferd med å se på en ny og fremtidig utdanningsmodell for personell i deltidsstillinger. En slik modell vil kreve regional arrangører og



## Midt-Hedmark Brann- og Redningsvesen IKS

<b>Årsrapport MHBR IKS 2021</b>	<b>Ansvarlig: BRANNSJEF</b>		
	<b>Godkjent av: Styret MHBR IKS</b>	<b>Godkjent: 14 mars 2022</b>	<b>55 sider</b>

gjennom avtale få tilført lønnsmidler inntil 50% av et årsverk, MHBR IKS har til ambisjon om å bli en av disse arrangørene.

Kompetanseavdelingen ble i forbindelse med omorganisering av beredskapsavdelingen avsluttet, oppgavene og den videre satsning opprettholdes gjennom en implementering i beredskapsavdelingen. Dette vil ikke medføre store endringer med tanke på fokus og satsning, men vi ser nå heller gode muligheter til å utvikle dette ytterligere.

### *Dokumentasjon*

Det stilles krav til god dokumentasjon av kompetanse. Utarbeidede øvingsplaner og gjennomførte øvelser dokumenteres i Landax, hvor også deltakelsen blir registrert. For hendelser utarbeides det en utrykningsrapport av utrykningsleder i Landax, denne gjennomgås og eventuelle saker til forbedring noteres. Det vil prioriteres å utvikle en bedre praksis som ivaretar evalueringer og erfaringslære bedre etter øvelser og hendelser, Landax skal etter planen bli plattformen for dette.







## Midt-Hedmark Brann- og Redningsvesen IKS

<b>Årsrapport MHBR IKS 2021</b>	<b>Ansvarlig: BRANNSJEF</b>		
	<b>Godkjent av: Styret MHBR IKS</b>	<b>Godkjent: 14 mars 2022</b>	<b>55 sider</b>

### Administrasjonen

**«Leverer korrekte/optimale administrative tjenester internt i selskapet og eksternt til samarbeidspartnere»**

Administrasjonen i MHBR IKS består av rådgiver økonomi, seksjonsleder og stabssjef i tillegg til brannsjef. Administrasjonen sitter i ledergruppen i selskapet.

Administrasjonen ivaretar arbeidsgivers ansvar knyttet til ansettelse, lønnsforhandlinger, oppgaver knyttet til avlønning, fakturering, ansvar for arkiv og saksbehandlingssystem, post, ekspedisjonstjeneste og sentralbord. Avdelingen har ansvar for at saksbehandling og arkivering skjer i henhold til gjeldende regelverk.

MHBR har en leieavtale med Elverum kommune om Personvernombud som sørger for å ivareta GDPR-arbeidet i selskapet.

Administrasjonen gir råd, veiledning og tjenester til ledere og ansatte om lønn, personal, sykefravær og andre administrative spørsmål. Samarbeidet har vært svært godt gjennom året.

Administrasjonens oppgaver i 2021 har gjennomgående blitt gjennomført etter planen. Sykefravær har medført noe reduksjon av planlagte leveranser, men det er likevel levert godt gjennom året.

#### *Økonomi- og regnskapstjenester*

Administrasjonen har ivaretatt regnskapsføring i selskapet etter lovverk. Skatter og avgifter er fulgt opp etter plan. Rapportering til styret og representantskap er levert etter plan i 2021. Avdelingene er fulgt opp med kvartalsrapporter. Investeringsplan er ajourført i samråd med avdelingene. Avdelingen følger opp fakturering av feie- og tilsynsgebyr, alarmer og andre utførte tjenester.

#### *Lønns- og personaltjenester*

Arbeidsavtaler, endringer, lønnsoppgjør er utført etter plan. Oppfølging og opplæring av ansatte og ledere i GAT er en viktig del av arbeidet gjennom året.

#### *Service/merkantilt/IT*

Komtek er selskapets IT- verktøy for Brannforbyggende avdeling, Feiervesenet. Administrasjonen følger opp systemet og utfører mye registreringsarbeid.

Administrasjonen følger opp hjemmeside, facebook og LANDAX som virksomhetens informasjonskanaler innad i selskapet og utad mot innbyggere.

#### *Arbeidsmiljøutvalget*

Mål – og handlingsplan for HMS og IA-arbeidet i 2021 følges opp og rapporteres på av ledelse og verneombud. Verneombud sammen med leder deltid gjennomfører vernerunde på alle deltidsstasjonene for å følge opp HMS-arbeidet. Arbeidsmiljøutvalget (AMU) har gjennomført to årlige møter og behandlet 10 saker i 2021. Oppfølging av valg av verneombud og ansattrepresentanter til styret ivaretas av administrasjonen. Avtale om kjøp av hovedverneombud fra Elverum kommune er videreført fra tidligere år.

Det er ikke registrert noen form for varsling i selskapet i 2021.

Administrasjonen har i 2021 fulgt opp styre- og representantskapsdokumenter som tidligere år i tillegg til protokollføring.

## Vedlegg til Årsrapport 2021

### Aktivitets – og redgjørelsesplikt MHBR IKS

Midt-Hedmark brann-og redningsvesen IKS skal være en attraktiv arbeidsplass i Innlandet med mål om å rekruttere bredt i befolkningen. Kompetente medarbeidere er vår fremste ressurs i møte med oppståtte hendelser, men også i møte med befolkningen. I Strategisk plan 2020-2024 står følgende beskrevet:

#### **Rekruttering og mangfold**

*Et selskap som MHBR IKS med lokasjoner i hver kommune er avhengig av god og stabil rekruttering. Vår erfaring er at det er et forhold som svinger og som vi er nødt for å ha et kontinuerlig fokus på for å sikre en god og stabil bemanning innen alle fagområder. Krav om bosted tett inntil brannstasjoner utfordrer dette forholdet ytterligere innen beredskap.*

*Et godt omdømme er kanskje en av de viktigste rekrutteringsfaktorene som vi har. Her har alle ansatte i selskapet et ansvar.*

*Brann og redning er et mannsdominert yrke, og MHBR IKS er ikke noe unntak i så måte. For å lykkes med rekruttering i selskapet er det en klar målsetting om å tiltrekke oss kvinner inn i spesielt beredskapsyrket. Et viktig element vil her være å ta godt vare på de vi allerede har rekruttert inn, slik at de kan vise vei og forhåpentligvis tiltrekke seg flere. I tillegg bør selskapet bevisst igangsette tiltak eller kampanjer som retter seg mot mangfold når det skal rekrutteres til selskapet uavhengig av fagområde.*

MHBR IKS har nulltoleranse for diskriminering og trakassering. Det er forankret i våre etiske retningslinjer i vårt arbeidsreglement og i Strategiske plan der det i Hovedmål 6 står spesifikt: *Rekruttere og utvikle ansatte med høy etisk bevissthet, som behandler alle med respekt.*

MHBR IKS har utarbeidet en Varslingsplakat som henger på oppslagstavler og er lett tilgjengelig i Landax. Den beskriver selskapets interne varslingsrutiner i henhold til *Arbeidsmiljølovens § 2A1-A4*

Aktivitets -og redegjørelsesplikten (ARP) for arbeidsgivere er et viktig verktøy i arbeidet med å fremme likestilling og hindre diskriminering i selskapet. Som virksomhet med mer enn 50 ansatte har MHBR IKS en spesifisert og konkret plikt som er beskrevet i Likestillings- og diskrimineringsloven § 26, annet ledd.

Tallene under gjelder for regnskapsåret 2021. Selskapet opererer praktiserer likelønn uansett kjønn.

Tilstand for kjønnslikestilling pr. 31.12.21

	Kvinner	Menn	Totalt
Antall fast ansatte	3	40	43
Deltidsansatte	4	146	150
Vikar			

**Antall ansatte pr 31.12.2021**

	Antall ansatte avdelingsvis fordelt		Årsverk avdelingsvis
	Menn	Kvinner	
Brannsjef	1		1,0
Beredskap – heltid	19		18,5
Beredskap – deltid	144	4	2,60
Forebyggende	6		5,5
Feiing og tilsyn	12 + 2 lærlinger	1	14
Kompetanse	1		1
Administrasjon	1	2	3
<b>SUM</b>	<b>186</b>	<b>7</b>	<b>45,60</b>

**Arbeid for likestilling, mangfold og mot diskriminering i MHBR IKS i 2021**

Arbeidet er igangsatt for å synliggjør risikoer og hindringer MHBR IKS har identifisert og iverksatt for å fremme likestilling og motvirke diskriminering. I vår Strategiske plan 2020-2024 står følgende beskrevet:

*Rekruttering inklusive mangfold*

*Som det er pekt på flere steder i Strategisk plan er det viktig at selskapet evner å rekruttere god og riktig kompetanse inn i alle våre stillinger. MHBR IKS fremstår i dag som en mannsdominert organisasjon, og det vil derfor være en viktig målsetting å rekruttere til et større mangfold innen alle avdelinger. Rekruttering er vurdert til å være en ferskvare, og det bør derfor innarbeides et godt system for å tiltrekke de riktige kandidatene når det skal tilsettes nye i selskapet.*

Selskapet har som uttalt mål å øke andelen kvinner i selskapet. Det gjelder i alle stillinger. I enkelte kommuner så er rekruttering en utfordring og med økt satsing på kvinner så «dobler» vi antall potensielle søkere. I våre stillingsannonser så oppfordres kvinner til å søke.

Tradisjonelt er brannyrket forbundet med menn pga fysisk styrke. I ansettelsesprosessene så gjennomføres fysisk test av aktuelle søkere. Det viser seg at kvinner består testene på lik linje med med menn.

**Risiko for diskriminering:**

- Fysisk krevende arbeidsoppgaver innen beredskap  
Adskilte garderober

MHBR IKS har innført en rekke tiltak for å motvirke diskriminering og bidra til økt likestilling og mangfold.

- Hovedtariffavtalen i stat og kommune
- Årlig medarbeiderundersøkelse i regi av BHT
- Innført kjernetid/fleksibel arbeidstid for administrativt personell
- Intern varslingsrutine



- Læringer med fokus på kjønnsbalanse og mangfold
- Alle stillingsutlysninger oppfordrer kvinner / mangfold til å søke

Til tross for at bransjen er svært mannsdominert, opplever vi i MHBR IKS at mangfold og bedre kjønnsbalanse også bedrer arbeidsmiljøet, og jobber aktivt i flere fora for å fremme MHBR som en attraktiv arbeidsplass for alle.

7. mars 2022



**Styremøte**

**Møtedato**

**14.03.22**

---

**SAK 04/22**

**ÅRLIG MØTE MED REVISOR**

**Forslag til vedtak:**

**Styret tar orienteringen fra revisor til etterretning.**

**Saksopplysninger:**

**Vedlegg: Ingen**



Styremøte

Møtedato

14.03.22

**SAK 05/22  
HÅNTERING AV BRUKERBETALING 110 FOR MHBR IKS OG EIERKOMMUNER**

**Forslag til vedtak:**

**Styret tar saken til etterretning, og anbefaler Representantskapet om å beslutte endelig modell i henhold til selskapets anbefaling.**

**Saksopplysninger:**

Se eget vedlegg

Vedlegg: Saksfremlegg: «Håndtering av brukerbetalning 110 for MHBR IKS og eierkommuner»

# Håndtering av brukerbetaling 110 – MHBR IKS



## Håndtering av brukerbetaling 110 for MHBR IKS og eierkommuner

### 1 Bakgrunn

Styret i MHBR IKS har bedt brannsjef om å se på alternative måter å organisere brukerbetaling for 110 Innlandet fremover. Årsaken er de siste års erfaring med betydelige tilleggs fakturaer fra 110, som selskapet har måttet dekke innenfor sitt eget driftsbudsjett. I tillegg er det en opplevelse av for lite fokus på utvikling av våre 110-sentraler generelt rundt om i kommune-Norge. Dagens drifts- og styringsmodell gir svært liten påvirkning fra brukerne, blant annet relatert til betydelige investeringsbehov for 110. Det er en opplevelse for brann- og redningsvesen og eierkommuner at en bare mottar fakturaer uten reell påvirkningsmulighet. Samtidig må det poengteres at utskiftingene som gjøres og planlegges er nødvendige og viktige.

#### 1.1 Beskrivelse av situasjon

I dagens modell for MHBR IKS sendes alle fakturaer gjeldende 110 Innlandet direkte til selskapet, og kommunene er ikke involvert i betaling. Det gjelder både planlagt brukerbetaling, samt tilleggs fakturaer.

Brannsjef i MHBR IKS deltar i brukermøter som 110 Innlandet innkaller til på vegne av alle våre eierkommuner. Alle kommunedirektører får også invitasjon til brukermøter og årsmøter, men det er sjelden at det stiller representanter fra kommunene.

Brannsjef forsøker å holde eierkommuner informert gjennom kommunikasjon direkte med kommunedirektører i forkant og etterkant av disse møtene.

Det har blitt gjennomført flere endringer ved 110 Innlandet de senere årene, både hva gjelder oppbemanning på grunn av sårbarhet og brudd på AML gjennom mye overtidsarbeid. I tillegg er det gjennomført flere teknologiske utskiftinger og oppgraderinger som har medført høyere kostnader for brukerkommunene, enn hva som er besluttet i normal brukerbetaling.

Nytt oppdragshåndteringsverktøy(OHV) er starten på en oppgradering av våre 110-sentraler. Det signaliseres tydelig at sentralene har behov for ytterligere oppgraderinger i de neste årene. Situasjonen over har medført at det tidvis har vært svært utfordrende å få klare innspill på kostnader, med hensyn til egen budsjettering av utgifter til 110-sentralen.

En annen side er at organiseringen og styring av sentralene oppleves som utfordrende. Det sitter et fagdirektorat – Direktoratet for samfunnssikkerhet og beredskap(DSB) som stiller krav, mens kostnadene sendes til alle kommunene. Mulighetene for reell påvirkning og innflytelse oppleves som svært begrenset.

### 2 Drøfting

#### 2.1 Utvikling av 110

##### 2.1.1 Fakta

110 sentralen Innlandet driftes etter en modell med vertskommunesamarbeid. Det er Hamar kommune som er vertskommune, hvor resten av kommunene som tilhører sentralen i

## Håndtering av brukerbetaling 110 – MHBR IKS



Innlandet benevnes som samarbeidskommuner.

Det gjennomføres fast et brukermøte/årsmøte for 110 Innlandet, stipulert til april/mai hvert år. Flere møter kan gjennomføres hvis behov. Invitasjonen går til alle brannsjefer i Innlandet, samt kommunedirektører i samarbeidskommuner. For MHBR sin del har det i praksis betydning at det er brannsjef som stiller på vegne av eierkommunene i selskapet.

Kravene som stilles til bemanning og utførelse av nødmeldesentralene stilles i *Forskrift om organisering, bemanning og utrustning av brann- og redningsvesen og nødmeldesentralene (brann- og redningsvesenforskriften)*.

Når det gjelder teknologi og driftssystemer er det Direktoratet for samfunnssikkerhet og beredskap (DSB) som stiller krav om systemene, og initierer utskiftninger og oppgraderinger. Kommunene i Norge eier og betaler for løsningene gjennom brukerbetaling.

Drift av den teknologiske løsningen for 110 nasjonalt er endret, og det ble i 2021 etablert et eget IKS, «Nasjonalt kommunesamarbeid for 110-sentralene IKS» (NKS 110 IKS). Selskapet ble opprettet i april 2021 og er kontraktspart for nytt Oppdragshåndteringsverktøy (OHV), og har ansvar for drift og forvaltning av systemet på vegne av alle sine eiere. For alarmsentral brann Innlandet ble selskapsavtalen vedtatt i Hamar kommunestyre 16. desember 2020. Brannsjefen i Hedmarken brannvesen er kommunens representant i selskapets representantskap med varabrannsjef som sin personlige vara. Alarmsentralen brann Innlandet har etter innbyggerandel 7 % av selskapets stemmer.

### 2.1.2 Drøfting

Organisering og oppfølging av 110 Innlandet er beskrevet i egen samarbeidsavtale. Den håndterer drift av selve sentralen i Innlandet. Det berører bemanning, vaktordninger og generell drift av en alarmsentral.

*«I 2019 ble det besluttet å endre bemanningen, og modell/løsning ble lagt fram for samarbeidskommunene. Det ble besluttet å øke fra 12 operatører til 18 operatører. Økningen fordeles over to år, slik at den økonomiske konsekvensen/økning i brukerbetaling fordeles på 2020 og 2021.»* (Utdrag årsmelding 110 Innlandet – 2020).

Endring av bemanning i 2019/2020 kom som et resultat av flere års brudd på AML og utstrakt bruk av overtidsarbeid.

Driften av de teknologiske løsningene på alle 110-sentraler i landet styres av det ny-etablerte IKS 'et. Bakgrunnen for etableringen var behovet og prosessen som gikk rundt anskaffelse av nytt oppdragshåndteringsverktøy.

*«Det ble gjort kjent for 110 sentralene i Norge gjennom høsten 2018 at Direktoratet for samfunnssikkerhet og beredskap (DSB) ville starte en prosess for anskaffelse av nytt oppdragshåndteringsverktøy snarlig. DSB møtte alle 110 sentralene 31. Januar 2019 for å komme i gang med prosessen i samråd med alle sentralene. Avklaringer rundt eierskap ble en av de store avklaringene som måtte på plass, og DSB gjennomførte møter med alle landets 110 sentraler/eiermiljøer gjennom hele våren 2019 for å avklare eierskap til løsningen. Det ble slått fast at kommunene skulle stå ansvarlig for anskaffelsen og eie fagsystemet.»* (Utdrag årsmelding 110 Innlandet – 2020).

Beskrivelsene over viser et til dels komplisert og uoversiktlig styringslinje når det kommer til den totale drift og vedlikehold som gjelder en 110-sentral.

Den nasjonale aktøren med eget IKS, DSB som kravstiller og igangsetter av prosesser, samtidig som alle kommunene får presentert regningen synes lite hensiktsmessig sett fra en

## Håndtering av brukerbetaling 110 – MHBR IKS



enkelt kommunes ståsted. I praksis er det ingen eller svært liten påvirkning, men det besluttes at kommunen skal dekke utgiftene.

Denne problemstillingen mener MHBR generelt er lite kjent for våre eierkommuner, og ikke minst politikere. Prosessen som DSB kjørte om eierskap i forbindelse med anskaffelsesprosjekt for oppdragshåndteringsverktøy, må kunne beskrives som meget smal med svært liten innvirkning og involvering av kommune-Norge.

En slik problemstilling bør derfor løftes inn i det politiske miljøet, for å kunne få en realitetsbehandling av saken.

### 2.1.3 Konklusjon

Styring og oppfølging av 110-sentralene er en nasjonal sak, og bør således løftes inn de arenaer hvor dette kan diskuteres. Det fremstår i dag som svært utfordrende for både selskapet og eierkommuner å ikke få budsjettmessige plantall tidsnok til å hensynta dette i sitt budsjettarbeid.

I tillegg er det et spørsmål om styringsmodellen er hensiktsmessig med et fagdirektorat som pålegger og stiller krav, men samtidig sender regningen til alle kommunene.

Innlandet bør plassere denne saken på det politiske kartet, samt reise problemstillingen i de fora som synes naturlig.

Sett i lys av den nedsatte «totalberedskapskommissjonen» bør saken belyses og løftes inn her.

## 2.2 Økonomi

### 2.2.1 Fakta

Dagens modell er som nevnt over at alle fakturaer fra 110 Innlandet går direkte til MHBR IKS, uavhengig av om det er årlig planlagt brukerbetaling eller tilleggs faktura for dekning av ekstra kostnader.

MHBR IKS har dekket alle ekstra tilleggsbetalinger av selskapets driftsramme, uten å be våre eierkommuner om tilleggsbevilgninger. Unntaket er nå for 2022, hvor det ble godkjent i Representantskapsmøte i November -21 at tillegget for 2022 blir en økning for våre eierkommuner.

Fakturaflyt håndteres ulikt i sammenlignbare brannsamarbeid i Innlandet. Det er omtrent 50/50 hvorvidt selskapet håndterer fakturaen, eller om den går direkte til kommunene.

Økonomisk utvikling Alarmsentralen 110 Innlandet siste periode:

År	Brukerbetaling pr. innbygger	Grunnlag innbyggere	SUM	Totalt	Merknad
2018	46,12	48 132	2 219 848	2 873 711	Tilleggsfaktura - flytting av 110
	13,58		653 863		
2019	47,50	48 127	2 286 033	2 286 033	
	Intet ekstra		0		
2020	56,00	48 127	2 695 112	2 765 859	Økning av bemanning 110, trinn 1 Underskudd 2019
	1,47		70 747		
2021	65,50	47 851	3 134 241	3 837 172	Økning av bemanning 110, trinn 2 Oppgradering 110 diverse
	14,69		702 931		
2022*	65,50	55 078	3 607 609	4 185 928	Oppgradering 110 diverse
	10,50		578 319		

Tabell (Forklaring på tilleggs fakturaer):



## Håndtering av brukerbetaling 110 – MHBR IKS



Hva	Kostnad (Innlandet 110)	
Investering oppdragshåndteringsverktøy *)	4 795 000,-	Nytt ohv 2021
Teknisk installasjon ohv *)	1 500 000,- (anslått)	Nytt ohv 2021
Egenkapital NKS 110 IKS **)	105 000,-	Opprettelse av IKS
Oppgradering ICCS ***)	1 047 000,-	Utført april 2021
Merforbruk drift 2020	219 907,20	2020
<b>Totalt</b>	<b>Ca. 7 666 907,-</b>	

### 2.2.2 Drøfting

Utfordringen slik MHBR ser det er at det oppleves svært vanskelig å forutse og få klare innspill på de reelle kostnader som skal dekkes for drift av 110 Innlandet og de teknologiske utskiftninger for 110 nasjonalt.

De senere års fakturaer viser at det er snakk om til dels store beløp som først blir klart lenge etter at budsjettprosesser og økonomiplaner er lagt for selskapet i våre styrende organer.

Selskapet har vært inne i en god økonomisk situasjon på grunn av høy egenkapital, men på grunn av bevisst bruk av denne kapitalen de siste årene er denne nå redusert til et tilnærmet minimum. MHBR driver en virksomhet som på en del områder er svært krevende å forutse kostnadsbildet fra år til år. En større utgiftspost er beredskap og håndtering av hendelser. I tillegg besitter selskapet en større materiellpark, som utsettes for brekkasje. Det egenkapitalnivået som er antydnet fra eksterne revisor er en rettesnor for vår styring.

Selskapet har gjennom bevisst styring og etablering av planverk forsøkt å kontrollere og styre de faktorene som kan påvirkes med hensyn til økonomi.

De tilleggsfaktorene som selskapet har fått fra 110 Innlandet de siste årene, samt signaler om at dette kommer til å fortsette fremover gjør at det vil kunne påvirke selskapets økonomi og handlefrihet sterkt i negativ retning.

Det oppleves som krevende å tilfredsstille alle de lovpålagte kravene som stilles til vår type virksomhet, og selskapet har fortsatt avvik som bør lukkes. Situasjonen som beskrives over gjør at mulighetsrommet for å prioritere flere avviksfordringer blir i realiteten svært krevende.

### 2.2.3 Konklusjon

MHBR med sine eierkommuner bør se på alternative måter å behandle og håndtere brukerbetaling av 110 Innlandet. Det bør sees på ulike modeller, som kan vurderes opp mot hverandre.

## 3 Mulige modeller

### 3.1 Modell 1 – Dagens modell – med tydeliggjøring av ekstraavgifter

Dagens modell legger opp til at MHBR legger inn kjente utgifter fra 110-sentralen (i hovedsak avtalt brukerbetaling) i sine budsjetter. Eierkommuner betaler inn sitt eiertilskudd til MHBR basert på budsjett og vedtatt økonomiplan.

Faktura fra 110 Innlandet går til MHBR, og det gjelder både avtalt brukerbetaling og oppdukkende utgifter i løpet av året.

Det gjøres en vurdering i selskapet og styrende organer (styret og representantskap) hvordan midler til ekstraavgifter skal håndteres. Mindre utgifter kan håndteres av selskapet, mens større utgifter vurderes videresendt til de respektive eierkommuner.

## Håndtering av brukerbetaling 110 – MHBR IKS



### 3.2 Modell 2 – direkte til eierkommuner

Denne modellen legger opp til at alle fakturaer gjeldende 110 Innlandet sendes direkte til MHBR 's eierkommuner uten at selskapet er involvert i fakturaflyt. Gjelder både årlig brukerbetaling, samt eventuelle tilleggs fakturaer.

Dagens eiertilskudd må da justeres, da brukerbetaling ligger inne i eiertilskudd til MHBR IKS fra den enkelte kommune.

Samlet oversikt ulike handlemåter:

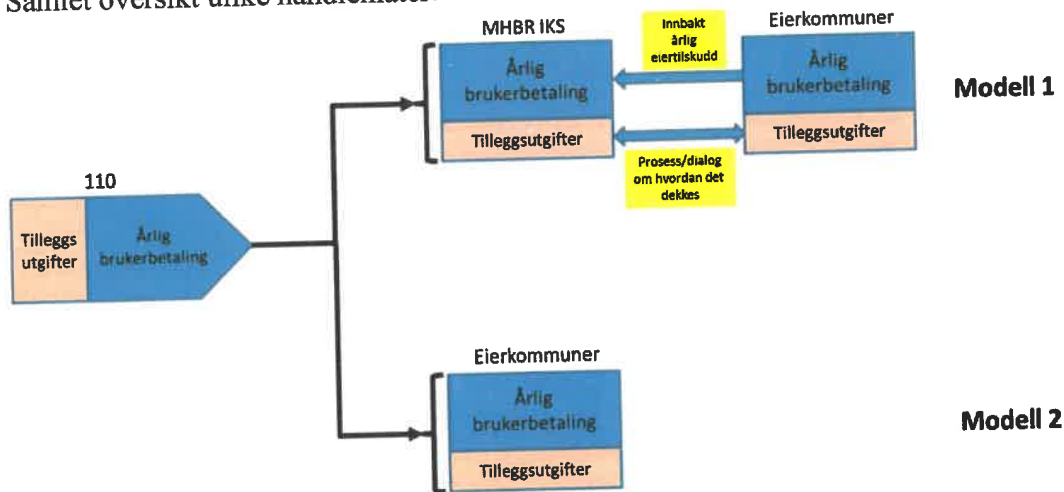

Felles for alle modeller er at det bør arbeides på flere plan både administrativt og politisk for å sette eierstyring av 110 nasjonalt på dagsorden.

## 4 Innspill fra eierkommunene

Rapporten over ble sendt til alle kommunedirektører i våre eierkommuner med anmodning om å få en foreløpig tilbakemelding på saken sette fra kommunene sin side.

Ved fristens utløp hadde selskapet fått en samlet tilbakemelding fra FARTT-kommunene (Folldal, Alvdal, Rendalen, Tolga og Tynset), samt Stor-Elvdal. Samtlige tilbakemeldinger peker på at modell 1 er den som anbefales fra de kommuner som har meldt tilbake.

Et av innspillene foreslår at det kan etableres et «reguleringsfond 110» i selskapet for håndtering av uforutsette utgifter – bygget opp basert på selskapets driftsresultat.

## 5 Anbefaling

Problemstillingen er to-delt og dreier seg om styring og kontroll over 110-utvikling og kostnadsutvikling på den ene siden, og på den andre siden hvordan dekning av disse utgiftene skal håndteres i MHBR og sine eierkommuner.

Ser vi på styring og kontroll på utviklingen av 110-sentralene kan det tyde på at dette er en nasjonal problemstilling som bør løftes inn i de fora som er naturlig.

Det vil være naturlig at politikere i våre eierkommuner løfter saken gjennom sine politiske kanaler, slik at det blir satt på den nasjonale dagsorden.

Samtidig bør MHBR fremme problemstillingen gjennom sine fagkanaler som vil være opp mot Direktoratet for samfunnssikkerhet og beredskap.



Vedlegg Sak 05/22

## Håndtering av brukerbetaling 110 – MHBR IKS



Når det gjelder fakturaflyt kan det tyde på at våre eierkommuner ønsker en fortsettelse av dagens ordning, hvor faktura for brukerbetaling og tilleggs fakturaer håndteres av MHBR. Allikevel vil det være naturlig at tilleggs fakturaer blir gjenstand for en kritisk gjennomgang av hvordan de skal håndteres. Det bør derfor være en aksept i våre eierkommuner om at tilleggs fakturaer kan bli videresendt i budsjettåret, dersom selskapet ikke bør/kan dekke disse utgiftene innen sitt driftsbudsjett.

Avtalen med 110 Innlandet er en selvstendig avtale med våre eierkommuner som går utenom selskapsavtalen for IKS-et. Det bør derfor generelt vies en større oppmerksomhet mot drift og utvikling av 110-sentralene fra den enkelte kommune.

Oppsummert anbefaler derfor MHBR IKS at dagens modell for fakturaflyt gjennomføres etter modell som dagens, men at det etableres en aksept i våre eierkommuner for at tilleggs fakturaer kan bli videresendt etter en vurdering i selskapets styrende organer. Videre oppfordres både selskapet og kommunene om å løfte selve styringsordningen for 110 nasjonalt inn i egnede fora.

Trond Joar Kjenstadbakk  
brannsjef  
Midt-Hedmark brann- og redningsvesen IKS



Styremøte

Møtedato

14.03.22

SAK 06/22

## GJENOMGANG AV INTERKOMMUNALE SAMARBEID MED MÅL OM KOSTNADSEFFEKTIV DRIFT

### Forslag til vedtak:

Styret tar saken til orientering, og ber selskapet igangsette innledende analyser i påvente av endelig forankring i Representantskapet i april.

### Saksopplysning:

Sør-Østerdalsregionen interkommunalt politiske råd (SØIPR) har vedtatt at det skal igangsettes en gjennomgang av interkommunale samarbeid (IKS) med mål om kostnadseffektiv drift.

### Vedtak:

1. Styret for SØIPR ønsker at kommunene i Sør-Østerdalsregionen i fellesskap iverksetter en gjennomgang av interkommunale selskaper hvor kommunene er medeiere, med mål om kostnadseffektiv drift.
2. Eierkommuner i selskapene som omfatter andre enn Sør-Østerdalsregionen og Kongsvingerregionen inviteres til å delta i gjennomgangen. Gjelder særlig MHBR.
3. Gjennomgangen av selskapene iverksettes etter at styrene og representantskapene i selskapene er orientert om vedtaket (pkt. 1), og eierkommunene har vedtatt at gjennomgangen skal iverksettes.
4. Ordfører i hver av kommunene tar ansvar for at gjennomgangen blir forankret og behandlet i eget formannskap og kommunestyre.
5. Arbeidet skal gjennomføres slik at eventuelle effektiviseringsgevinster kan innarbeides i selskapenes og kommunenes budsjetter fra og med 2023.

### Foreløpig analyse fra brannsjef:

Selskapet er positive til gjennomganger som retter fokus mot kvalitetsheving og kostnadseffektivitet. Arbeidet det legges opp til vil kreve relativt mye ressurser internt i selskapet for å dokumentere og vurdere de bestillinger som vil komme. Det vil gå på bekostning av andre prioriterte oppdrag som er satt opp i virksomhetsplan og strategisk plan.

Sammenlignet med tilsvarende prosess igangsatt i Kongsvingerregionen er dette arbeidet minimum et halvt år etter, men det opprettholdes en frist om effekt i budsjett 2023. Det kan synes noe ambisiøst, dersom det forventes en god prosess med kvalitet.

Vedlegg: Protokoll fra SØIPR

**UTSKRIFT FRA PROTOKOLL VEDR. SAK 03/22****Protokoll fra møte i styret for Sør-Østerdalsregionen interkommunalt politisk råd (SØIPR)**

Sted: Teams

Tid: Torsdag 13. januar kl. 12.00 – 14.30

**Deltakere**

<b>Elverum</b>
Ordfører Lillian Skjærvik
Kommunedirektør Kristian Trengereid
<b>Engerdal</b>
Varaordfører Terje Langfloen
<b>Stor-Elvdal</b>
Ordfører Even Moen
Rådmann Leif Harald Walle
<b>Våler</b>
Ordfører May-Liss Sæterdalen
Kommunedirektør Rune Antonsen
<b>Trysil</b>
Ordfører Erik Sletten
Rådmann Jan Sævig
<b>Åmot</b>
Ordfører Ole Erik Hørstad
Kommunedirektør Stein Halvorsen
<b>Innlandet fylkeskommune</b>
Anne Thoresen Fylkestinget
Rune Øygarden Fylkestinget
Hanne Varhaug Søberg Fylkesadministrasjonen
<b>Inviterte</b>
Seksjonssjef Randi Sletnes Innlandet fylkeskom.
<b>Administrasjonen</b>
Daglig leder Terje Røe
Regionrådssekretær Hilde K. Hansen

## SAKSBEHANDLING

### SAK 01/22 GODKJENNING AV INNKALLING OG SAKSLISTE

**Vedtak:**

Innkalling og saksliste godkjent.

### SAK 02/22 GODKJENNING AV PROTOKOLL FRA MØTE I STYRET I SØIPR

**Vedtak:**

Protokoll fra møte i styret i Sør-Østerdalsregionen 9. desember 2021 godkjent.

### SAK 03/22 MANDAT FOR GJENNOMGANG AV INTERKOMMUNALE SAMARBEID MED MÅL OM KOSTNADEFFEKTIV DRIFT

**Vedtak:**

1. Styret for SØIPR ønsker at kommunene i Sør-Østerdalsregionen i fellesskap iverksetter en gjennomgang av interkommunale selskaper hvor kommunene er medeiere, med mål om kostnadseffektiv drift.
2. Eierkommuner i selskapene som omfatter andre enn Sør-Østerdalsregionen og Kongsvingerregionen inviteres til å delta i gjennomgangen. Gjelder særlig MHBR.
3. Gjennomgangen av selskapene iverksettes etter at styrene og representantskapene i selskapene er orientert om vedtaket (pkt. 1), og eierkommunene har vedtatt at gjennomgangen skal iverksettes.
4. Ordfører i hver av kommunene tar ansvar for at gjennomgangen blir forankret og behandlet i eget formannskap og kommunestyre.
5. Arbeidet skal gjennomføres slik at eventuelle effektiviseringsgevinster kan innarbeides i selskapenes og kommunenes budsjetter fra og med 2023.

**Behandling:**

Vedtaket må ses i sammenheng med at kommunene i Kongsvingerregionen har iverksatt et arbeid for omstilling og effektivisering i interkommunale selskap (IKS) og andre interkommunale samarbeid.

Kommunedirektørene avtalte i møte 24.08.21 at Våler kommune utarbeider saksframlegg som kan benyttes i alle berørte kommuner. Saksframlegget er utarbeidet av kommunedirektør Rune Antonsen i Våler.

***Interkommunale samarbeid i Sør-Østerdalsregionen***

Kommunene i Sør-Østerdalsregionen har i dag følgende interkommunale samarbeid organisert som interkommunale selskaper eller vertskommunesamarbeid hvor to eller flere av kommunene i regionen deltar:

**Interkommunale selskaper:**

- Midt-Hedmark brann og redning (Elverum, Engerdal, Stor-Elvdal, Trysil, Våler, Alvdal, Rendalen, Folldal, Tynset, Tolga, Åsnes)
- Kontrollutvalgssekretariat Øst IKS (Eidskog, Elverum, Engerdal, Grue, Kongsvinger, Nord-Odal, Stor-Elvdal, Sør-Odal, Trysil, Våler, Åmot, Åsnes)
- Revisjon Øst IKS (Eidskog, Elverum, Engerdal, Grue, Kongsvinger, Nord-Odal, Stor-Elvdal, Sør-Odal, Trysil, Våler, Åmot, Åsnes)

**Vertskommunesamarbeid:**

- SÅTE IKT (Stor-Elvdal, Åmot, **Trysil**, Engerdal)
- Elverum legevakt (**Elverum**, Våler, Åsnes, Åmot)

Vertskommunen for samarbeidet er markert med fet skrift.

**Vurderinger:*****Hvorfor interkommunalt samarbeid?***

Det kan være flere årsaker til at kommuner velger å etablere interkommunale samarbeid. De vanligste er:

- Kommunene er hver for seg for små til å klare å levere tjenesten innenfor rammen av gjeldende lovverk
- Tjenesten kan produseres og leveres mer kostnadseffektivt (stordriftsfordel)
- Bedre utnyttelse av anlegg og utstyr
- Bedre kvalitet i tjenestene
- Mindre sårbarhet i tjenesten, større fagmiljø med bedre muligheter for spesialisering, større bredde i kompetanse, lettere å rekruttere fagpersonell

En forskningsrapport fra International Research Institute of Stavanger AS om "Interkommunalt samarbeid – konsekvenser, muligheter og utfordringer", utført på vegne av Kommunal- og moderniseringsdepartementet, konkluderer med økonomiske besparelser oppnås i de samarbeidene der det er stordriftsfordeler i form av spesialisering av tjenesteutførelse og investeringer i felles anlegg og utstyr. I mange tilfeller tas imidlertid innsparingsmulighetene ut i økt tjenestekvalitet og større bredde i tjenestene. Mindre kommuner (under 3 000 innbyggere) kan gjennom interkommunalt samarbeid oppnå større besparelser enn større kommuner (over 6 000) innbyggere, sett i relasjon til alternativet med å drive tjenesten i egen regi.

***Styringsutfordringer ved interkommunalt samarbeid***

Styringsutfordringer knyttet til interkommunalt samarbeid er både velkjent og veldokumentert gjennom forskning. Utvalget som utredet dagens kommunelov har i sin utredning (NOU 2016: 4 pekt på flere styringsutfordringer ved slikt samarbeid:

- Hensynet til effektivitet og tjenestelevering kan bryte mot hensynet til demokratisk styring og kontroll.

- Økonomisk kontroll og helhetlig politisk prioritering innenfor kommunal virksomhet. Prioritering av oppgaver og utgifter i samarbeidet opp mot alle andre kommunale oppgaver.
- Grunnleggende demokratiske hensyn ivaretas på en dårligere måte enn tiltak som drives i regi av den enkelte kommune. Den enkelte deltakerkommune (med unntak av vertskommunesamarbeid) kan ikke instruere samarbeidet om hvordan det skal utføre sine oppgaver eller utøve sin myndighet. Deltakerkommunene må i stedet prøve å påvirke gjennom sin deltakelse i samarbeidets styringsorganer.
- Avstanden fra velgerne til utøverne av det interkommunale samarbeidet er lengre og indirekte. Mens politikerne i kommunestyret kan stilles til ansvar for sine beslutninger i valg, har velgerne ikke samme innflytelse overfor representanter for kommunen som deltar i interkommunale samarbeidsordninger.
- Økt omfang og kompleksitet i samarbeidsordninger vil dessuten kunne gjøre det vanskelig for ordinære kommunestyrerepresentanter å ha kvalifiserte innspill på hva slags beslutninger som skal fattes i slike organer. Kommunestyrene kan i verste fall tappes for makt og relevans og få sviktende legitimitet.

Kommunene kan i noen grad kompensere for disse styringsulempene gjennom god eierstyring, herunder tydelige målsettinger, klare styringslinjer og tydelige rammer for virksomheten.

Styringsutfordringene er klart større i interkommunalt samarbeid etablert som IKS, AS eller annen organisering i selvstendig rettssubjekt med eget styre og representantskap/generalforsamling, sammenlignet med et vertskommunesamarbeid etter kommunelovens § 20 hvor kommunestyret i samarbeidskommunen overfører myndighet via kommunedirektøren i egen kommune til kommunedirektøren i vertskommunen.

Alle kommuner er pålagt å utarbeide en eierskapsmelding som skal vedtas av kommunestyret minst én gang i valgperioden, jf. kommunelovens § 26-1. Eierskapsmeldingen skal inneholde:

- a) kommunens eller fylkeskommunens prinsipper for eierstyring
- b) en oversikt over selskaper, kommunale eller fylkeskommunale foretak og andre virksomheter som kommunen eller fylkeskommunen har eierinteresser eller tilsvarende interesser i
- c) kommunens eller fylkeskommunens formål med sine eierinteresser eller tilsvarende interesser i virksomhetene nevnt i bokstav b.

Kravet om eierskapsmelding er ment å bedre kommunens styring og kontroll med eksterne virksomheter.

### ***Mål og prosess for arbeidet***

Målet med gjennomgangen er å sørge for at de interkommunale tjenestene har en kvalitet og et omfang som er sammenlignbart med de tjenester i samarbeidskommunene som er underlagt direkte folkevalgt styring og kontroll i den enkelte kommune.

### ***Prioritering av samarbeidene***

Sør-Østerdalsregionen har ikke et stort antall interkommunale samarbeid, men allikevel et antall som gjør det nødvendig å sette gjennomgangen av samarbeidene i en prioriteringsrekkefølge. Styringsutfordringene knyttet til interkommunale selskaper er vesentlig større enn vertskommunesamarbeid hvor virksomheten/tjenesten er organisert i linjen til vertskommunen med kommunedirektøren som øverste administrative leder og kommunestyret som øverste politiske styringsorgan. Samarbeidskommunens behov for administrativ og politisk innflytelse kan her bedre ivaretas gjennom samarbeidsavtaler og løpende formell og uformell dialog og involvering. Det foreslås derfor at samarbeidskommunene i første omgang konsentrerer seg om en gjennomgang av de interkommunale selskapene og at prioriteringen gjøres etter budsjetterte brutto driftsutgifter.

#### ***Fastsetting av innsparingskrav***

Det må fastsettes innsparingskrav overfor selskapene for å kunne dokumentere konsekvenser for tjenesten ved ulike innsparingsnivåer. Kravene kan formuleres prosentvis reduksjon av netto driftsutgifter for selskapet. Utforming av innsparingskravene bør kunne koordineres på ordfører/kommunedirektørnivå mellom samarbeidende kommuner.

#### ***Plan for gjennomføring***

Gjennomgangen av det enkelte selskap:

- a) Intern gjennomgang i selskapet
  - a. Selskapet gjør gjennomgangen selv med egne ressurser
  - b. Kommunene bistår selskapet med sine ressurser

Proessen må påvise muligheter for effektivisering/innsparing med beskrivelse av konsekvenser. Tiltak må beskrives og prioriteres og ses i et 4-årsperspektiv fra 2023. Økonomisk effekt må beregnes. Arbeidet bør i tid gjennomføres slik at eventuelle effektiviseringsgevinster kan innarbeides i selskapenes og kommunenes budsjetter fra og med 2023.

Økonomisjefene bør kunne inngå i en ressurspool som kan bistå selskapene i arbeidet. Administrativ og politisk prioritering og koordinering bør kunne skje gjennom kommunedirektørene i Sør-Østerdalsregionen, samt styret og representantskapet i Sør-Østerdalregionen interkommunalt politiske råd. Proessen må etableres slik at den ivaretar god dialog mellom de ulike selskapene og eierkommunene.



**Styremøte**

**Møtedato**

**14.03.22**

---

**SAK 07/22**  
**ORIENTERINGSSAKER**

**Forslag til vedtak:**  
**Styret tar orienteringssaker til etterretning.**

Følgende orienteringssaker blir presentert:  
- Orientering om status og drift av selskapet

Ordfører, varaordfører og kommunedirektør i Åsnes inviteres til å delta på orienteringen





**Styremøte**

**Møtedato**

**14.03.22**

---

**08/22**

**STYRETS EAGENTID**

**Til styrelederens disposisjon**



**Styremøte**

**Møtedato**

**14.03.22**

---

**SAK 09/22  
EVENTUELT**

Neste styremøte mandag 20. juni 2022 kl. 10:00 i Alvdal

**Styremøter i 2022:**

- Mandag 14. mars i Åsnes
- Mandag 20. juni i Alvdal
- Mandag 19. september i Tolga
- Mandag 5. desember i Elverum



## REISEREGNING

Styremøte 14.03.22

NAVN: .....

Personnr.: (11 siffer).....

ADRESSE: .....

Bankkonto nr: .....

Skatte  
kommune: .....

REISESPESIFIKASJON						REISEUTLEGG	
DATO	FRA STED	TIL STED	KL.	ANT. KM	ANTALL PASS. KM	UTLEGG, TOG, BUSS, MV.	BELØP
SUM						SUM	
KM. DENNE REISEN							

ARTS- KODE	ARTSTEKST	ENHETSTEKST	PRIS/BELØP	ANMERKNINGER
4200	Bilgodtgjørelse	Antall km:	4,03	
4210	Passasjer tillegg	Antall km:	1,00	
4101	Utlegg, tog, buss mv.	Beløp utlegg	kr	
2145	Tappt arbeidsfortjeneste	Antall timer:		

Ansvarlig for møteinnkalling: styreleder

....., den.....20.....

Attestert, dato/sign.:.....

..... (sign.)

Anvist, dato/sign.:.....